



F-GC-29
Versión 1
Octubre 2016

EMPOCALDAS S.A.E.S.P
GESTIÓN DE CONTRATACIÓN

LISTA CHEQUEO PAGO DE ACTAS - CONTRATOS PRESTACIÓN DE
SERVICIOS Y CONSULTORIA

# CONTRATO Y AÑO	0061/2019	Acta Nº	8	1. VALOR INICIAL (incluido IVA)	214.200.000
				2. VALOR ADICION (+)	
CONTRATISTA	BETHZON FERNAN SCHNITZLER GONZALEZ			3. VALOR TOTAL (1+2)	214.200.000
NIT O CC:	75100784			4. VALOR ACTAS ANTERIORES (-)	124.950.000
CDP (#, rubro y fecha)	00163 DE ENERO 15 DE 2019			5. VALOR PRESENTE ACTA (-)	17.850.000
RP (#, rubro y fecha)	000205 DE ENERO 22 DE 2019			6. VALOR NO EJECUTADO (3 - 4 - 5)	71.400.000

IMPLEMENTACION DE UN SISTEMA DE INFORMACION BAJO ENFOQUE CRM ATENDIENDO EL CONCEPTO ARQUITECTONICO 360 VIEW QUE PERMITA LA GESTION, ADMINISTRACION Y SEGUIMIENTO DANDO CUBRIMIENTO A TODAS LAS NECESIDADES QUE SEAN PLANTEADAS DEL AREA COMERCIAL. ESTE SISTEMA SERA DESARROLLADO BAJO AMBIENTE HIBRIDO (WEB Y CENTRAL SEGUN SEA LA NECESIDAD DE CADA PROCESO). CON CAPACIDAD PARA CONEXIÓN DE HASTA 400 USUARIOS SIMULTANEOS.

TIPO DE RECURSOS	PROPIOS	CENTRO DE COSTOS y PROCEDIMIENTO	
DOCUMENTO VERIFICADOS			
1- Autoliquidaciones en Salud, Pensiones y Riesgos profesionales del personal empleado y del contratista (Personas naturales) o Certificado de Cumplimiento del Artículo 50 de la Ley 789/02 (Personas jurídicas).			✓
2- Factura (Régimen Común) o Factura equivalente (régimen simplificado).			X
3- Pagos SENA y ICBF.			✓
4- Evaluación del Supervisor Formato F-GC-18 (Solo aplica para el acta final)			
5- Planillas de pago con firma de los trabajadores (cuando se cuente con personal a cargo).			
6- Informe de actividades a cargo del Supervisor.			X
			# FOLIOS
			2
			1
			3

Nota: Si pasados tres (3) días después del recibo de esta documentación el Supervisor del contrato no presenta correcciones, quedará en firme y será subida al SECOP.

Secretaría General CERTIFICA que el Supervisor del Contrato entregó la documentación para ser archivada en la carpeta correspondiente.

Edna Suárez A

NOMBRE DE QUIEN RECIBE

[Firma] 02-09-2019
FIRMA

DOCUMENTOS ANEXOS CON DESTINO A TESORERÍA		✓
Factura (Régimen Común) o Factura equivalente (régimen simplificado).	X	
Evaluación del Supervisor F-CG-18 (Solo aplica para el acta final).		
Informe de actividades a cargo del Supervisor.	X	
Copia del Registro Presupuestal.	X	
Autoliquidaciones en Salud, Pensiones y Riesgos profesionales del personal empleado y del contratista (Personas naturales) o Certificado de Cumplimiento del Artículo 50 de la Ley 789/02 (Personas jurídicas).		
Distribución por centro de costos. Formato F-GF-32		

Fecha de presentación

30 DE AGOSTO DE 2019

DATOS DEL SUPERVISOR		
JUAN PABLO TOBON CORREA	JEFE DEPARTAMENTO COMERCIAL	<i>[Firma]</i> FIRMA
NOMBRE	CARGO	

DATOS PARA LA TRANSFERENCIA DE PAGOS		
0870-7003-7699	AHORROS	DAVIVIENDA
CUENTA	TIPO DE CUENTA	BANCO

Manizales 30 de Agosto de 2019.

Doctor
JUAN PABLO TOBON CORREA
Jefe Departamento Comercial
EMPOCALDAS S.A. E.S.P.
La ciudad

Asunto: Certificación Ingreso Base de Cotización

Para efectos del cumplimiento de las obligaciones contenidas en el contrato 0061 de 2019, lo contemplado en la Ley 1753 de 2015 (Artículo 135. Ingreso Base de Cotización (IBC) de los independientes) y Ley 789 de 2002 (Artículo 50. Control a la evasión de los recursos parafiscales), me permito certificarle que los aportes que he realizado al Sistema de Seguridad Social cumplen con los requerimientos legales de cálculo de Ingreso Base de Cotización.

Para constancia, adjunto a la factura S10150 los soportes respectivos del pago al Sistema de Seguridad Social sobre mi ingreso Base de Cotización de \$2,253,246 y las planillas de aportes al mismo sistema del personal a mi cargo.

Relaciono, además, de forma general, la relación de los ingresos y expensas relacionados con la factura.

RELACION COSTOS EJECUCION CONTRATO 0061 de 2019	
GESTION SERVIDORES E INFRAESTRUCTURA IT	5,000,000
COMUNICACIONES	2,350,000
CLOUD SERVICE	3,500,000
Modelo WebSERVICE Online SuSuerte	1,170,000
Personal y Prestaciones	
Estapillas 7%	1,050,000
Subtotal Costos y Gastos	13,070,000
Total Factura Antes de IVA	15,000,000
- Total Costos - Gastos	- 13,070,000
Total Ingreso Base	1,930,000
Cotizacion a Salud (40%) SMLV	772,000
Nota: Se presenta aporte a salud por \$2,253,246 que soporta el pago del contrato 0061 por 772.000, pago del contrato 0062 por 1.281.246 y pago del contrato 0170 por 197.600	

Atentamente,

BETHZON FERNAN SCHNITZLER
C.C. 75.100.784
CONTRATISTA

MARCO VELASCO GONZALEZ
CONTADOR PUBLICO
T.F 20.366-T



MANIZALES
Carrera 24 A 55 B 25
Teléfono 8917451
E-mail: gerencia@sebeting.net
www.sebeting.net

BETHZON F. SCHNITZLER
NIT 75100784-8
REGIMEN COMUN

FACTURA DE VENTA Nro. SI0150

Fecha: 30 de Agosto de 2019
Nombre Cliente: EMPOCALDAS S.A E.S.P
Identificación Cliente: 890.803.239-9

DETALLE	VALOR
PAGO 8 de 12. CONTRATO 0061 de 2019. Soporte a la Plataforma Actual de Facturación. WebService en Cloud Datacenter 7x24 Preparado para integración SuSuerte Procesos de Migración y Adecuación Nuevo Entorno funcional que continuara hasta Septiembre 2019.	15.000.000

SUBTOTAL	\$ 15.000.000
IVA	\$ 2.850.000
TOTAL	\$ 17.850.000

Valor en Letras: DIECISIETE MILLONES OCHOCIENTOS CINCUENTA MIL PESOS MCTE.

FAVOR CONSIGNAR EN DAVIVIENDA CUENTA DE AHORROS 0870-7003-7699 A NOMBRE DE BETHZON SCHNITZLER

Facturación habilitada por computador, según resolución DIAN 18762010063206 DEL 04 de septiembre de 2018. Numeradas desde el 0122 al 2000. Vigencia 24 meses.

DATOS GENERALES DEL APORTANTE									
Identificación	dv	Razon Social	Clase Aportante	Sucursal Principal	Dirección	Ciudad-Departamento	Teléfono	Exonerado SERNA e ICBF	
CC 75100784		SCHMITZLER GONZALEZ BETHZON FERNAN	INDEPENDIENTE	PRINCIPAL	calle 77 21 16 apto 102	MANIZALES-CALDAS	8841340	SI	

DATOS GENERALES DE LA LIQUIDACION									
Periodo	Clave			Fecha			Pago		
	Salud	Pago	Planilla	Planilla	Limite	Pago	Banco	Dias Mora	Valor
2019-08	96006948	8496006948	1	2019/08/26	2019/08/26	2019/08/26	BANCO AV VILLAS	0	\$654,100

RESUMEN DE PAGO									
RIESGO	CODIGO	NIT	DV	AFILIADOS	VALOR LIQUIDADO	INTERESES MORA	SALDOS E INCAPACIDADES	VALOR A PAGAR	
AFP (ADMINISTRADORAS: 1)				1	\$360,600	\$0	\$0	\$360,600	
PORVENIR	230301	800,224,808	8	1	\$360,600	\$0	\$0	\$360,600	
ARL (ADMINISTRADORAS: 1)				1	\$11,800	\$0	\$0	\$11,800	
COLPATRIA ARP	14-4	860,002,183	9	1	\$11,800	\$0	\$0	\$11,800	
EPS (ADMINISTRADORAS: 1)				1	\$281,700	\$0	\$0	\$281,700	
COOMEVA	EPS016	805,000,427	1	1	\$281,700	\$0	\$0	\$281,700	
TOTAL				1	\$654,100	\$0	\$0	\$654,100	

UNIDAD
ADMINISTRATIVA
ESPECIAL

**JUNTA CENTRAL
DE CONTADORES**



Certificado No:

4 A 0 3 F 8 1 6 8 3 F 9 6 1 4 C

**LA REPUBLICA DE COLOMBIA
MINISTERIO DE COMERCIO, INDUSTRIA Y TURISMO
UNIDAD ADMINISTRATIVA ESPECIAL
JUNTA CENTRAL DE CONTADORES**

**CERTIFICA A:
QUIEN INTERESE**

Que el contador público **MARCO FIDEL VELASCO GONZALEZ** identificado con CÉDULA DE CIUDADANÍA No 10258775 de MANIZALES (CALDAS) Y Tarjeta Profesional No 20366-T SI tiene vigente su inscripción en la Junta Central de Contadores y desde los últimos 5 años.

NO REGISTRA ANTECEDENTES DISCIPLINARIOS

Dado en BOGOTA a los 8 días del mes de Agosto de 2019 con vigencia de (3) Meses, contados a partir de la fecha de su expedición.

DIRECTOR GENERAL

ESTE CERTIFICADO DIGITAL TIENE PLENA VALIDEZ DE CONFORMIDAD CON LO ESTABLECIDO EN EL ARTICULO 2 DE LA LEY 527 DE 1999, DECRETO UNICO REGLAMENTARIO 1074 DE 2015 Y ARTICULO 6 PARAGRAFO 3 DE LA LEY 962 DEL 2005

Para confirmar los datos y veracidad de este certificado, lo puede consultar en la página web www.jcc.gov.co digitando el número del certificado

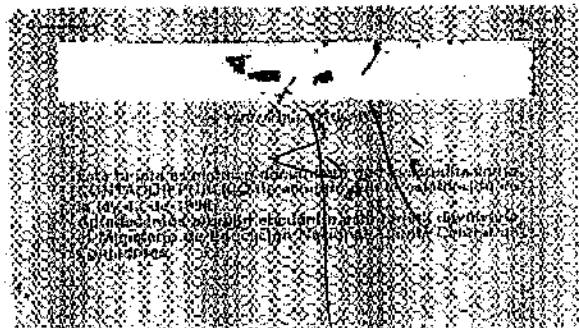
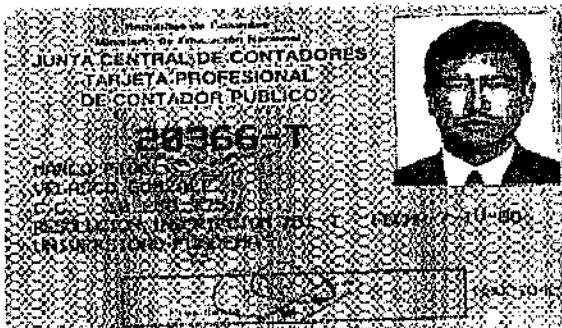



ACTA No. 8

CONTRATO N° 0061 DE 2019

CONTRATISTA BETHZON FERNAN SCHNITZLER GONZALEZ

OBJETO IMPLEMENTACION DE UN SISTEMA DE INFORMACION BAJO ENFOQUE CRM ATENDIENDO EL CONCEPTO ARQUITECTONICO 360 VIEW QUE PERMITA LA GESTION, ADMINISTRACION Y SEGUIMIENTO DANDO CUBRIMIENTO A TODAS LAS NECESIDADES QUE SEAN PLANTEADAS DEL AREA COMERCIAL. ESTE SISTEMA SERA DESARROLLADO BAJO AMBIENTE HIBRIDO (WEB Y CENTRAL SEGÚN SEA LA NECESIDAD DE CADA PROCESO). CON CAPACIDAD PARA CONEXIÓN DE HASTA 400 USUARIOS SIMULTANEOS.

TOTAL CONTRATO: \$ 214.200.000 IVA INCLUIDO

VALOR PRESENTE ACTA: \$ 17.850.000 IVA INCLUIDO

PLAZO: HASTA EL 31 DE DICIEMBRE 2019

RECURSOS PROPIOS

CDP 00163 DE ENERO 15 DE 2019.

En la ciudad de Manizales a los (30) días del mes de Agosto del 2019, se reunió el Doctor **JUAN PABLO TOBÓN CORREA** como Jefe del Departamento Comercial de EMPOCALDAS S.A E.S.P y de otra parte **BETHZON FERNAN SCHNITZLER GONZALEZ** como contratista, para el pago del acta de pago parcial No.8 del Contrato N° 0061 de 2019.



VALOR DEL CONTRATO	\$ 214.200.000
ACTA N° 1	\$ 17.850.000
ACTA N° 2	\$ 17.850.000
ACTA N° 3	\$ 17.850.000
ACTA N° 4	\$ 17.850.000
ACTA N° 5	\$ 17.850.000
ACTA N° 6	\$ 17.850.000
ACTA N° 7	\$ 17.850.000
ACTA N° 8	\$ 17.850.000
SALDO POR PAGAR	\$ 71.400.000

La presente se aprueba y se firma a los (30) días del mes de Agosto de 2019

JUAN PABLO TOBÓN CORREA
Jefe Departamento Comercial

BETHZON FERNAN SCHNITZLER GONZALEZ
Contratista

Manizales, 30 de Agosto de 2019

Doctor
CARLOS ARTURO AGUDELO MONTOYA
Gerente
EMPOCALDAS S.A E.S.P.

Asunto: Informe de Supervisión Contrato 0061 de 2019.

Contratista: BETHZON FERNAN SCHNITZLER GONZALEZ

Por medio de la presente me permito informarle que el Contratista BETHZON FERNAN SCHNITZLER GONZALEZ, realizó satisfactoriamente las actividades asignadas durante el periodo del mes de Agosto de 2019, según lo estipulado en el Contrato 0061 de 2019. Cada supervisor técnico de EMPOCALDAS S.A. E.S.P. certificó el informe de actividades, de acuerdo al desarrollo y ejecución de acciones que dieron solución a requisitos que mantienen en constante funcionamiento los procesos que dependen de este software, cumpliendo con el objeto contractual: **"IMPLEMENTACION DE UN SISTEMA DE INFORMACION BAJO ENFOQUE CRM ATENDIENDO EL CONCEPTO ARQUITECTONICO 360 VIEW QUE PERMITA LA GESTION, ADMINISTRACION Y SEGUIMIENTO DANDO CUBRIMIENTO A TODAS LAS NECESIDADES QUE SEAN PLANTEADAS DEL AREA COMERCIAL. ESTE SISTEMA SERA DESARROLLADO BAJO AMBIENTE HIBRIDO (WEB Y CENTRAL SEGÚN SEA LA NECESIDAD DE CADA PROCESO). CON CAPACIDAD PARA CONEXIÓN DE HASTA 400 USUARIOS SIMULTANEOS."**

CUMPLIMIENTO DEL CONTRATO

En cumplimiento a las obligaciones del contrato, el Contratista BETHZON FERNAN SCHNITZLER GONZALEZ, prestó soporte y mantenimiento del aplicativo según requerimientos realizados por EMPOCALDAS S.A. E.S.P. Además, prestó instrucción, explicación y asesoría sobre algún aspecto del sistema, principalmente en temas que generaban inquietudes en materia de infraestructura técnica y mejoramiento de funcionalidades, para dar inicio a las etapas de implantación de la nueva versión del aplicativo y posteriormente realizar las pruebas afines a tal fin, permitiendo mantener labores continuas en todos los procesos comerciales y sin contratiempos.

Conforme con lo planteado cada Supervisor técnico del Contrato envió al Supervisor administrativo el informe de las actividades realizadas durante el mes de Julio con sus correspondientes observaciones, así:

Cada supervisor técnico del contrato en mención, certificó la solución a cada uno de las solicitudes realizadas y que fueron entregadas por el contratista.

Nota: se anexa informe técnico de la sección sistemas con los correos, e información de incidencias con el detalle correspondiente.



JUAN PABLO TOBON CORREA
Jefe Departamento Comercial

INFORME TECNICO CONTRATO 0061 DEL 17 DE ENERO DE 2019

OBJETO: IMPLEMENTACIÓN DE UN SISTEMA DE INFORMACIÓN BAJO ENFOQUE CRM ATENDIENDO EL CONCEPTO ARQUITECTONICO 360 VIEW QUE PERMITA LA GESTIÓN, ADMINISTRACIÓN Y SEGUIMIENTO DANDO CUBRIMIENTO A LAS NECESIDADES QUE SEAN PLANTEADAS DEL ÁREA COMERCIAL. ESTE SISTEMA SERÁ DESARROLLADO BAJO AMBIENTE HIBRIDO (WEB Y CENTRAL SEGÚN SEA LA NECESIDAD DE CADA PROCESO). CON CAPACIDAD PARA CONEXIÓN DE HASTA 400 USUARIOS SIMULTÁNEOS

CONTRATISTA: BETHZON FERNAN SCHNITZLER GONZALEZ

PERIODO: AGOSTO/2019

Para lograr un monitoreo y control del contrato 0061/2019, se identificaron y agruparon las actividades por temas para facilitar la supervisión técnica, las cuales se evaluarán en cada uno de los informes que entregará el contratista en cada uno de los informes periódicos. Es importante aclarar que el ID acompañado de un número, es un identificador que utiliza el Supervisor técnico en su base de datos de Supervisión del Contrato 0061/2019.

EVALUACION DE SUPERVISION: Actividades reportadas que están dentro de las obligaciones del contrato 0061/2019

TEMA: CRONOGRAMA

**(ID2) DOCUMENTO: CONTRATO 061 DE 2019
OBLIGACIONES ESPECÍFICAS DEL CONTRATISTA**

"El contratista deberá concertar con el supervisor un cronograma de actividades o plan de entregas de acuerdo al objeto del contrato y las necesidades de Empocaldas S.A. E.S.P."

**(ID16) DOCUMENTO: CONTRATO 061 DE 2019
OBLIGACIONES ESPECÍFICAS DEL CONTRATISTA**

"El Contratista deberá cumplir con un cronograma de implementación en el 2019 que será como Máximo 6 meses, tiempo contado a partir de la firma del acta de inicio y el cual incluye Migración, Pruebas, Capacitación, Implementación e Implantación."

**(ID21) DOCUMENTO: CONTRATO 061 DE 2019
PLAZO**

"El Plazo para ejecutar el presente contrato será desde la suscripción del acta de inicio hasta el 31 de diciembre/2019"

EVALUACIÓN TECNICA:

El contratista BETHZON FERNAN SCHNITZLER GONZALEZ, ha entregado los siguientes informes de Cronograma en cada uno de los informes:

Informe Número Ocho: recibido el 30 de agosto del 2019 informó sobre las actividades que se realizarán en el mes de septiembre/2019.

En septiembre Estarán migradas y activas 6 seccionales simultaneas, con las jornadas de capacitación y soporte permanente a las 6 seccionales más el área de facturación. Así mismo se iniciará la migración de otras 8 seccionales.

El 12 de agosto/2019, como Supervisor Técnico le envié Correo al Dr. Juan Pablo Tobón Correa, Jefe Departamento Comercial:

ESTADO= EN IMPLEMENTACION

TEMA: MANTENIMIENTO Y SOPORTE

EVALUACIÓN TECNICA:

El contratista BETHZON FERNAN SCHNITZLER GONZALEZ mediante el Informe Nro. 8 con fecha 30 de agosto/2019, le relaciona a EMPOCALDAS las actividades de soporte al sistema comercial correspondientes al mes de agosto/2019, donde se identifica que se cumple satisfactoriamente con las obligaciones de Mantenimiento y Soporte del Contrato, se detallan algunas de ellas:

- *"Se realiza la solicitud del archivo de Mapfre al área de facturación para el ingreso al nuevo sistema comercial"*

"Se valida el archivo, se genera estructura en Excel y se crean las funcionalidades en el sistema comercial manteniendo la captura de datos del archivo original de MAPFRE y con el objetivo que sea la empresa quien realice mantenimiento de sus datos, adicionando o eliminando los conceptos a los usuarios retirados del servicio."

- "Se realiza revisión de los archivos planos y pdf para subir a la página WEB de Empocaldas con la Ingeniera Marta Usma así:
 Error que genera la aplicación "no coincide la estructura del archivo de la seccional Belalcazar", se detecta que el archivo al ser exportado en la cadena de datos del suscriptor se encuentra caracteres reservados de SQL, como son las comas, comillas sencillas, comillas dobles etc.
 Se exporta el archivo a una notepad y se buscan los caracteres y se corrige en el archivo CSV para realizar las pruebas.
 Se realizan las modificaciones en la base de datos en la tabla de Suscriptores, se genera nuevamente el archivo y se sube a la plataforma web de empocaldas sin observaciones."
- "Se realiza nueva reunión con la Dra. Lorena Grisales para revisar la verificación la progresividad de las tarifas de acuerdo con el incremento autorizado por la SSPD. Tarifas enviadas por el asesor de Tarifas de Empocaldas."
- "De acuerdo con los archivos enviados por el ICBF, se realiza reunión con la Dra. Lorena Grisales con el fin de revisar la información contenida en el sistema comercial y enviar los suscriptores a los administradores de las 24 seccionales para verificar en terreno la información y corregir en el sistema los suscriptores que cuentan con dicho beneficio."
- "Se realiza reunión con el Dr. Juan pablo donde se definió que el usuario Fabio Arce queda Encargado de ingresar las tarifas de las 24 seccionales, debe tomar el archivo que es enviado por la Dra. Lorena Grisales con los cambios de las tarifas aprobadas por la SSPD y ajustadas por los asesores de tarifas, de acuerdo a la progresividad mensual así:

 - Debe ingresar al sistema comercial y digitar los componentes CMA, CMI, CMO Y CMT en cada periodo con estos datos se genera la nueva tarifa a Liquidar.
 Facturación\Básicos\Facturación\Tarifas\Componentes"
- "Se da apoyo remoto a la Ing. Marta Usma Quien requiere ingresar al Sistema comercial para generar archivos e instructivo para cargar la información a la página WEB de Empocaldas, y generar el reporte Recaudos PSE."

- *"Se realiza la atención presencial de todas las solicitudes verbales y de soporte solicitados por los usuarios del sistema comercial de EMPOCALDAS."*

TEMA: SISTEMA DE INFORMACION - RECAUDO

(ID39) DOCUMENTO: PROPUESTA GLOBAL SISPU D II
GRUPO FUNCIONAL – Recaudos

"Parte esencial de toda organización, específicamente de su área comercial y financiera es tener un control detallado sobre sus ingresos, ya que es la razón de ser de toda organización (Generación de ingresos). Debido a las múltiples alternativas de recaudo con que se cuenta hoy día, se hace en ocasiones dispendioso y tardío el recaudo de ingresos llevando esto a demoras en otros procesos y áreas.

SISPUD cuenta con múltiples modelos de recaudo como son los convencionales cargues físicos a través de archivos en diferentes formatos, pero su valor agregado esta en disponer de modelos de conectividad vía Webservice hacia cualquier modelo que tengan diseñados los entes recaudadores.

En la actualidad se tiene sincronizado y almacenado el proceso de recaudo y transmisión en línea con SuSuerte."

EVALUACIÓN TECNICA:

El contratista BETHZON FERNAN SCHNITZLER GONZALEZ mediante el Informe Nro. 8 con fecha 30 de agosto/2019, le relaciona a EMPOCALDAS labores puntuales relacionadas con el Webservice integración recaudo Susuerte.

Página (33): **WEBSERVICE INTEGRACION RECAUDO SUSUERTE**

"Se sostiene todo el escenario para conectarnos a SuSuerte según sus parámetros por VPN (Virtual Private Network) a través del modelo Site to Site dedicado.

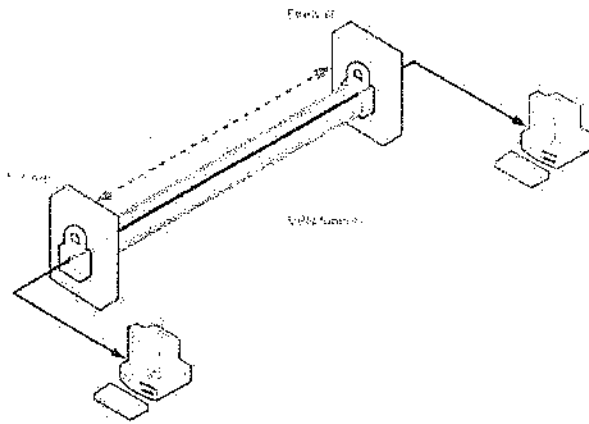

Se ha configurado de Ambos lados (DataCenter SuSuerte y DataCenter Sebeting)

Las pruebas funcionales y de certificación ya han sido realizadas.

Algunas imágenes de Recepción de pagos realizados por SuSuerte:

15	10008	065145,00738,27580,18200,45780,1,CA-06-2019,1	065145	00738	27580	18200	45780	4
15	10008	065145,00738,27580,18200,45780,1,CA-06-2019,1	065145	00738	27580	18200	45780	4

Para garantizar la mejor eficiencia en este proceso hemos vinculado un Firewall forti 200E con soporte 24 x 7 el cual permite mantener todas las conexiones seguras con alta disponibilidad (hasta 4000 conexiones simultaneas). El costo actual de un dispositivo como este licenciado esta en USD 9477."

El recaudo es uno de los módulos críticos que se debería incluir dentro de las pruebas piloto, recomiendo como Supervisor Técnico, que se realice un proceso con una seccional y se valide el sistema de recaudo para garantizar el proceso antes de las migraciones definitivas de las seccionales.

ESTADO: PENDIENTE SUPERVISION OPERATIVA

TEMA: INFRAESTRUCTURA TI

**(ID14) DOCUMENTO: CONTRATO 061 DE 2019
OBLIGACIONES ESPECÍFICAS DEL CONTRATISTA**

"Los oferentes deberán entregar las configuraciones mínimas requeridas del servidor a utilizar: Procesador, Memoria RAM, Capacidad Disco Duro, Interface de Red, periféricos, sistema operativo y software utilitarios requeridos para la solución."

(ID18) DOCUMENTO: CONTRATO 061 DE 2019
OBLIGACIONES ESPECÍFICAS DEL CONTRATISTA

"El Contratista deberá cumplir un Acuerdo de Nivel de Servicio (ANS) del 99,6% de disponibilidad de la plataforma"

(ID24) DOCUMENTO: ESTUDIO DE NECESIDAD DE CONTRATACION
REQUERIMIENTO PREVIO

"Se hace necesario la actualización y aporte de parte del Contratista de los servidores, UMT (Dispositivos de Seguridad Perimetral), Switch de Fibra, Balanceador y licencias de Sistemas Operativos modalidad On Cloud sin incurrir Empocaldas en costo alguno de hardware o licenciamiento."

(ID27) DOCUMENTO: ESTUDIO DE NECESIDAD DE CONTRATACION
OPORTUNIDAD

"La implementación de un sistema de información bajo enfoque CRM atendiendo el concepto arquitectónico 360 View que permita la gestión, administración y seguimiento dando cubrimiento a todas las necesidades que sean planteadas del área comercial. Este sistema deberá ser desarrollado bajo ambiente híbrido (Web y Central según sea la necesidad de cada proceso). Con capacidad para conexión de hasta 400 usuarios simultáneos. (Demostrando un ambiente de producción, mediante pruebas de esfuerzo, tiempo y latencia). Este proceso tendrá una duración del presente periodo fiscal, tiempo en el cual se abarcará cada uno de los ítems que sean definidos de manera conjunta en el cronograma de actividades. Todos los elementos de hardware como servidor de aplicación, Servidor de Datos, licenciamiento, UMT (Equipo Firewall), Balanceador, Switch y demás serán suministrados durante el año de ejecución. Los costos asociados a las personas vinculadas al proyecto como nomina, parafiscales, rodamiento y demás serán cubiertos íntegramente"

(ID28) DOCUMENTO: ESTUDIO DE NECESIDAD DE CONTRATACION
ASPECTOS TÉCNICOS DEL BIEN O SERVICIO

"Remitirse a la oferta del proponente en los términos de infraestructura TI, Arquitectura TI que provee la plataforma, Distribución de paquetería, Módulos que componen el sistema integrado comercial y su contenido integral especificando cada módulo del sistema."

**(ID32) DOCUMENTO: PROPUESTA GLOBAL SISPU D II
INFRAESTRUCTURA TI**

"El modelo arquitectónico será OnPremise - SAAS, es decir la infraestructura se ubicará físicamente en DataCenter Propio (Instalaciones SIEMEX o SEBETING desde el inicio del proyecto). Paralelamente se administrará y soportará la plataforma virtualizada actual del sistema de servicios públicos domiciliarios con que cuenta Empocaldas. Hasta que la última de las seccionales sea volcada a la nueva plataforma administrada SISPU D. Cabe resaltar que la opción inicial es software como servicio (SaaS), más eventualmente puede ser este adquirido en propiedad por Empocaldas si así es requerido."

EVALUACIÓN TECNICA:

- El contratista BETHZON FERNAN SCHNITZLER GONZALEZ, hasta el Informe Nro. 8 con fecha 30 de Agosto/2019, le relaciona a EMPOCALDAS la siguiente configuración de la infraestructura:

"...Se describen los elementos Físicos que componen la solución Hardware Software que ha sido confirmada para la prestación del servicio en Empocaldas:

Discos en DB		
Tamaño	Tipo	Autobackup
80GB	Primario	Si
120GB	Secundario	Si

Servidor Bases de Datos	
Software	
Sistema Operativo	Microsoft Windows Server 2016 x64 Standard x16 Core Licence
Paquetes Adicionales	Microsoft SQL Server 2017 Standard 8 Core Licence
Hardware	
Procesador	Intel 8 Generación x4 Core (8 Hilos) a 3,6 Ghz
Disco SAS	80 GB Partición S.O.
Disco SSD	120 GB (Redundante) Partición Motor DB
RAM	16 GB DDR4 MultiSpeed HP (Ampliable según necesidad)
Arreglo	RAID 0,1,5,10
Red	2 Fibra, 2 Gigabite (Respaldo)

Servidor Web	
Software	
Sistema Operativo	Microsoft Windows Server 2016 x64 Standard x16 Core Licence

Paquetes Adicionales	Elementos de Producción Nuevo Sistema Comercial de Facturación
Hardware	
Procesador	Intel 8 Generación x4 Core (8 Hilos) a 3.6 Ghz
Disco SAS	80 GB Partición S.O.
Disco SSD	120 GB (Redundante) Partición Motor DB
RAM	16 GB DDR4 MultiSpeed HP (Ampliable según necesidad)
Arreglo	RAID 0,1,5,10
Red	2 Fibra, 2 Gigabite (Respaldo)

- o **UMT (Firewall) Principal y Redundante**

Se tienen dos nodos de Forti-200E, en modo pasivo-activo, en tal caso que el nodo principal presente caída, el segundo nodo entra a funcionar de manera automática.

- o **Balaceador**

Permite distribuir la carga entre los elementos internos, para que todos los usuarios reciban una velocidad similar en la conexión y uso de aplicativos.

- o **VLAN Segura**

- o **Backup Avanzado**

Permite realizar una copia completa de la información alojada en cada disco como IMAGEN en un grupo de Servidores replica en otra ubicación física, con esto se apoya el proceso de integridad en datos.

CUANDO EL SISTEMA INICIE EL SERVIDOR, SE COMENZARÁ A UNA VENTANA EN VIVO PARA QUE SEAN VERIFICADOS CADA UNO DE LOS ELEMENTOS DE HARDWARE DEL SERVIDOR ALTERNATIVAMENTE.

SE INICIA LA VERIFICACIÓN DE LOS ELEMENTOS ALTERNATIVAMENTE.

TEMA: LECTURAS, CRÍTICA, SUSPENSION, RECONEXION

(ID63) DOCUMENTO: PROPUESTA GLOBAL SISPU D II

GRUPO FUNCIONAL – FACTURACION

"... - *Sincronización vía Webservice para acople con sistemas en terreno (Lectura, Crítica, Suspensión, Reconexión, Fraudes e instalaciones).*"

(ID50) DOCUMENTO: PROPUESTA GLOBAL SISPU D II

GRUPO FUNCIONAL - Bloque Lectura

"- *Carga / Descarga vía archivo o sistema en línea para labores en terreno.*
- *Validación directa de proceso.*
- *Acciones de Mejora.*
- *Indicadores de eficiencia*"

(ID51) DOCUMENTO: PROPUESTA GLOBAL SISPU D II

GRUPO FUNCIONAL - Bloque Crítica

"- *Generación dinámica sobre parametrización propia de crítica.*
- *Carga / Descarga vía archivo o sistema en línea para labores en terreno.*
- *Correcciones e indicadores.*"

EVALUACIÓN TECNICA

El contratista BETHZON FERNAN SCHNITZLER GONZALEZ mediante el Informe Nro. 8 con fecha 30 de Agosto/2019 entregó el siguiente avance:

SOFTWARE

Para este proceso se socializo con todos los administradores el manejo de la información para los procesos de lectura, crítica y suspensiones en línea. Estos procesos serán consultados en tiempo real según avancen los operadores en terreno.

El 20 de mayo/2019, como Supervisor Técnico le envié Correo al Supervisor Dr. Jaime Valencia:

SUPERVISIÓN CONTRATO 061/2019 - LECTURAS - CRÍTICA Y SUSPENSIÓN EN LINEA



2019-05-20 10:03

Dr. Jaime Valencia

CC: "Jaime Valencia" <jaime.valencia@comunicacion.gub.ve>, "Jaime Valencia" <jaime.valencia@comunicacion.gub.ve>, "Jaime Valencia" <jaime.valencia@comunicacion.gub.ve>

Dr. Jaime buenas tardes

Dentro del Contrato 061/2019 usted fue asignado como Supervisor, recomiendo que para poder entregar el Concepto Técnico en mi caso, como Supervisor Técnico en algunos casos, necesite tener su Vo.Bó sobre los módulos del Sistema CRM que se está implementando actualmente porque usted conoce las entradas, los procesos y las salidas, después de tener su aprobación de cada uno de los módulos, empiece a verificar la instalación y configuración tecnológica. Para ir avanzando en este proceso le envío el punto base donde se detalló los requisitos contractuales y la Evaluación Técnica de los Supervisores hasta la fecha.

TEMAS LECTURAS, CRÍTICA, SUSPENSIÓN, RECONEXIÓN

(ID63) DOCUMENTO: PROPUESTA GLOBAL SISPUO II

GRUPO FUNCIONAL: CRM - CRM

¿Se generaron o van a generarse por cada uno de los sistemas de soporte a procesos: CRM, Sispuo, Reduccion de Faltas o otros sistemas?

(ID60) DOCUMENTO: PROPUESTA GLOBAL SISPUO II

GRUPO FUNCIONAL: Bloque Lectura

¿Cada / Escenario de arranque o sistema en línea para lectores en terreno:

- Instalación de lector de procesos

- Acciones de liberación

- Requerimientos de información

¿Se generaron o van a generarse por cada uno de los sistemas de soporte a procesos: CRM, Sispuo, Reduccion de Faltas o otros sistemas?

SUPERVISIÓN CONTRATO 061/2019 - LECTURAS - CRÍTICA Y SUSPENSIÓN EN LINEA

(ID61) DOCUMENTO: PROPUESTA GLOBAL SISPUO II

GRUPO FUNCIONAL: Bloque Creación

¿Se generaron o van a generarse por cada uno de los sistemas de soporte a procesos: CRM, Sispuo, Reduccion de Faltas o otros sistemas?

¿Cada / Escenario de arranque o sistema en línea para lectores en terreno:

- Instalación de lector de procesos

- Acciones de liberación

- Requerimientos de información

¿Se generaron o van a generarse por cada uno de los sistemas de soporte a procesos: CRM, Sispuo, Reduccion de Faltas o otros sistemas?

EVALUACIÓN TÉCNICA

El punto base RE-TRZON-CERRVAL-SOFT-121-19 (30474) E7, establece el número de administradores de información que debe haber el 20 de mayo/2019, donde se evalúa:

SOFTWARE

Para este proceso se solicitan a todos los administradores el Manejo de la Información para los procesos de lectura, crítica y suspensión en línea. Estos procesos serán consultados en tiempo real según estén en los operadores en terreno.

CONEXIÓN

CONEXIÓN

CONEXIÓN

JOHN JAIRO GIRALDO VALLEA

Técnico en Informática

*“En el Mes de Agosto se entregan las funcionalidades en
Módulo Lecturas, Crítica, Suspensión – Reconexión “*

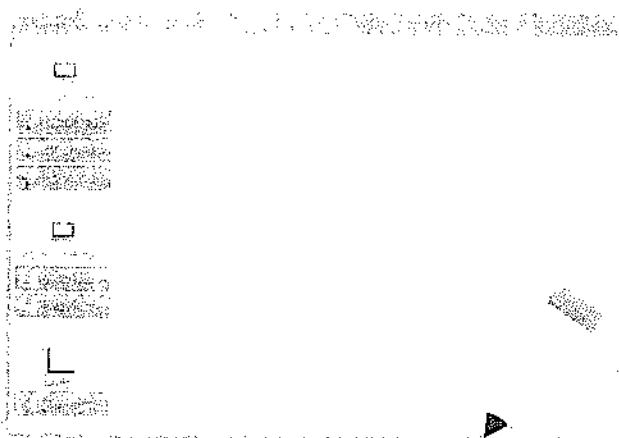
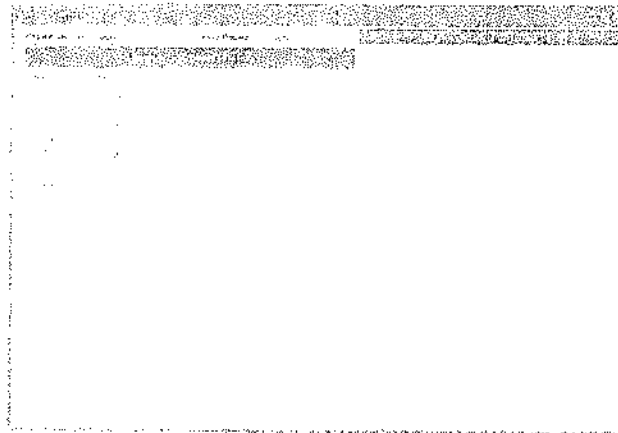

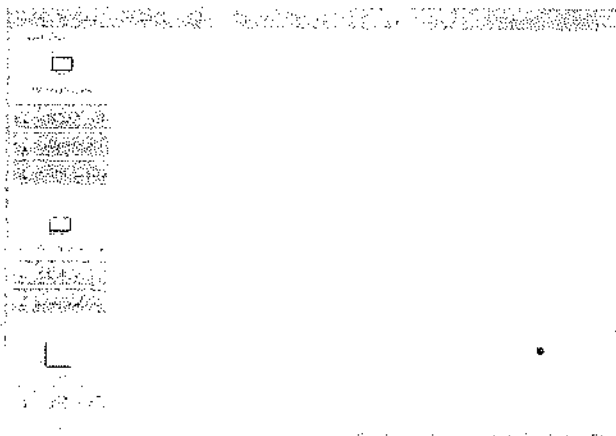
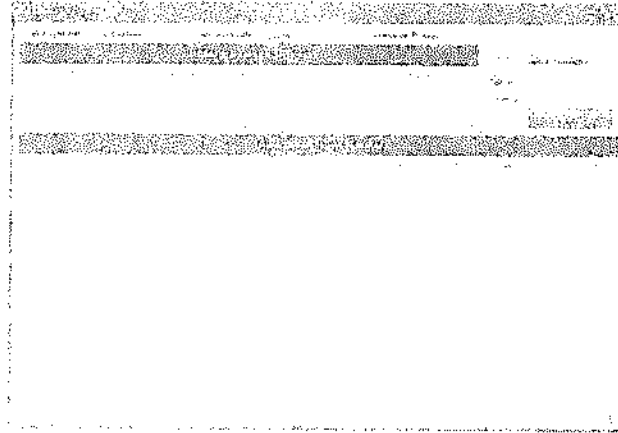

ESTADO: PENDING SUPLENCIÓN OPERATIVA

TEMA: SISTEMA DE INFORMACION - MIGRACION O EXPORTAR DATOS

**(ID29) DOCUMENTO: ESTUDIO DE NECESIDAD DE CONTRATACION
OBLIGACIONES ESPECIFICAS DEL CONTRATISTA**

"El Contratista debe hacer la totalidad de los procesos de migración de los aplicativos actuales a su aplicativo y de toda la información, en caso de requerirse debe suministrar el motor de bases de datos y hacer la configuración del mismo, lo anterior para garantizar el funcionamiento del...."

(ID34) DOCUMENTO: PROPUESTA GLOBAL SISPU D II
GRUPO FUNCIONAL - Asistente Inicial

*"-Exportar datos de usuario desde la plataforma SOLIN.
-Carga de saldos y vistas históricas consumo"*

(ID35) DOCUMENTO: PROPUESTA GLOBAL SISPU D II
GRUPO FUNCIONAL - Asistente Inicial

"Para comenzar a emplear un sistema de información más allá de su naturaleza es necesario crear los flujos de entrada para garantizar que se tienen los insumos para procesamiento.

Por esta razón se deben extraer:

- *los datos básicos de usuarios.*
- *Últimos seis consumos.*
- *Saldos.*
- *Elementos o negociaciones existentes en él.*
- *Casos de reclamos ya iniciados o activos.*
- *Otros datos relacionados"*

(ID36) DOCUMENTO: PROPUESTA GLOBAL SISPU D II
GRUPO FUNCIONAL – Integrador

*"-Exportar Paquetes para otros Sistemas
-Importar Paquetes de otros sistemas
-WebService OnDemand"*

EVALUACIÓN TÉCNICA:

El contratista BETHZON FERNAN SCHNITZLER GONZALEZ mediante el Informe Nro. 8 con fecha 30 de Agosto/2019, entregó el siguiente informe:

"Se tiene completamente funcional e implementado el módulo de migración para extraer saldos, históricos e información de cada seccional desde SOLIN a SISPU D."

VISTA AL PROCESO DE MIGRACION

100 CREAR ESTRUCTURA SUSCRIPTOR
100-1 VACIAR SUSCRIPTOR
101 CREAR ESTRUCTURA CONSUMOS
101-1 VACIAR CONSUMOS
102 CREAR ESTRUCTURA FACTURAS
102-1 VACIAR FACTURAS
103 CREAR ESTRUCTURA FACTURA CONCEPTO
103-1 VACIAR FACTURA CONCEPTO
104 CREAR ESTRUCTURA CARTERA C CONCEPTO
104-1 VACIAR CARTERA C CONCEPTO
104-2 CREAR ESTRUCTURA CARTERA D DETALLE
104-3 VACIAR CARTERA D DETALLE
105 CREAR ESTRUCTURA CARTERA INV
105-1 VACIAR CARTERA INV
106 CREAR ESTRUCTURA PAQUETES
106-1 VACIAR PAQUETES
107 CREAR ESTRUCTURA RECAUDOS
107-1 VACIAR RECAUDOS
108 CREAR ESTRUCTURA BANCOSP
108-1 VACIAR ESTRUCTURA BANCOSP
109 CREAR ESTRUCTURA MOVICARD
109-1 VACIAR MOVICARD
110 CREAR ESTRUCTURA MOVICARC
110-1 VACIAR MOVICARC
111 CREAR ESTRUCTURA DOCUMENTOS
111-1 VACIAR DOCUMENTOS

113 CREAR ESTRUCTURA ACTIVIDADES
113-1 VACIAR ESTRUCTURA ACTIVIDADES
116 CREAR ESTRUCTURA CONCEPTOS
116-1 VACIAR CONCEPTOS
117 CREAR ESTRUCTURA SUBCONCEPTOS
117-1 VACIAR SUBCONCEPTOS
118 CREAR ESTRUCTURA SUBSIDIOCONTRIBUCION
118-1 VACIAR SUBSIDIOCONTRIBUCION
119 CREAR ESTRUCTURA TARIFAS ACUEDUCTO
120 CREAR ESTRUCTURA TOPES ACUERDO PAGO
120-1 VACIAR TOPES ACUERDO PAGO

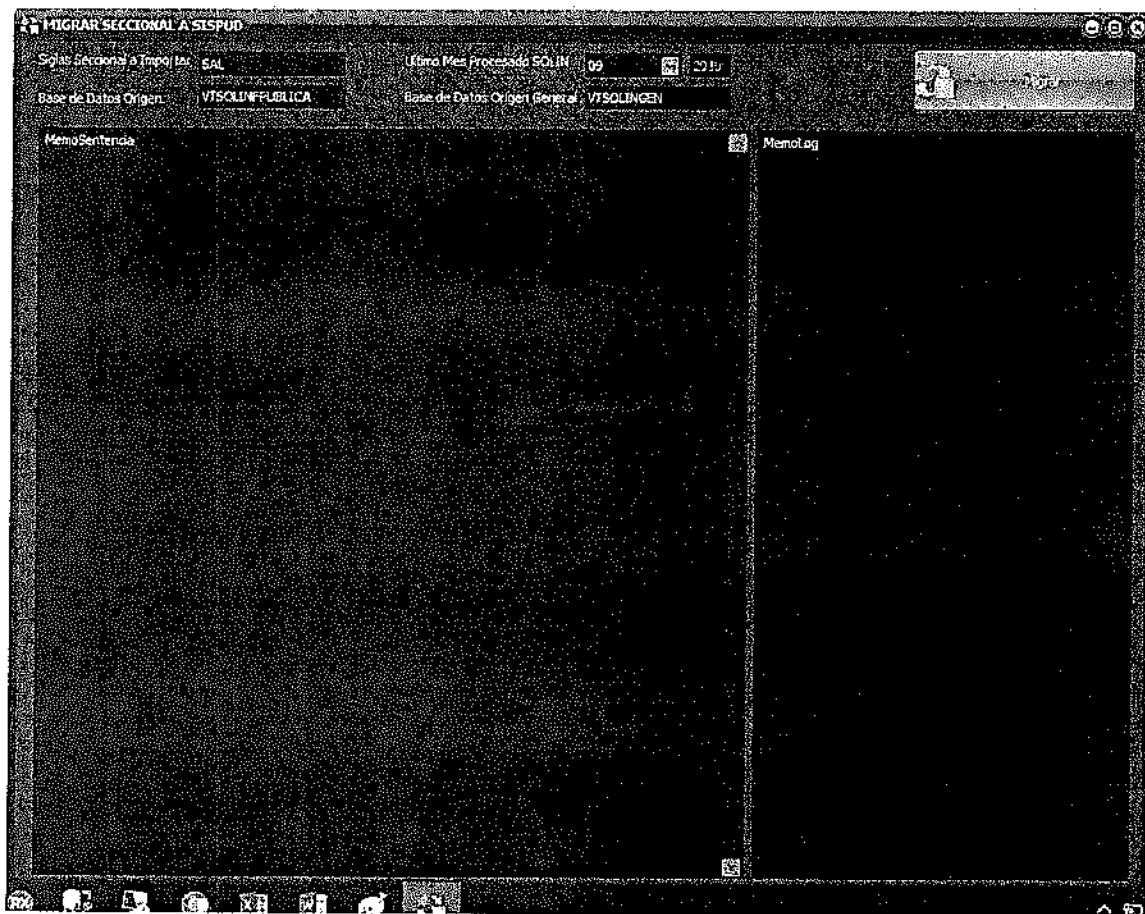

El 20 de mayo/2019, como Supervisor Técnico le envié Correo al Supervisor Dr. Jaime Valencia:

SUPERVISION CONTRATO 061/2019 - SISTEMA DE - MIGRACION O EXPORTAR DATOS.



John Sandoz

Supervisor Técnico

Dr. Jaime Valencia, Juan Pablo Escobar, Jairo Torres, María Concepción, Andrés Bora, Fabio Cardona, Gonzalo Sarmiento, Agustin Siles, Sebastián López, Jhonatan López

Dr. Jaime buenas tardes:

Dentro del Contrato 061/2019 usted fue asignado como Supervisor, recomiendo que para poder entregar el Concepto Técnico en mi caso como Supervisor Técnico, en algunos casos necesito tener su Vó Bo sobre los módulos del Sistema CRM que se está implementando actualmente, porque usted conoce las entradas, los procesos y las salidas después de tener su aprobación de cada uno de los módulos, empiezo a verificar la instalación y configuración tecnológica. El siguiente caso es el siguiente:

(ID29) DOCUMENTO: ESTUDIO DE NECESIDAD DE CONTRATACIÓN
OBLIGACIONES ESPECÍFICAS DEL CONTRATISTA

"El Contratista debe hacer la totalidad de los procesos de migración de los aplicativos actuales a su aplicativo y de toda la información en caso de requerirse debe suministrar el motor de bases de datos y hacer la configuración del mismo lo anterior para garantizar el funcionamiento del"

(ID34) DOCUMENTO: PROPUESTA GLOBAL SISPUO II
GRUPO FUNCIONAL - Asistente Inicial

- Exportar datos de usuario desde la plataforma SOLIN
- Carga de saldos y vistas históricas consumo"

(ID34) DOCUMENTO: PROPUESTA GLOBAL SISPUO II
GRUPO FUNCIONAL - Asistente Inicial

- Exportar datos de usuario desde la plataforma SOLIN
- Carga de saldos y vistas históricas consumo"

(ID36) DOCUMENTO: PROPUESTA GLOBAL SISPUO II
GRUPO FUNCIONAL – Integrador

- Exportar Paquetes para otros Sistemas
- Importar Paquetes de otros sistemas
- WebService OnDemand"

EVALUACIÓN TÉCNICA

El contratista Sr. FERNÁN SCHOENIZ EN GONZALEZ mediante el Informe Nro. 3 con fecha 1 de abril 2019 y el Informe Nro. 4 con fecha 3 de mayo 2019, presentó la misma cantidad de vistas al proceso de migración (37 VISTAS) en esta actividad no se demuestró avance Informe Nro. 4 con fecha 3 de mayo 2019

Se tiene completamente funcional e implementado el modulo de migración para extraer saldos, históricos e información de cada seccional desde SOLIN a SISPUO.

VISTA AL PROCESO DE MIGRACION

- 100 CREAR ESTRUCTURA SUSCRITOR
- 100-1 VACIAR SUSCRITOR
- 101 CREAR ESTRUCTURA CONSUMOS
- 101-1 VACIAR CONSUMOS
- 102 CREAR ESTRUCTURA FACTURAS
- 102-1 VACIAR FACTURAS
- 103 CREAR ESTRUCTURA FACTURA CONCEPTO
- 103-1 VACIAR FACTURA CONCEPTO
- 104 CREAR ESTRUCTURA CARTERA C CONCEPTO
- 104-1 VACIAR CARTERA C CONCEPTO
- 104-2 CREAR ESTRUCTURA CARTERA D DETALLE
- 104-2-1 VACIAR CARTERA D DETALLE
- 105 CREAR ESTRUCTURA CARTERA IVA
- 105-1 VACIAR CARTERA IVA
- 106 CREAR ESTRUCTURA PAQUETES
- 106-1 VACIAR PAQUETES
- 107 CREAR ESTRUCTURA RECIBIDOS
- 107-1 VACIAR RECIBIDOS
- 108 CREAR ESTRUCTURA BANCOSP
- 108-1 VACIAR ESTRUCTURA BANCOSP
- 109 CREAR ESTRUCTURA MOVICAR
- 109-1 VACIAR MOVICAR
- 110 CREAR ESTRUCTURA MOVICAR
- 110-1 VACIAR MOVICAR
- 111 CREAR ESTRUCTURA DOCUMENTOS
- 111-1 VACIAR DOCUMENTOS

- 111 CREAR ESTRUCTURA ACTIVIDADES
- 113-1 VACIAR ESTRUCTURA ACTIVIDADES
- 115 CREAR ESTRUCTURA CONCEPTOS
- 115-1 VACIAR CONCEPTOS
- 117 CREAR ESTRUCTURA SUBCONCEPTOS
- 117-1 VACIAR SUBCONCEPTOS
- 119 CREAR ESTRUCTURA SUBNIVELO CONTRIBUCION
- 119-1 VACIAR SUBNIVELO CONTRIBUCION
- 121 CREAR ESTRUCTURA TAREAS A DEFERIR
- 121-1 VACIAR TAREAS A DEFERIR
- 123 CREAR ESTRUCTURA TOPES A DEFERIR
- 123-1 VACIAR TOPES A DEFERIR

Atentamente,

JOHN JAIRO GIRALDO VILLA

Jefe Sección Sistemas

Carrera 23 #75-82

8867080 Ext 141

Skype: john.giraldo@empocaldas.com.co

www.empocaldas.com.co



ESTADO: EN PROCESO DE MIGRACION DE DATOS

TEMA: SISTEMA DE INFORMACION - PQR

(ID53) DOCUMENTO: PROPUESTA GLOBAL SISPUD II
GRUPO FUNCIONAL - PQR

- Solicitudes locales y Web
- Seguimiento, gestión y Trazabilidad (tiempos de Ley).
- Repositorio de casos
- Configuración detallada de conceptos
- Asignación dinámica de solicitudes y balanceo de cargas.
- Tendencias y comportamientos.
- Auto respuestas Predictivas.
- Enlace Canal Contact Center para comunicación en vivo.
- Revisión detallada de casos para proceder al cierre de orden."

(ID54) DOCUMENTO: PROPUESTA GLOBAL SISPUJ II

GRUPO FUNCIONAL - PQR

"El Sistema de Peticiones, Quejas, Reclamos (PQR) es una herramienta que nos permite conocer las inquietudes y manifestaciones que tienen los suscriptores ante los servicios y gestiones prestadas por parte de las empresas prestadoras de servicios públicos, para que tengan la oportunidad de comprender, revisar o corregir cualquier situación que se les presente. De otra parte, es una oportunidad de fortalecer el nivel de servicio y seguir en el camino hacia la excelencia operativa. Cabe resaltar la definición de estas palabras:

- **PETICIÓN:** Es una actuación por medio de la cual el usuario, de manera respetuosa, solicita a la empresa cualquier información relacionada con la prestación del servicio.
- **QUEJA:** Es la expresión o manifestación que le hace el usuario a la empresa por la inconformidad que le generó la prestación del servicio.
- **RECLAMO:** Es la oposición o contrariedad presentada por el usuario, con el objeto de que la empresa revise y evalúe una actuación relacionada con la prestación del servicio en términos económicos.

SISPUD permite la gestión de PQR en tiempo real sea mediante radicaciones físicas en oficinas o directamente por portal Web ya que tiene integración por WebService para ofrecer la gestión en Portal o exposición directa de Servicio Web para canalizar estos.

Cada PQR que se recibe es trazable y tiene su propio ciclo de vida y alarmas de vencimiento, para evitar incurrir en vencimientos de término o silencio administrativo."

EVALUACIÓN TÉCNICA:

El contratista BETHZON FERNAN SCHNITZLER GONZALEZ mediante el Informe Nro. 8 con fecha 30 de Agosto/2019 informa que se entrega el módulo PQR, con funcionalidades automáticas para respuesta masiva a casos específicos.

El 20 de mayo/2019, como Supervisor Técnico le envié Correo al Supervisor Dr. Jaime Valencia:

SUPERVISIÓN CONTRATO 061/2019- SISTEMA DE INFORMACIÓN PQR



05/20/2019

Dr. Jaime Valencia
Dr. Jaime Valencia

Quiero decirle que he sido asignado como Supervisor, recomiendo que para poder entregar el Concepto Técnico - en mi caso como Supervisor Técnico en algunos casos necesito tener su V.O. sobre los módulos del Sistema PQR que se está implementando actualmente, porque usted conoce las entradas, los procesos y las salidas, después de tener su aprobación de cada uno de los módulos, empezé a verificar la instalación y configuración tecnológica. El siguiente caso es el siguiente:

(ID53) DOCUMENTO: PROPUESTA GLOBAL SISPU D II
GRUPO FUNCIONAL: PQR

- *Scripturas locales y Web*
- *Seguimiento gestión y Trazabilidad (tiempos de Ley)*
- *Repóstero de casos*
- *Configuración detallada de conceptos*
- *Asignación dinámica de solicitudes y balanceo de cargas*
- *Tendencias y comportamientos*
- *Auto-requisitos Proactivos*
- *Flujo de Canal Contact Center para comunicación en vivo*
- *Revisión detallada de casos para proceder al cierre de sistema*

SUPERVISIÓN CONTRATO 067/2019 - SISTEMA DE INFORMACIÓN - PQR

(ID54) DOCUMENTO: PROPUESTA GLOBAL SISPU D II
GRUPO FUNCIONAL: PQR

"El Sistema de Reclamos Que es Reclamos (PQR) es una herramienta que nos permite conocer las inquietudes y manifestaciones que tenemos suscriptores ante los servicios y gestiones prestadas por parte de las empresas prestadoras de servicios públicos para que tengamos la oportunidad de comprender, revisar o corregir cualquier situación que se nos presente. De otra parte, es una oportunidad de fortalecer el nivel de servicio y seguir en el camino hacia la excelencia operativa. Cabe resaltar la definición de estas palabras:

- **RECLAMO:** Es una actuación por interacción al usuario de manera resolutoria sobre la empresa cualquier información relacionada con la prestación del servicio.
- **QUEJA:** Es la expresión o manifestación o queja de el usuario a la empresa por la incertidumbre que se genera la prestación del servicio.
- **RECLAMO:** Es la situación o circunstancia presentada por el usuario con el objeto de que la empresa revise y evalúe una actuación relacionada con la prestación del servicio en términos económicos.

SISPU D permite la gestión del PQR en tiempo real sea mediante radiaciones físicas en oficinas o directamente por portal Web ya que tiene integración por Webservice para ofrecer la gestión en Portal o exposición directa de Servicio Web para canales de gestión.

Cada PQR que se recibe está asociado a un segmento de cada una de las áreas de suministro para evitar incumplimientos de fechas o silencio administrativo."

EVALUACIÓN TÉCNICA:

"La compañía AFICHON PERÚ S.A.S. ZIEMER S.A.S. preparó el módulo PQR con interfaz de usuario amigable, que cuenta con integración con un entorno de módulos PQR con funcionalidades automatizadas para responder más a cargo expect. Jobs"

Atentamente

JOHN Jairo GUERRA VILLA
Gerente de Negocio

ESTADO: PENDIENTE SUPERVISIÓN OPERATIVA

TEMA: SISTEMA DE INFORMACIÓN - FACTURACION

(ID57) DOCUMENTO: PROPUESTA GLOBAL SISPU D II
GRUPO FUNCIONAL - FACTURACION

- *Facturación Completa o parcial por segmento.*
- *Facturación Temporal, confirmación y cierre en firme.*
- *Aplicación de intereses, cobros y recargos sobre componentes de cartera.*
- *Evaluación de cartera y sostenibilidad.*
- *Aplicación de cobros sobre inventarios entregados o procesos de negociaciones.*
- *Descomposición de cobros por factura o segmento a nivel de cada variable.*
- *Modeladores de varianza tras proceso de facturación, comparación y ubicación de diferencia con relación a procesos anteriores. ..."*

(ID58) DOCUMENTO: PROPUESTA GLOBAL SISPU D II
GRUPO FUNCIONAL - FACTURACION

"módulo de facturación del sistema SISPU D, permite generar ciclos de facturación llevando un control detallado sobre el marco tarifario, componentes de negociación, cargo de elementos fijos y variables, administración de pagos sobre bienes vendidos o instalados, servicios prestados."

Tiene integrados los conceptos de facturación por ciclo y facturación en sitio que es la manera de elegir en qué momento se calcula y liquida la factura para el suscriptor.

Permite la integración directa con plataformas que realizan los procesos en terreno para alimentar o recibir los elementos tomados en sitio. Permite simular facturación, dejar proceso en firme.

Cumple las normas vigentes sobre elementos vinculante en la factura de servicios públicos domiciliarios. Genera facturación en PDF para impresión o puede exportarse en caso de ser impresa en físico por tercero.

Contiene capacidad para facturación digital e integración por envío a buzón de correo electrónico."

EVALUACIÓN TECNICA:

El contratista BETHZON FERNAN SCHNITZLER GONZALEZ mediante el Informe Nro. 8 con fecha 30 de Agosto/2019 informa que en el proceso de facturación se tiene el cierre y generación de factura.

04 Facturacion MSPUD CIERRE

Sección: MSPUD Año: 2019

Pre Facturar

Servicio Acueducto	44
Servicio Alcantarillado	-44
Servicio Agua	44
Servicio Otros Inhabitaciones	44
Cierre Facturas	44

FACTURA	CODIGO	CONCEPTO	DIRECCION	ACUEDUCTO	ALCANTARILLADO (OTRO)
00135137	00001	GUERRA MARIA VALENCIA	CASA RURAL LA PALMERA	28743	17948
00135138	00002	LEONARDO COFRALLES	CALLE 30 SAGRADA	29951	24535
00135139	00003	MARIO CHAVEZ	CALLE 30 SAGRADA	11255	9640
00135136	00004	JORGE EUSTORGIO CAHO CORREA	CALLE 17 SAGRADA	7690	4134
00135137	00005	ERIQUE LUISA ESCOBAR	CALLE 10 SAGRADA	31969	20934
00135138	00006	RAFAEL ORALDO VALLEJO	CALLE 4 SAGRADA	18386	11251
00135139	00007	JESUS MARIA HERRERA	CARRERA 17 NO. 30 CASA AGRARIA	47420	30025
00135140	00008	MAGNOLIA JARAMILLO	CALLE 10 SAGRADA	65536	65521
00135141	00009	MARIO ESTRADA	CARRERA 17 NO. 30 CASA AGRARIA	14021	8945
00135142	00010	LUIS MONTANA	CALLE 10 SAGRADA	13642	8177
00135143	00011	LUIS MONTANA	CALLE 10 SAGRADA	23140	14025
00135144	00012	MARTA TERESA HERRERA	CALLE 10 SAGRADA	11255	9640
00135145	00013	MARTA ISABEL HERRERA	CALLE 10 SAGRADA	13632	8177
00135146	00014	MARTIN CONTRERAS	CALLE 10 SAGRADA	14021	0
00135147	00015	ISABEL DEL SOCORRO GONZALEZ	CALLE 10 SAGRADA	29531	24535
00135148	00016	MARCELA AGUIRRE MARIANO	CALLE 10 SAGRADA	13356	11251
00135149	00017	MARCELA AGUIRRE MARIANO	CALLE 10 SAGRADA	13632	8177
00135150	00018	MARCELA AGUIRRE MARIANO	CALLE 10 SAGRADA	0	0
00135151	00019	LUIS AGUIRRE HERRERA	CALLE 10 SAGRADA	12444	7408
00135152	00020	MARIA REYNOLDA HERRERA DE CASTAÑEDA	CALLE 10 SAGRADA	11255	9640
00135153	00021	ALBA LUISA MEDA CALLEJO	CALLE 10 SAGRADA	13356	6899
00135154	00022	ANGELINA CORREA JARAMILLO	CALLE 10 SAGRADA	31969	0
00135155	00023	ALFONSO POJAC	CALLE 10 SAGRADA	23140	14025
00135156	00024	LUIS CARLOS POJAC	CALLE 10 SAGRADA	21723	13647
00135157	00025	LENA ISAZA	CALLE 10 SAGRADA	8878	5603
00135158	00026	ALDO HERRERA	CALLE 10 SAGRADA	17398	60482
00135159	00027	ALFONSO POJAC	CALLE 10 SAGRADA	21952	13646
00135160	00028	RUBEN DARIO ROSAS	CALLE 10 SAGRADA	16009	9214

BASES GENERALES DEL SUSCRIBIDOR

Código: 4 Tipo: 4 Nota: 101 Orden: 5

Propietario: ALFONSO VERA Dirección: C.L. 9 # 9111

Identificación: Dirección, Depto:

Teléfono: Email:

Uso: DOMESTICO Tipo: CA - GENERAL

Servicio: D.L.A. (OTRADO) Autorización: GENERAL

Alcaldía: Alcaldía: Fecha Activación: 1/9/2011

Categoría: 4 Longitud: 2 Área: Sin Anillos de Lucro

Servicio Acueducto: Alcantarillado: Verificación propia:

Acueducto: Inclinación del terreno: Verificación propia:

Punto de Abastecimiento: Lugar de Paso: Activos:

DATOS DE FOLIO DEL SUSCRIBIDOR

Código: 1 Nombre: CAROLINA MARIA TORRES Tipo: Solicitud

Dirección: C.L. 9 # 9111 Cargo: GENERAL

Teléfono: 300 300 Ciudad: 2 Teléfono: Estado:

DETALLE

DETALLE DE CARGOS DEL SUSCRIBIDOR

DESCRIPCIÓN	CANTIDAD	VALOR UNITARIO	VALOR TOTAL	MONEDA	UNIDAD
Tota: Cartera General	330458	00			
Cartera Acueducto:	330458	00			
Cartera en Reclamación:					
DE CARGOS:	VALOR UNITARIO	CANTIDAD	MONEDA	UNIDAD	
Cargo Fijo Acueducto	98509596	1	\$43461.00		5000
Consumo Acueducto	9859999	1	\$6862.33		1000
Cobro suspensión:	4000000875	1	\$13237.00		1000
Reinstalación For. Autoresc:	4000000895	1	\$7673.00		1000
Cargo No Alcantarillado	9850999	1	\$31529.75		5000
Consumo Alcantarillado	9850999	1	\$219.00		5000
Mantenimiento	4000000749	1	\$14993.00		1000
Medios en Construcción	9870000497	1	\$199422.00		5000

TEMA: CAPACITACION

(ID17) DOCUMENTO: CONTRATO 061 DE 2019
OBLIGACIONES ESPECÍFICAS DEL CONTRATISTA

"El contratista deberá dictar las capacitaciones en sitio tanto de los módulos como del funcionamiento del aplicativo que la empresa requiera, se entenderán como recibidas las capacitaciones cuando el jefe del Departamento Comercial de la empresa entregue el Visto Bueno de la misma."

EVALUACION TECNICA:

El contratista BETHZON FERNAN SCHNITZLER GONZALEZ mediante el Informe Nro. 8 con fecha 30 de agosto/2019 informa sobre el avance de las capacitaciones en las seccionales:

"Se realiza la capacitación a los administradores de las seis primeras seccionales en que será migrada la información. Detalles Capacitación:

- *El Jefe de sistemas de EMPOCALDAS, Ing. John Jairo Giraldo Organiza la sala de Capacitación y los equipos a utilizar por los Administradores para la capacitación.*
- *El Dr. Juan Pablo Tobon Coordina a los administradores que deben tomar la capacitación del sistema Comercial SISPU. los funcionarios son los siguientes:*
Gloria Amparo Montes Palacio Administrador seccional San José
Fernando Grajales Osorio Administrador Seccional Risaralda
Martha Cecilia Salazar Cárdenas Administrador seccional Supia
Oscar Obando López Administrador seccional Neira
Natalia Rendón Henao Administrador Seccional Salamina
Diego Fernando Vargas Administrador Seccional Victoria
- *Se crea los usuarios en el sistema Comercial SISPU, para cada uno de los administradores con el fin de realizar capacitación y taller con ejemplos de cada una de las funcionalidades del sistema."*

ESTADO: EN IMPLEMENTACION

Atentamente,

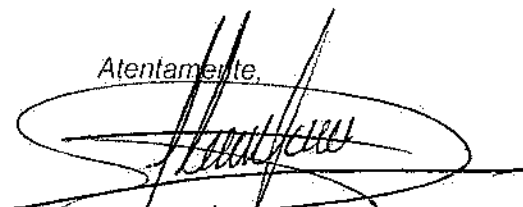

JOHN JAIRO GIRALDO VILLA
JEFE SECCION SISTEMAS
EMPOCALDAS S.A. E.S.P.
Proyectado por: John Jairo Giraldo Villa

Manizales, Agosto 30 2019.

Doctor:

JUAN PABLO TOBON

Jefe Departamento Comercial

EMPOCALDAS S.A E.S.P

Asunto: INFORME Nro. 8. agosto 2019 RELACIONADO A LA EJECUCION DEL CONTRATO 0061 de 2019 SOFTWARE CRM DE FACTURACION PARA EL AREA COMERCIAL.

Respetado Doctor;

Se entrega informe adjunto de ejecución del contrato al 30 de Agosto de 2019. Donde se muestran algunas labores puntuales relacionadas con el mantenimiento y ajuste a la plataforma actual para poder realizar facturación y funcionar sin novedad en 2019. Así como el estado del webservice con SuSuerte y elementos de migración y ajuste en la nueva plataforma.

Cordialmente,



BETHZON FERNAN SCHNITZLER

Asp. MG. Gerencia y Dilo Proyectos Software

INFORME TECNICO

Fecha

El periodo comprendido en el presente informe tiene como corte el 30 de agosto de 2019.

PARTE I



MANTENIMIENTO PLATAFORMA ACTUAL

Se ha dispuesto en el presente mes el soporte en sitio, con atención inmediata ante cada requerimiento o solicitud. Se relacionan los casos más relevantes dentro de los ajustes realizados.

CAMBIOS SOLICITADOS AL SISTEMA COMERCIAL:

Informe de Actividades de soporte al sistema comercial

Correspondientes al mes de Agosto 2019.

Durante el periodo del mes de Agosto se realizó soporte presencial en las instalaciones de EMPOCALDAS S.A.ESP. Dando apoyo en los procesos de facturación a las 24 seccionales así:

- Se realiza cambio de clave a la usuario auxiliar de Chinchiná, ANA LUISA GUITIEREZ LEAL, se realiza conexión al servidor público se ingresa al sistema Comercial y se genera el cambio solicitado.

RE: SOLICITUD CAMBIO DE CLAVE SOLIN Recibido >

John Giraldo
para mí: Juan, Luisa, Ricardo >

9:47 (hace 8 horas)

Ing Yecid buenos días

Por favor nos colabora con este cambio de contraseña

Muchas gracias

JOHN JAIRO GIRALDO VILLA
Jefe Sección Sistemas
Carrera 23 #75-82
6867080 Ext 141
Skype: john.giraldo@empocaldas.com.co
www.empocaldas.com.co



De: Luisa Gutierrez <luisa.gutierrez@empocaldas.com.co>
Enviado: lunes, 12 de agosto de 2019 9:46 a. m.
Para: John Giraldo <john.giraldo@empocaldas.com.co>
Cc: Juan Pablo Tobon <juanpablo.tobon@empocaldas.com.co>
Asunto: SOLICITUD CAMBIO DE CLAVE SOLIN

SOLICITO MUY CORDIALMENTE CAMBIO DE CONTRASEÑA EN SISTEMA SOLIN YA QUE SE OLVIDO (VACACIONES)

GRACIAS

ANA LUISA GUTIERREZ

Recibida La solicitud se realiza conexion al servidor de aplicaciones del sistema comercial y se adjuntan las imágenes de los cambios realizados en el sistema.

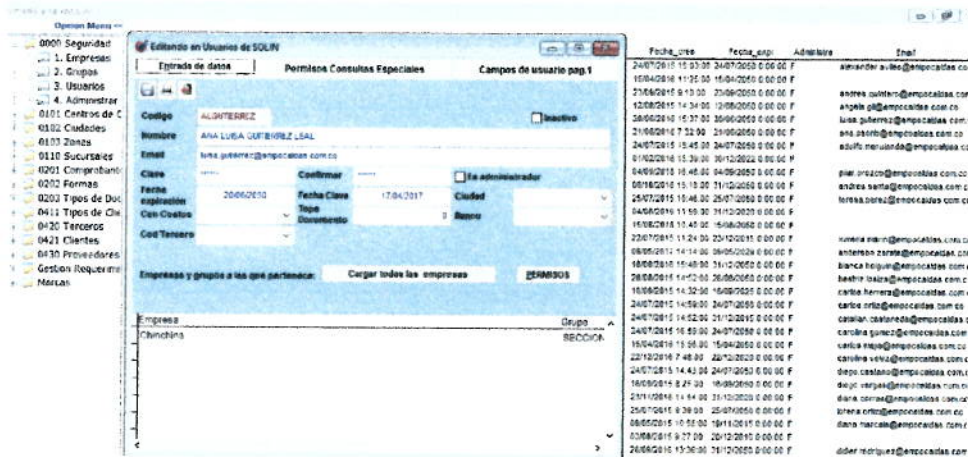

Fecha_cre	Fecha_exp	Administrador	Email
24/07/2015 15:33:00	24/07/2050 0:00:00 F		alexander.aviles@empocaldas.com
03/04/2016 11:02:00	16/04/2050 0:00:00 F		
27/04/2015 9:10:00	27/04/2050 0:00:00 F		andrea.gutierrez@empocaldas.com
12/08/2015 14:34:00	12/08/2050 0:00:00 F		angel.gil@empocaldas.com.co
26/02/2016 16:37:00	26/02/2050 0:00:00 F		luisa.gutierrez@empocaldas.com.co
21/06/2016 7:52:00	21/06/2050 0:00:00 F		ana.gutierrez@empocaldas.com.co
24/07/2015 16:45:00	24/07/2050 0:00:00 F		ana.azubir@empocaldas.com.co
07/02/2016 15:36:00	06/12/2050 0:00:00 F		adelfo.mercedes@empocaldas.com
04/09/2015 16:46:00	04/09/2050 0:00:00 F		gabriel.ortiz@empocaldas.com.co
08/10/2015 15:18:00	11/12/2050 0:00:00 F		andrea.santa@empocaldas.com.co
25/07/2015 15:46:00	25/07/2050 0:00:00 F		teresa.bernal@empocaldas.com.co
04/04/2016 11:59:00	11/12/2050 0:00:00 F		
16/08/2015 15:45:00	16/08/2050 0:00:00 F		
22/07/2015 11:24:00	22/12/2050 0:00:00 F		luisa.martin@empocaldas.com.co
08/05/2015 14:14:00	08/05/2050 0:00:00 F		andrea.zamora@empocaldas.com
18/08/2015 15:48:00	11/12/2050 0:00:00 F		bianca.figueroa@empocaldas.com
28/08/2015 14:12:00	26/08/2050 0:00:00 F		beatriz.laiza@empocaldas.com
16/06/2015 14:32:00	16/06/2050 0:00:00 F		carolina.herrera@empocaldas.com
24/07/2015 14:58:00	24/07/2050 0:00:00 F		carlos.crisol@empocaldas.com.co
24/07/2015 14:52:00	21/12/2050 0:00:00 F		carolina.castano@empocaldas.com
24/07/2015 16:05:00	24/07/2050 0:00:00 F		carolina.gonzalez@empocaldas.com
16/04/2015 15:58:00	16/04/2050 0:00:00 F		carolina.vieira@empocaldas.com.co
22/12/2015 7:48:00	22/12/2050 0:00:00 F		carolina.vieira@empocaldas.com.co
24/07/2015 14:43:00	24/07/2050 0:00:00 F		depo.castano@empocaldas.com.co
16/08/2015 9:27:00	16/08/2050 0:00:00 F		diego.herrera@empocaldas.com
21/11/2015 14:44:00	21/12/2050 0:00:00 F		diana.cortez@empocaldas.com.co
25/07/2015 8:38:00	25/07/2050 0:00:00 F		irene.cortez@empocaldas.com.co
08/05/2015 10:55:00	08/11/2015 0:00:00 F		diana.marcela@empocaldas.com
03/08/2015 9:27:00	20/12/2010 0:00:00 F		
26/06/2016 13:36:00	31/12/2050 0:00:00 F		edder.rodriguez@empocaldas.com

General\Básicos\0000 Seguridad\3. Usuarios



Con la ayuda del área de sistemas de Empocaldas se realiza comunicación con la usuaria del sistema para entregarle el nuevo ingreso al sistema.

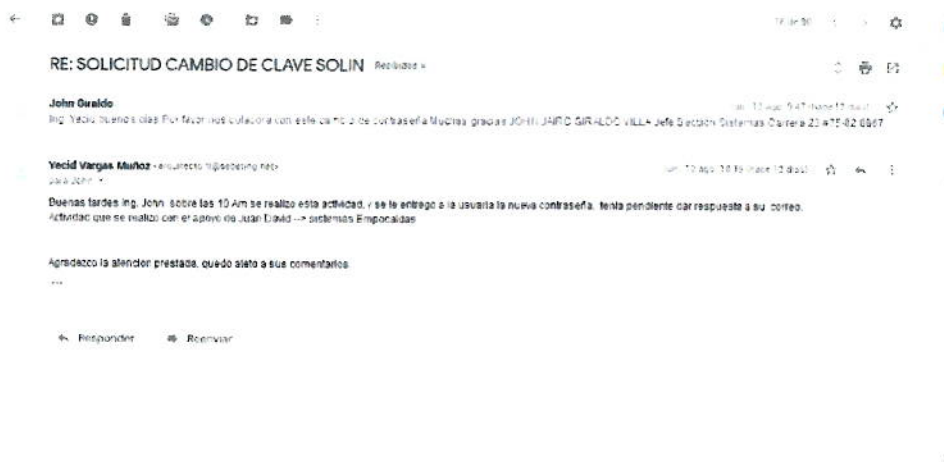

- Se realiza la solicitud del archivo de Mapfre al área de facturación para el ingreso al nuevo sistema comercial

Aseo

para mí

Don Yecid me permito enviar el archivo, esta pendiente que envíen el archivo con la facturación.

Fabio Eduardo Arce Giraldo
Auxiliar de Facturación
aseo@empocaldas.com.co
Empocaldas S.A E.S.P
Cra. 23 # 75-82
Cod. Postal 170003
8867080 Ext. 121
www.empocaldas.com.co



De: Yecid Vargas Muñoz <arquitecto.h@sebeting.net>
Enviado: miércoles, 31 de julio de 2019 10:47:15 a. m.
Para: Aseo <aseo@empocaldas.com.co>
Asunto: Re: mpfre supia

...



Yecid Vargas Muñoz <arquitecto.h@sebeting.net>
para Bethzon

1 ago. 2019 10:17

----- Forwarded message -----
De: Aseo <aseo@empocaldas.com.co>
Date: mar. 30 jul. 2019 a las 17:48
Subject: mpfre supia
To: Yecid vargas Muñoz <arquitecto.h@sebeting.net>

Se valida el archivo, se genera estructura en Excel y se crean los las funcionalidades en el sistema comercial manteniendo la captura de datos del archivo original de MAPFRE y con el objetivo que sea la empresa quien realice mantenimiento de sus datos, adicionando o eliminando los conceptos a los usuarios retirados del servicio.

	A	B	C	D	E	F
	cod_suscri	valor	Cuotas	Descrip		
1						
2	1711	6400	1	12084037		
3	1385	6400	1	12084053		
4	1431	6400	1	12084072		
5	1385	6400	1	12084080		
6	1808	6400	1	12084106		
7	1177	6400	1	12084109		
8	1211	6400	1	12084117		
9	145	6400	1	12084130		
10	1210	6400	1	12084135		
11	860	6400	1	12084159		
12	195	6400	1	12084163		
13	1711	6400	1	12084175		
14	1211	6400	1	12084186		
15	247	6400	1	12084204		
16	1177	6400	1	12084209		
17	860	6400	1	12084211		
18	135	6400	1	12084220		
19	1431	6400	1	12084247		
20	319	6400	1	12084251		
21	1385	6400	1	12084254		
22	89	6400	1	12104476		
23	89	6400	1	12105146		
24	145	6400	1	12133001		
25	1210	6400	1	12133013		
26	220	6400	1	12133033		
27	108	6400	1	12133034		
28	247	6400	1	12133056		
29	28	6400	1	12133069		
30	28	6400	1	12133073		
31	1662	6400	1	12136445		
32	1030	6400	1	12136454		
33	1127	6400	1	12136476		
34	272	6400	1	12136497		
35	1662	6400	1	12137152		
36	807	6400	1	12137164		
37	419	6400	1	12137166		

- Se realiza revisión de los archivos planos y pdf para subir a la página WEB de Empocaldas con la Ingeniera Marta Usma así:
 Error que genera la aplicación "no coincide la estructura del archivo de la seccional Belalcazar", se detecta que el archivo al ser exportado en la cadena de datos del suscriptor se encuentra caracteres reservados de SQL, como son las comas, comillas sencillas, comillas dobles etc.
 Se exporta el archivo a una notepad y se buscan los caracteres y se corrige en el archivo CSV para realizar las pruebas.
 Se realizan las modificaciones en la base de datos en la tabla de Suscriptores, se genera nuevamente el archivo y se sube a la plataforma web de empocaldas sin observaciones.

Martha Eugenia Usma Castro

08/15/ago/2019 11:09 (hace 11 días)

De: A TI

inglés | español | Traducir mensaje

Desactivar

Martha Eugenia Usma Castro

Auxiliar Sistemas
Empocaldas S.A E.S.P
Cra. 23 No. 75-82
Tel. 8867080 Ext. 135



2 archivos adjuntos



```
INSERT IGNORE INTO `factura_belalcazar` VALUES ('01650', '"CLAUDIA MILENA ATEHORTUA OCAMPO \", '"CR 4 11 03 RESTAURANTE \", '14T1333371ELSTE', '"JUN.18-JUL.17/2019JUL \", '1408', '1427', '19', '390288.00', 'Ago 20 2019', 'Ago 20 2019', '0.00', '390288.26', '00373911')
INSERT IGNORE INTO `factura_belalcazar` VALUES ('00022', '"GUSTAVO RAMIREZ \", '"CRA 4 # 11-09 CAFE \", '"A14FA658551 \", '"JUN.18-JUL.17/2019JUL \", '713', '749', '36', '302249.00', 'Ago 20 2019', 'Ago 20 2019', '0.00', '302248.99', '00373912')
```

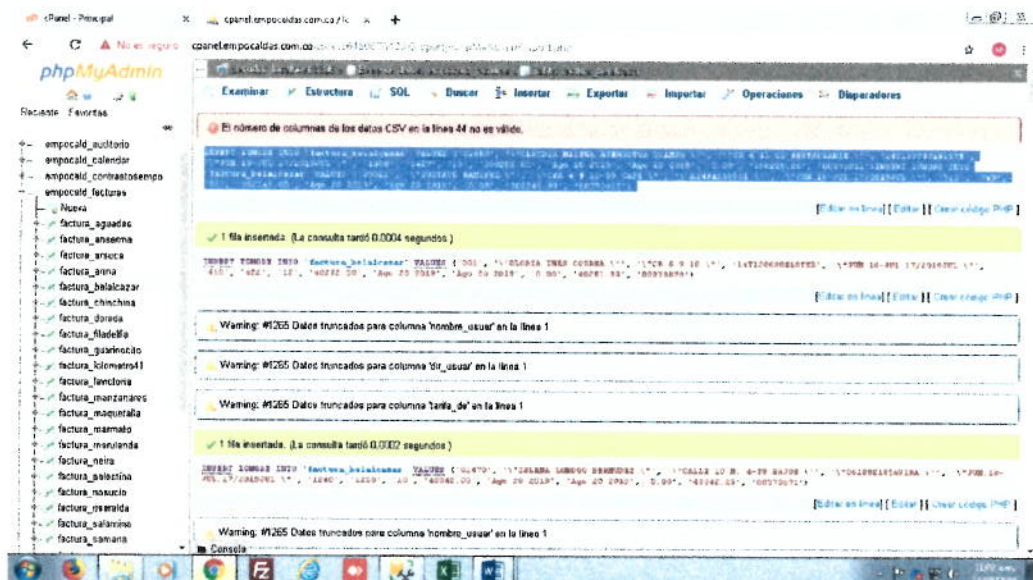

Una vez se detecta el Inconveniente se envía correo con la solución para que se efectúen los procesos.

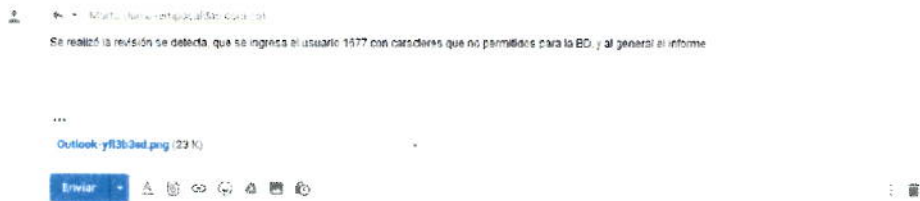

Se consulta en el servidor una factura de la seccional y los datos son satisfactorios.

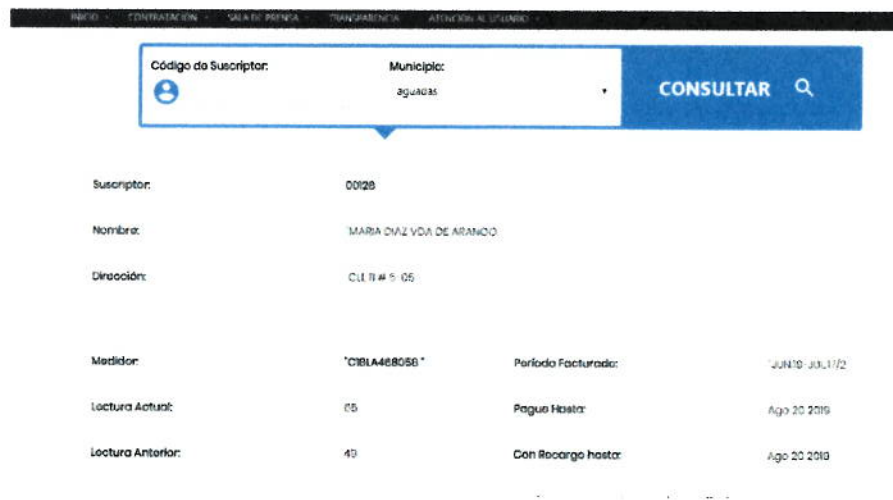

Se realizan las pruebas con varias seccionales imprimiendo el archivo pdf correspondiente al periodo de julio del 2019 y son satisfactorias.

00422714621000.pdf 1/1

www.empocaldas.com.co

empocaldas EMPRESA DE OBRAS SANITARIAS DE CALDAS S.A. E.S.P.
 DEPARTAMENTO DE ABOGADO Y ALCANTARILLADO
 FACTURA DE VENTA POR SERVICIOS DE ABOGADO, ALCANTARILLADO Y ASEO

USUARIO: Samara JULIO

FACTURA No: 00422714621000 CODIGO SUBSCRIPCIÓN: 101-00045-79 SER. PAGARAJE: 00080019 REGIA DE SUSCRIPCIÓN: 12/08/2019

PAGO EN LÍNEA: 8820000045 FECHA CANCELACIÓN: 01000000004008 MES DEBITO: 0 PERIODO DE CARGO: JUN 28 - JUL 08 2019

NOMBRE: HORACIO HERRERA NIT: 900127079 CATEGORIA: 3
 EMPRESA: CL S.A. SP NIT: 900127079 RENDIMIENTO: 4
 DEPARTAMENTO: BOGOTÁ LOCALIDAD: PIEDRAZAS VENTA ACTUAL: 72
 ZONA: Zona 1 N.º DE CUENTA: GENERAL VENTA ANTERIOR: 68
 FECHA VENCIMIENTO: 08/07/2019 ACTIVIDAD: GENERAL MANTENIMIENTO

ACREDITADO

Consumo Básico	300	1,277.46	2,832.23
Consumo Complementario	0.00	2,354.00	2.00
Consumo Excepcional	0.00	2,354.00	0.00
Tasa de aseo			73.48
(I Subsidio ITC)			7,111.26
Subsidio			7,111.26
TOTAL ASESOR			7,111.26

ACREDITADO

Mantenimiento	3.00	1,147.76	3,432.24
Mantenimiento Complementario	0.00	2,297.28	2.00
Mantenimiento Excepcional	0.00	2,297.28	0.00
(I Subsidio ITC)			5,389.92
Subsidio			5,389.92
TOTAL ASESOR			5,389.92

TOTAL FACTURA

TOTAL EMPOCALDAS	12,482.00
TOTAL ASEO	2,869.00
TOTAL OTROS COBROS	0.00

- Se Nueva reunión con la Dra. Lorena Grisales para revisar la verificación la progresividad de las tarifas de acuerdo al incremento autorizado por la SSPD. Tarifas enviadas por el asesor de Tarifas de Empocaldas.

Componentes Tarifas con Progresividad CRA 825 y 688 Recibidos x

Lorena Grisales

para Aseo, Jaime Yeid, ms Juan

inglés español Traducir mensaje

Lorena Grisales Tabares

Asistente Administrativo SUI

lorena.grisales@empocaldas.com.co

Empocaldas S.A E.S.P

Cra 23 # 75 - 82

Cod. Postal 170003

8867080 Ext. 108

www.empocaldas.com.co



Cuidar el Agua es Nuestro Naturalgo

2 archivos adjuntos



Index	1,2269
-------	--------

ANSERMA	Servicio	CMA	CMO	CMI	CMO+CMI
Tarifas Actuales \$ Dic 2018	Acueducto	4546,34	1143,29	1335,27	2480,56
	Alcantarillado	3171,21	259,22	223,13	482,35
Tarifas Actuales \$ Feb 2019	Acueducto	5577,91	1405,16	1638,24	3050,97
	Alcantarillado	4136,14	318,04	273,76	715,33
Tarifas Nuevas \$ Dic 2018	Acueducto	4549,43	1056,00	1384,99	2440,99
	Alcantarillado	3386,33	277,75	296,34	574,09
Tarifas Nuevas \$ Feb 2019	Acueducto	5581,70	1295,61	1699,24	2994,85
	Alcantarillado	4154,69	340,77	363,50	704,35
Factor de Ajuste 1	Acueducto	1,0001			0,984
	Alcantarillado	1,0004			1,015

ANSERMA PROGRESIVIDAD 12 MESES

ANSERMA	Servicio	CMA	CMO	CMI	CMT	CMO+CMI+CMT
Tarifas Abril 2019 en adelante	Acueducto	5577,91	1405,16	1638,24	7,58	3050,97
	Alcantarillado	4136,14	318,04	273,76	123,52	715,33
1 Tarifas Agosto 2019	Acueducto	5578,23	1295,61	1699,24	11,95	3006,80
	Alcantarillado	4137,68	322,69	277,76	123,52	721,97
2 Tarifas Septiembre 2019	Acueducto	5578,55	1295,61	1699,24	11,95	3006,80
	Alcantarillado	4139,22	327,41	281,82	123,52	732,75
...	Acueducto	5578,87	1295,61	1699,24	11,95	3006,80

Componentes Tarifas con Progresividad

Recibido x

Loirena Grisales

loirena.grisales@empocaldas.com.co

Traductor de mensajes

Loirena Grisales Tabares

Asistente Administrativo SUI

loirena.grisales@empocaldas.com.co

Empocaldas S.A. E.S.P

Cra 23 # 75 - 82

Cod. Postal 170003

8867080 Ext. 108

www.empocaldas.com.co



Cuidar el Agua es Nuestro Compromiso

MUNICIPIO DE LA ARAUCA

Index 1,2269

ANSERMA	Servicio	CMA	CMO	CMI	CMO+CMI
Tarifas Actuales \$	Acueducto	4547,36	859,33	427,58	1286,91
	Alcantarillad	3365,10	263,04	1177,99	1441,03
Tarifas Actuales \$	Acueducto	5579,15	1054,31	524,60	1578,91
	Alcantarillad	4128,64	322,72	1445,27	1767,99
Tarifas Nuevas \$ D	Acueducto	4548,87	766,77	360,94	1127,71
	Alcantarillad	3379,49	340,44	1551,32	1891,76
Tarifas Nuevas \$ F	Acueducto	5581,01	940,75	442,84	1383,59
	Alcantarillad	4146,30	417,69	1903,31	2321,00
Factor de Ajuste 1	Acueducto	1,000			0,876
	Alcantarillad	1,000			1,023

ARAUCA PROGRESIVIDAD 12 MESES

ARAUCA	Servicio	CMA	CMO	CMI	CMT	CMO+CMI+CMT
Tarifas Abril 2019 en adelante	Acueducto	5579,15	1054,31	524,60	3,13	1582,04
	Alcantarillad	4128,64	322,72	1445,27	120,36	1888,36
1 Tarifas Agosto 2019	Acueducto	5579,31	940,75	442,84	13,83	1397,42
	Alcantarillad	4130,11	330,12	1478,42	120,36	1928,90
2 Tarifas Septiembre 2019	Acueducto	5579,47	940,75	442,84	13,83	1397,42
	Alcantarillad	4131,58	337,69	1512,33	120,36	1970,38
3 Tarifas Octubre	Acueducto	5579,63	940,75	442,84	13,83	1397,42

MUNICIPIO DE LA BELALCAZAR

Index 1,2269

ANSERMA	Servicio	CMA	CMO	CMI	CMO+CMI
Tarifas Actuales \$ D	Acueducto	4546,34	1145,29	1335,27	2480,56
	Alcantarillad	3367,06	351,23	1220,38	1571,61
Tarifas Actuales \$ F	Acueducto	5577,91	1405,16	1638,24	3043,40
	Alcantarillad	4131,04	430,92	1497,29	1928,21
Tarifas Nuevas \$ Dic	Acueducto	4549,43	1056,00	1384,99	2440,99
	Alcantarillad	3382,05	302,55	1393,17	1695,72
Tarifas Nuevas \$ Feb	Acueducto	5581,70	1295,61	1699,24	2994,85
	Alcantarillad	4149,44	371,20	1709,28	2080,48
Factor de Ajuste 1	Acueducto	1,000			0,984
	Alcantarillad	1,000			1,006

BELALCAZAR PROGRESIVIDAD 12 MESES

BELALCAZAR	Servicio	CMA	CMO	CMI	CMT	CMO+CMI+CMT
Tarifas Abril 2019 en adelante	Acueducto	5577,91	1405,16	1638,24	7,58	3050,97
	Alcantarillad	4131,04	430,92	1497,29	111,28	2039,50
1 Tarifas Agosto 2019	Acueducto	5578,23	1295,61	1699,24	11,95	3006,80
	Alcantarillad	4132,57	433,66	1506,80	111,28	2051,74
2 Tarifas Septiembre 2019	Acueducto	5578,55	1295,61	1699,24	11,95	3006,80
	Alcantarillad	4134,10	436,42	1516,37	111,28	2064,07
3 Tarifas Octubre	Acueducto	5578,87	1295,61	1699,24	11,95	3006,80

ANSERMA ARAUCA BELALCAZAR CHINCHINA GUARINOCHO KILOMETRO 41 LA DOB ... (+)

Index 1,269

ANSERMA	Servicio	CMA	CMO	CMI	CMO+CMI
Tarifas Actuales \$ Dic 2018	Acueducto	4946,34	1145,29	1335,27	2480,56
	Alcantarillado	3373,73	259,22	229,13	462,35
Tarifas Actuales \$ Feb 2019	Acueducto	5577,93	1405,16	1638,24	3043,43
	Alcantarillado	4136,14	318,04	273,76	591,80
Tarifas Nuevas \$ Dic 2019	Acueducto	4549,43	1056,00	1184,99	2440,99
	Alcantarillado	3386,33	277,75	296,34	574,09
Tarifas Nuevas \$ Feb 2020	Acueducto	5581,70	1295,61	1699,24	2994,85
	Alcantarillado	4154,69	340,77	363,58	704,35
Factor de Ajuste 1	Acueducto	1,0001			0,984
	Alcantarillado	1,0004			1,015

ANSERMA PROGRESIVIDAD 12 MESES

ANSERMA	Servicio	CMA	CMO	CMI	CMI	CMO+CMI
Tarifas Abril 2019 en adelante	Acueducto	5577,93	1405,16	1638,24	7,58	3050,97
	Alcantarillado	4136,14	318,04	273,76	123,52	725,33
1 Tarifas Agosto 2019	Acueducto	5578,23	1295,61	1699,24	11,95	3006,80
	Alcantarillado	4137,68	322,69	277,76	123,52	723,97
2 Tarifas Septiembre 2019	Acueducto	5578,55	1295,61	1699,24	11,95	3006,80
	Alcantarillado	4139,22	327,41	281,82	123,52	712,75
3 Tarifas Octubre 2019	Acueducto	5578,87	1295,61	1699,24	11,95	3006,80
	Alcantarillado	4140,76	332,13	285,89	123,52	701,53

RESOLUCIÓN CRA 881 DE 2019

(26 de junio de 2019)

"Por la cual se adicionan unos artículos a la Resolución CRA 825 de 2017"

LA COMISIÓN DE REGULACIÓN DE AGUA POTABLE Y SANEAMIENTO BÁSICO

RESUELVE:

ARTICULO 1. ADICIONAR los siguientes artículos a la Resolución CRA 825 de 2017



Hoja N° 3 de la Resolución CRA 881 de 2019 "Por la cual se adicionan unos artículos a la Resolución CRA 825 de 2017"

"Artículo 37A. Progresividad en la aplicación de las tarifas. La aplicación de las tarifas por parte de las personas prestadoras de los servicios públicos domiciliarios de acueducto y/o alcantarillado que se encuentren dentro del ámbito de aplicación de la presente resolución podrá efectuarse de forma progresiva en un plazo que no supere el periodo comprendido entre el primero (1°) de agosto de 2019 y el treinta y uno (31) de julio de 2021, para lo cual se deben cumplir las siguientes condiciones:

1. Que se presenten incrementos en el cargo fijo y/o cargo por consumo, entre las tarifas resultantes de la aplicación de la metodología establecida en la presente resolución y las últimas tarifas facturadas, sin incluir el valor del Costo Medio generado por Tasas Ambientales y sin subsidios ni contribuciones. Las tarifas deberán estar expresadas en pesos del mes en el cual la entidad tarifaria local apruebe el plan de progresividad.
2. Haber incluido el plan de inversiones como parte del Costo Medio de Inversión en los estudios de costos y tarifas resultantes de la aplicación de la presente resolución.

3. *Manifestar por escrito a la Superintendencia de Servicios Públicos Domiciliarios, antes del primero (1º) de enero de 2020, la decisión de aplicar la progresividad. Dicha manifestación deberá ser suscrita por el representante legal de la persona prestadora adjuntando el plan de progresividad aprobado por la entidad tarifaria local, previo a su aplicación y cumpliendo lo establecido en el artículo 37B de la presente resolución.*
4. *El plan de progresividad iniciará su aplicación en el periodo de facturación siguiente a la manifestación de su adopción a la Superintendencia de Servicios Públicos Domiciliarios.*

Parágrafo 1: La implementación de la progresividad no requiere que las personas prestadoras modifiquen su estudio de costos y tarifas, ni que adelanten actuación administrativa alguna ante la Comisión de Regulación de Agua Potable y Saneamiento Básico - CRA.

Parágrafo 2: La progresividad establecida en el presente artículo no es obligatoria.

Artículo 37B. Plan de Progresividad. El plan de progresividad deberá contener como mínimo lo siguiente:

1. *El servicio y los componentes de la fórmula tarifaria establecidos en el ARTÍCULO 8 de la presente resolución, a los cuales aplicará la progresividad.*
2. *El valor del cargo fijo y/o cargo por consumo, sin incluir el valor del Costo Medio generado por Tasas Ambientales (CMT), y sin subsidios ni contribuciones, correspondiente a las últimas tarifas facturadas a los suscriptores antes del inicio de la aplicación de la metodología contenida en la presente resolución, expresados en pesos del mes en el cual la entidad tarifaria local apruebe el plan de progresividad.*
3. *El número de ajustes para alcanzar las tarifas resultantes de la metodología establecida en la presente resolución para cada uno de los componentes de la fórmula tarifaria, objeto de la progresividad.*
4. *Los factores de progresividad calculados por la persona prestadora para el cargo fijo y/o el cargo por consumo.*
5. *La manifestación escrita por parte de la persona prestadora de los servicios públicos domiciliarios de acueducto y/o alcantarillado en la que informe que la aplicación del plan de progresividad no afectará el cumplimiento de los criterios señalados en el artículo 87 de la Ley 142 de 1994, de las metas y estándares de servicio, ni el monto de inversiones establecido como parte del Costo Medio de Inversión en los estudios de costos y tarifas resultantes de la aplicación de la presente resolución.*

- Se realiza revisión de las tarifas de la seccional de acuerdo a la información enviada por la Dra. Lorena Grisales para verificar los valores de las tarifas y confrontarlos con los valores ingresados por el usuario.
SECCIONAL ARMA

Entrada de datos

Tarifa [201] municipio 201

Año 2019 Período 8 Código Tarifa Nueva 0001

CMA Ac	6516.90000	CMA AI	3574.32000
CMI AC	537.57000	CMI AI	689.26000
CMO Ac	324.92000	CMO AI	275.75000
CMT Ac	28.53000	CMT AI	119.54000

Año	Período	Uso	Categoría	% cargo fijo Ac	% cargo consumo Ac	% cargo fijo ai	% cargo consumo Ac
2019	8	01	01	0.000	-40.000	0.000	-40.000
2019	8	01	02	0.000	-30.000	0.000	-30.000
2019	8	01	03	0.000	0.000	0.000	0.000
2019	8	01	04	0.000	0.000	0.000	0.000
2019	8	01	05	50.000	50.000	50.000	50.000
2019	8	01	06	60.000	60.000	60.000	60.000

Factura Número : 00140282 de Agosto de 2019

Descripción	Obligación	Mes	Deuda	Mora	Finan
Cargo Fijo Acueducto	99999999	8.516.90	0.00	0.00	0.00
Consumo Acueducto	99999999	8.108.23	0.00	0.00	0.00
Consumo Complementario AC	99999999	2.673.66	0.00	0.00	0.00
Componentes de Aseo	99999999	7.664.00	0.00	0.00	0.00

Total valor factura : 24,962.00

Datos de Medición		Datos de Factura	
Lec. Anterior 398		Capital:	24,962.19
Lec. Actual 414		Deuda:	0.00
Consumo 16		Saldo a Favor:	0.00
Promedio 24		Int. Mora:	0.00
		Int. Finan:	0.00
		Periodos de atraso:	0

SECCIONAL ARAUCA

Tarifa	[301] municipio 301				
Año	2019	Periodo	8	Codigo Tarifa Nueva	0001
CMA Ac	5579.31000	CMA AI	4130.11000		
CMI AC	442.84000	CMI AI	1478.42000		
CMO Ac	940.75000	CMO AI	330.12000		
CMT Ac	18.35000	CMT AI	149.54000		

Año	Peri	Use	Catego	% cargo fijo	A% cargo cons	% cargo fijo	a% cargo cons
2019	8	01	01	0.000	-35.000	0.000	-35.000
2019	8	01	02	0.000	-16.000	0.000	-16.000
2019	8	01	03	0.000	-7.000	0.000	-7.000
2019	8	01	04	0.000	0.000	0.000	0.000
2019	8	01	05	50.000	50.000	50.000	50.000
2019	8	01	06	60.000	60.000	60.000	60.000

Tarifa	[301] municipio 301				
Año	2019	Periodo	8	Codigo Tarifa Nueva	0001
CMA Ac	5579.31000	CMA AI	4130.11000		
CMI AC	442.84000	CMI AI	1478.42000		
CMO Ac	940.75000	CMO AI	330.12000		
CMT Ac	18.35000	CMT AI	149.54000		

Año	Peri	Use	Catego	% cargo fijo	A% cargo cons	% cargo fijo	a% cargo cons
2019	8	01	01	0.000	-35.000	0.000	-35.000
2019	8	01	02	0.000	-16.000	0.000	-16.000
2019	8	01	03	0.000	-7.000	0.000	-7.000
2019	8	01	04	0.000	0.000	0.000	0.000
2019	8	01	05	50.000	50.000	50.000	50.000
2019	8	01	06	60.000	60.000	60.000	60.000

Descripción	Obligación	Bas	Unidad	Hora	Finan
Cargo Fijo Acueducto	90000000	0.000000	0.00	1.00	0.00
Consumo Acueducto	90000000	0.000000	0.00	0.00	0.00
Cargo de Alcantarillado	90000000	0.000000	0.00	0.00	0.00
Consumo Alcantarillado	90000000	0.000000	0.00	0.00	0.00

Total valor factura : 20,629.00

Datos de Medicion		Datos de Factura	
Lec. Anterior 37		Capital:	20,629.47
Lec. Actual 42		Deuda:	0.00
Consumo 5		Saldo a Favor:	0.00
Promedio 4		Int. Mora:	0.00
		Int. Financ:	0.00
		Periodo de gracia:	0

SECCIONAL SAMANA

Tarifa [041] municipio 041

Año 2019 **Periodo** 8 **Codigo Tarifa Nueva** 0001

CMA Ac	6574.12000	CMA AI	3646.72000
CMI AC	150.46000	CMI AI	542.93000
CMO Ac	776.31000	CMO AI	899.94000
CMT Ac	19.66000	CMT AI	123.84000

Año	Perio	Uso	Categor	% cargo fijo A	% cargo consumo Ac	% cargo fijo a	% cargo consumo Ac
2019	8 01	01		-50.000	-50.000	-50.000	-50.000
2019	8 01	02		-40.000	-40.000	-40.000	-40.000
2019	8 01	03		-15.000	-15.000	-15.000	-15.000
2019	8 01	04		0.000	0.000	0.000	0.000
2019	8 01	05		50.000	50.000	50.000	50.000
2019	8 01	06		60.000	60.000	60.000	60.000

Factura Número : 00424980 de Agosto de 2019

Descripción	Obligación	Mes	Deuda	Mora	Finan
Cargo Fijo Acueducto	99999999	2.544.47	0.00	0.00	0.00
Consumo Acueducto	99999999	2.271.44	0.00	0.00	0.00
Cargo fijo Alcantarillado	99999999	2.133.02	0.00	0.00	0.00
Consumo Alcantarillado	99999999	2.780.12	0.00	0.00	0.00
Componentes de Aseo	99999999	6.773.40	0.00	0.00	0.00

Total valor factura : 17,902.00

Datos de Medición		Datos de Factura	
Lec. Anterior 199		Capital:	17,902.46
Lec. Actual 203		Deuda:	0.00
Consumo 4		Saldo a Favor:	0.00
Promedio 8		Int. Mora:	0.00
		Int. Finan:	0.00
		Periodos de atraso:	0

Opción para modificar los componentes de las tarifas en caso de encontrar inconsistencias en el ingreso de las tarifas:

Facturación\Básicos\Facturación\Tarifas\Componentes

Tarifa					
Año	2019	Periodo	5	Codigo Tarifa Nueva	0001
CMA Ac	5579.15000	CMA AI	4128.64000		
CMI AC	524.60000	CMI AI	1445.27000		
CMO Ac	1054.31000	CMO AI	322.72000		
CMT Ac	3.13000	CMT AI	120.36000		

Año	Periodo	Uso	Categoria	% cargo fijo Ac	% cargo consumo Ac	% cargo fijo al	% cargo consumo Ac
2019	5 01		06	60 000	60 000	60 000	60 000
2019	5 02		00	30 000	30 000	30 000	30 000
2019	5 03		00	50 000	50 000	50 000	50 000
2019	5 04		00	0 000	0 000	0 000	0 000

Ruta para generar las nuevas tarifas: Facturación\Procesos\Procesos Predefinidos\Procesos Periódicos\05. Generacion De Tarifas

GENERACION DE TARIFAS MENSUALES

AÑO 2019 PERIODO 5

Código de Tarifa

Indexación Mensual

Interes Real

Siempre que se realice alguna modificación a las tarifas se debe generar la corrección de la tarifa y re liquidar los suscriptores

Año	Periodo	Cod. Uso	Cod. Categoria	Ci. Acuerdo	Basic Ac	Consumo Ac	Basic Al	Consumo Al	Basic Ven	Consumo Ven	Tarifa	Porcentaje	Pais	Personal	Personal
2019	5 01	01	01	0010	602.04	3008.55	602.04	3008.55	1504.10	1504.10	1504.10	100.00	00	00	00
2019	5 01	02	00	0010	3008.55	3008.55	3008.55	3008.55	3008.55	3008.55	3008.55	100.00	00	00	00
2019	5 01	03	00	0010	4128.64	4128.64	4128.64	4128.64	4128.64	4128.64	4128.64	100.00	00	00	00
2019	5 01	04	00	0010	322.72	322.72	322.72	322.72	322.72	322.72	322.72	100.00	00	00	00
2019	5 01	05	00	0010	120.36	120.36	120.36	120.36	120.36	120.36	120.36	100.00	00	00	00

- De acuerdo a los archivos enviados por el ICBF, se realiza reunión con la Dra. Lorena Grisales con el fin de revisar la información contenida en el sistema comercial y enviar los suscriptores a los administradores de las 24 seccionales para verificar en terreno la información y corregir en el sistema los suscriptores que cuentan con dicho beneficio. El sistema comercial cuenta con la opción de identificar los suscriptores ingresando a la siguiente ruta:

Facturación\Básicos\Facturación\Suscriptores\General – Vista

Cod_suscri	Nombre	Direccion	Telefono	Cod_ciclo	Cod_ruta	Cod_uso	Cod_categoria	Acueducto	Alcantari
00000	ANONIMO							T	T
00001	MARIA LUCERO NORENA DE L.	CR 6 14 140	039	101	01	02		T	T
00002	JULIA VASQUEZ	CR 6A 12 166	039	101	01	02		T	T
00003	JUAN ANTONIO GONZALEZ V	CR 6 13 150	039	101	01	02		T	T
00004	JHON FREDY CARDONA DIAZ	CR 6 13 136	039	101	01	02		F	F
00005	JHON FREDY CARDONA DIAZ	CR 6 13 126	039	101	01	02		F	F
00006	EDILIA SANCHEZ	CR 6 13 120	039	101	01	02		T	T
00007	JUAN CARLOS LOPEZ	CR 6 13 112	039	101	01	02		F	F
00008	EDITH VASQUEZ	CR 6 13 106	039	101	01	02		T	T
00009	MARIA GIRALDO DE C	CR 6 13 96	039	101	01	02		T	T
00010	JOSE SER VASQUEZ	CRA 6 13 88	039	101	01	02		T	T
00011	JOSE DAVID RAMIREZ	CR 6 13 80	039	101	01	02		T	T
00012	LUCELLY DELGADO	CR 6 13 74	039	101	01	02		T	T
00013	MARIA MAGDALENA SERNA	CR 6 13 72	039	101	01	01		T	T
00014	MIRIAM MURILLO	CR 6 13 70	039	101	01	02		T	T
00015	ADAN MURILLO	CR 6 13 70	039	101	01	02		T	T
00016	JOSE DANILO OROZCO G	CR 6 13 68	039	101	01	02		T	T
00017	LUIS C. MUNOZ GARCIA	CR 6 13 32	039	101	01	02		T	T
00018	LUZ MERY JARAMILLO RENDON	CR 6 13 20	039	101	01	02		T	T
00019	JULIAN HEREDIA R	CR 6 13 2	039	101	01	02		T	T
00020	PEDRO CESAR LOPEZ	CL 13 13A 52	039	101	01	01		T	T
00021	JUAN DE LA CRUZ FRANCO L.	CR 6 13 52	039	101	01	01		T	T
00022	FABIO CARDENAS LOPEZ	CL 13 5A 41	039	101	01	01		T	T
00023	FABIO CARDENAS LOPEZ	CL 13 6 V 7 BAJOS	039	101	01	01		F	F
00024	SALOMON MARIN PEA	CL 13 5A 51	039	101	01	01		T	T
00025	ROSA MARIA GONZALEZ	CR 6 12 68	039	101	01	01		T	T
00026	ANTONIO JOSE CIFUENTES	CR 6 12 62	039	101	01	01		T	T
00027	ORLANDO LOPEZ	CR 6 12 42	039	101	01	01		T	T
00028	MARIA HERMELINA SOTO	CR 6A 12 54	039	101	01	01		T	T
00029	LEONISA OSORIO DE H.	CR 6 12 52	039	101	01	01		F	F
00030	LUIS ALBERO LOPEZ	CR 6 12 56	039	101	01	01		T	T
00031	MARIA SONIA TRUJILLO	CR 6 12 38	039	101	01	01		T	T

Opción Menu <<

Cod. Suscri	Nombre	
0000	ANDRIBO	CR 6 14 140
0001	MARIA LUCERO NORENA DE L.	CR 6A 12 156
0002	JULIA VASQUEZ	CR 6 12 156
0003	JUAN ANTONIO GONZALEZ V	CR 6 12 156

Editar en Suscriptores

Cod. Viejo: 039010100120

Posee Medidor Sin Animo de Luero Hogar Paso Int prioritario Precinto

Diametro: 1/2 Mar. / Num. Medidor: [S] ALIAR / C17LAS00B11

F. Ul. Calibración: 17/04/2018 F. Ina. / Gar. Medidor: 17/04/2018 / 17/04/2021

Metros Cub. Bas. Agua: 13 Ced Catastral: 010000730007000

Información Predial: Informacio N.º Predial Nacional

Aforo Aconducto: M.C.B. Aseo / Peso: 1.0

Aforo Alcantarillado: Frec. Recolección: 1.0

Estado Cuenta: [0000] NORMAL N. barrido: 0.00

Aconducto Gran Consumidor Deshabilitado Añibe Servicio de Aseo

Alcantarillado Detenido Limpieza de Vertimientos

No Es una Baja No Es una Corte No Es una Reconexion Servicio Recolección

Cod. Suscri	Nombre	
0005	MARIA HERMELINA SOTO	CR 6A 12 54
0009	LEONISA OSORIO DE H.	CR 6 12 52
0030	LUIS ALBERO LOPEZ	CR 6 12 56
0051	MARIA SONIA TRULLO	CR 6 12 38

Facturación\Básicos\Facturación\Suscriptores\General - Vista

BASE DE DATOS INGRESOS SECCIONALES TARIFAS

#	SECCIONAL	PRIMER NOMBRE	SEGUNDO NOMBRE	PRIMER APELLIDO	SEGUNDO APELLIDO	DIRECCION	ENCARGADO	COORDINADOS
1	AGUAQUE	REBEKA		ESPINOZA	RODRIGUEZ	CARRERA 147 23	00000000	MEGAFON 24 HORAS PERICO
2	AGUAQUE	ELIZABETH		ESPINOZA	RODRIGUEZ	CALLE 17 # 27	00000000	MEGAFON 24 HORAS PERICO
3	AGUAQUE	LUIS	MARCO	FRANCO	ESPINOZA	CARRERA 55 # 14	00000000	MEGAFON 24 HORAS PERICO
4	AGUAQUE	LUIS	ELIAS	OLANCO	CASTAÑO	CARRERA 55 # 14	00000000	MEGAFON 24 HORAS PERICO
5	AGUAQUE	FRANCISCA	ANGELICA	FRANCO	PALACIOS	CARRERA 55 # 14	00000000	MEGAFON 24 HORAS PERICO
6	AGUAQUE	LUIS	ANGELICA	FRANCO	ESPINOZA	CARRERA 55 # 14	00000000	MEGAFON 24 HORAS PERICO
7	AGUAQUE	MARINA	ANGELICA	MORON	SALGADO	CARRERA 55 # 14	00000000	MEGAFON 24 HORAS PERICO
8	AGUAQUE	LUIS	ANGELICA	MORON	ESPINOZA	CARRERA 55 # 14	00000000	MEGAFON 24 HORAS PERICO
9	AGUAQUE	LUIS	ANGELICA	MORON	ESPINOZA	CARRERA 55 # 14	00000000	MEGAFON 24 HORAS PERICO
10	AGUAQUE	LUIS	ANGELICA	MORON	ESPINOZA	CARRERA 55 # 14	00000000	MEGAFON 24 HORAS PERICO
11	AGUAQUE	MARINA	ANGELICA	MORON	ESPINOZA	CARRERA 55 # 14	00000000	MEGAFON 24 HORAS PERICO
12	AGUAQUE	MARINA	ANGELICA	MORON	ESPINOZA	CARRERA 55 # 14	00000000	MEGAFON 24 HORAS PERICO
13	AGUAQUE	MARINA	ANGELICA	MORON	ESPINOZA	CARRERA 55 # 14	00000000	MEGAFON 24 HORAS PERICO
14	AGUAQUE	MARINA	ANGELICA	MORON	ESPINOZA	CARRERA 55 # 14	00000000	MEGAFON 24 HORAS PERICO
15	AGUAQUE	MARINA	ANGELICA	MORON	ESPINOZA	CARRERA 55 # 14	00000000	MEGAFON 24 HORAS PERICO
16	AGUAQUE	MARINA	ANGELICA	MORON	ESPINOZA	CARRERA 55 # 14	00000000	MEGAFON 24 HORAS PERICO
17	AGUAQUE	MARINA	ANGELICA	MORON	ESPINOZA	CARRERA 55 # 14	00000000	MEGAFON 24 HORAS PERICO
18	AGUAQUE	MARINA	ANGELICA	MORON	ESPINOZA	CARRERA 55 # 14	00000000	MEGAFON 24 HORAS PERICO
19	AGUAQUE	MARINA	ANGELICA	MORON	ESPINOZA	CARRERA 55 # 14	00000000	MEGAFON 24 HORAS PERICO
20	AGUAQUE	MARINA	ANGELICA	MORON	ESPINOZA	CARRERA 55 # 14	00000000	MEGAFON 24 HORAS PERICO
21	AGUAQUE	MARINA	ANGELICA	MORON	ESPINOZA	CARRERA 55 # 14	00000000	MEGAFON 24 HORAS PERICO
22	AGUAQUE	MARINA	ANGELICA	MORON	ESPINOZA	CARRERA 55 # 14	00000000	MEGAFON 24 HORAS PERICO
23	AGUAQUE	MARINA	ANGELICA	MORON	ESPINOZA	CARRERA 55 # 14	00000000	MEGAFON 24 HORAS PERICO
24	AGUAQUE	MARINA	ANGELICA	MORON	ESPINOZA	CARRERA 55 # 14	00000000	MEGAFON 24 HORAS PERICO
25	AGUAQUE	MARINA	ANGELICA	MORON	ESPINOZA	CARRERA 55 # 14	00000000	MEGAFON 24 HORAS PERICO
26	AGUAQUE	MARINA	ANGELICA	MORON	ESPINOZA	CARRERA 55 # 14	00000000	MEGAFON 24 HORAS PERICO
27	AGUAQUE	MARINA	ANGELICA	MORON	ESPINOZA	CARRERA 55 # 14	00000000	MEGAFON 24 HORAS PERICO
28	AGUAQUE	MARINA	ANGELICA	MORON	ESPINOZA	CARRERA 55 # 14	00000000	MEGAFON 24 HORAS PERICO
29	AGUAQUE	MARINA	ANGELICA	MORON	ESPINOZA	CARRERA 55 # 14	00000000	MEGAFON 24 HORAS PERICO
30	AGUAQUE	MARINA	ANGELICA	MORON	ESPINOZA	CARRERA 55 # 14	00000000	MEGAFON 24 HORAS PERICO

Procedimiento que se debe de confrontar con la información enviada por el ICBF y realizar los cambios en el sistema Comercial.

- Se realiza reunión con el Dr. Juan pablo donde se define que el usuario Fabio Arce queda Encargado de ingresar las tarifas de las 24 seccionales, debe tomar el archivo que es enviado por la Dra. Lorena Grisales con los cambios de las tarifas aprobadas por la SSPD y ajustadas por los asesores de tarifas, de acuerdo a la progresividad mensual así:

- Debe ingresar al sistema comercial y digitar los componentes CMA, CMI, CMO Y CMT en cada periodo con estos datos se genera la nueva tarifa a Liquidar.

Facturación\Básicos\Facturación\Tarifas\Componentes

Tarifas Acueducto Alcantarillado

Año: 2019 - Período: 7 - Ciclo: 030

COMPONENTES CARGO FIJO AC

- Costo Medio de Administración: 0

COMPONENTES DEL CONSUMO AC

- Costo Medio Operación CMO: 0
- Costo Medio Inversión CM: 0

% INCREMENTO IPC

Incremento IPC Período: 0

COMPONENTES CARGO FIJO AL

- Costo Medio de Administración: 0

COMPONENTES DEL CONSUMO AL

- Costo Medio Operación CMO: 0
- Costo Medio Inversión CM: 0

% INCREMENTO IPC

Incremento IPC Período: 0

[Liquidar Esquema Tarifas](#)

SECCIONAL VITERBO ACUEDUCTO											
Año	Mes en que se aplica el IPC	IPC Aplicado	CMA (Cargo Fijo)	CMO	CMR	CMT	Cargos por Consumo (CMO, CMR, CM)	IPC	3,343%	3,3700%	
Aprobado en Junta Directiva en el año 2009											
2010	Julio	3,0420%	5412,52	348,53	448,97	0,36	797,88				
2011	Julio	3,2350%	5577,17	350,13	462,63	0,35	822,45				
2012	Julio	3,2350%	5767,48	310,14	477,58	0,40	846,73				
2012	Octubre	3,119%	5936,63	302,20	482,45	0,42	875,15				
2013	Abril	3,5933%	6150,40	306,04	510,19	0,43	906,65				
2015	Febrero	3,368%	6345,36	405,60	526,35	0,45	935,39				
2016	Febrero	3,37%	6593,23	424,82	547,25	0,45	972,53				
2016	Julio	3,266%	6812,74	438,65	555,12	0,48	1004,28				
2017	Abril	3,3804%	7028,69	452,56	582,36	0,49	1036,03				
2017	Octubre (Incremento de)	3,3433%	7263,44	487,72	602,50	0,51	1070,73				
2017	Octubre (cambio de CMT mensual)	3,37%	7263,44	487,72	602,50	2,63	1072,95				
2018	Abril	3,37%	7508,22	483,48	622,81	2,53	1109,32				
2018	Julio	3,343%	7841,36	514,37	654,40	2,57	1168,84				

SECCIONAL VITERBO ALCANTARILLADO											
Año	Mes en que se aplica el IPC	IPC Aplicado	CMA (Cargo Fijo)	CMO	CMR	CMT	Cargos por Consumo (CMO, CMR, CM)	IPC	3,343%	3,3700%	
Aprobado en Junta Directiva en el año 2009											
2010	Julio	3,0420%	2595,56	151,09	251,89	53,6	456,57				
2011	Julio	3,2320%	2674,52	155,68	263,95	55,23	470,46				
2012	Julio	3,2320%	2760,97	160,71	267,94	57,02	485,67				
2012	Octubre	3,113%	2848,93	165,71	276,28	58,73	500,78				
2014	Abril	3,5933%	2943,41	171,88	286,23	60,91	516,81				
2015	Febrero	3,3636%	3042,90	177,12	298,30	62,84	535,26				
2016	Febrero	3,37%	3163,71	184,35	307,03	65,33	556,51				
2016	Julio	3,266%	3267,03	190,16	317,05	67,47	574,88				

Tarifas Acueducto Alcantarillado

Año: 2019 - Período: 7 - Ciclo: 030

COMPONENTES CARGO FIJO AC

- Costo Medio de Administración: 0

COMPONENTES DEL CONSUMO AC

- Costo Medio Operación CMO: 0
- Costo Medio Inversión CM: 0

% INCREMENTO IPC

Incremento IPC Período: 0

COMPONENTES CARGO FIJO AL

- Costo Medio de Administración: 0

COMPONENTES DEL CONSUMO AL

- Costo Medio Operación CMO: 0
- Costo Medio Inversión CM: 0

% INCREMENTO IPC

Incremento IPC Período: 0

[Liquidar Esquema Tarifas](#)

TAR_US	TAR_F.S.	TAR_Nombre	TAR_Descripción_BasicoAC	TA...	TAR_ViRe...	TAR_Vi...	TAR_ViPI...	TAR_Desce	
1	1	USO 1 ESTRATO 1	CONSUMO BASICO ACUEDUCT.	13	35	1582,04	553,71	1028,33	CONSUMO
1	2	USO 1 ESTRATO 2	CONSUMO BASICO ACUEDUCT.	13	16	1582,04	253,13	1328,91	CONSUMO
1	3	USO 1 ESTRATO 3	CONSUMO BASICO ACUEDUCT.	13	7	1582,04	110,74	1471,3	CONSUMO

Parametros\Tarifas\Componentes

- Para la Capacitación a los administradores de las seccionales se realiza nuevamente Migración de información se realiza depuración a la cartera de la seccional Palestina donde se corrigen los conceptos y subconceptos mal creados ejemplo subconcepto “Feb” como también se valida que no existan suscriptores mal creados como el suscriptor 0 esta información solo es visible desde la base de datos del sistema comercial se realiza la con script.

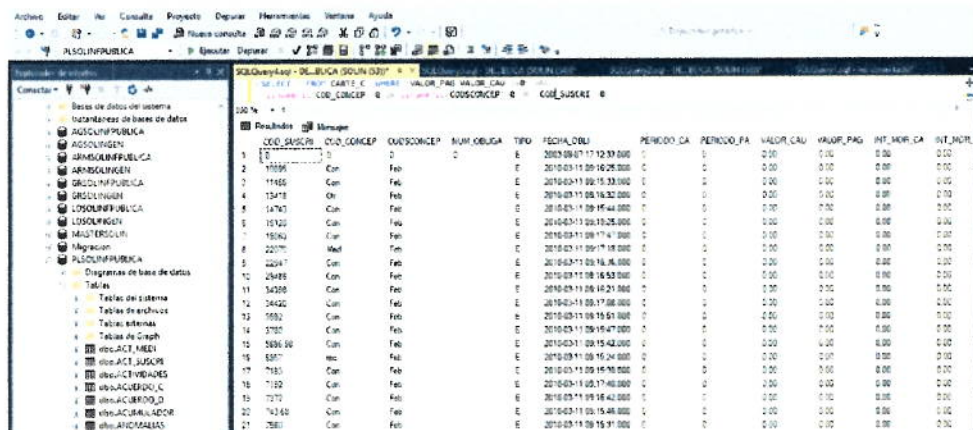

COD_SUSCR	COD_CONCEP	CODCONCEP	NUM_OBLIGA	TIPO	FECHA_DUE	PERIODO_CA	PERIODO_PA	VALOR_CAU	VALOR_PAG	INT_MOR_CA	INT_MOR_PA
1	0	0	0	E	2015-09-01 12:30:00	0	0	0.00	0.00	0.00	0.00
2	15395	Can	Feb	E	2015-03-15 09:16:25.000	0	0	0.00	0.00	0.00	0.00
3	11465	Can	Feb	E	2015-03-15 09:15:33.000	0	0	0.00	0.00	0.00	0.00
4	12478	Oh	Feb	E	2015-03-15 09:16:42.000	0	0	0.00	0.00	0.00	0.00
5	15720	Can	Feb	E	2015-03-15 09:16:42.000	0	0	0.00	0.00	0.00	0.00
6	15720	Can	Feb	E	2015-03-15 09:16:25.000	0	0	0.00	0.00	0.00	0.00
7	16062	Can	Feb	E	2015-03-15 09:17:41.000	0	0	0.00	0.00	0.00	0.00
8	22077	Mud	Feb	E	2015-03-15 09:16:42.000	0	0	0.00	0.00	0.00	0.00
9	22077	Can	Feb	E	2015-03-15 09:16:42.000	0	0	0.00	0.00	0.00	0.00
10	25498	Can	Feb	E	2015-03-15 09:16:42.000	0	0	0.00	0.00	0.00	0.00
11	34398	Can	Feb	E	2015-03-15 09:16:21.000	0	0	0.00	0.00	0.00	0.00
12	34422	Can	Feb	E	2015-03-15 09:17:08.000	0	0	0.00	0.00	0.00	0.00
13	5952	Can	Feb	E	2015-03-15 09:16:51.000	0	0	0.00	0.00	0.00	0.00
14	3700	Can	Feb	E	2015-03-15 09:16:42.000	0	0	0.00	0.00	0.00	0.00
15	5856.00	Can	Feb	E	2015-03-15 09:15:42.000	0	0	0.00	0.00	0.00	0.00
16	5957	Sec	Feb	E	2015-03-15 09:16:24.000	0	0	0.00	0.00	0.00	0.00
17	7183	Can	Feb	E	2015-03-15 09:16:50.000	0	0	0.00	0.00	0.00	0.00
18	7182	Can	Feb	E	2015-03-15 09:17:40.000	0	0	0.00	0.00	0.00	0.00
19	7272	Can	Feb	E	2015-03-15 09:16:42.000	0	0	0.00	0.00	0.00	0.00
20	74240	Can	Feb	E	2015-03-15 09:16:40.000	0	0	0.00	0.00	0.00	0.00
21	7580	Can	Feb	E	2015-03-15 09:16:51.000	0	0	0.00	0.00	0.00	0.00

- Se corrige la información de cartera en la seccional de Palestina para los suscriptores que no presentan deuda a la fecha y si tienen periodos de atraso.

Cartera sin valor y con periodos de atraso mayor a uno.

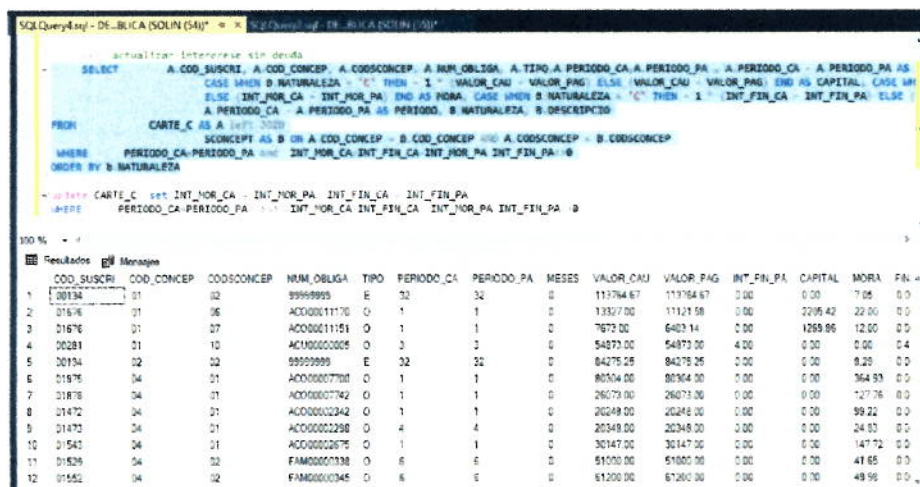

COD_SUSCR	COD_CONCEP	CODCONCEP	NUM_OBLIGA	TIPO	PERIODO_CA	PERIODO_PA	MESES	VALOR_CAU	VALOR_PAG	INT_FIN_PA	CAPITAL	MORA	FIN
00134	01	02	99999995	E	32	32	0	117764.67	117764.67	0.00	0.00	7.05	0.0
01676	01	06	AC000011170	O	1	1	0	13327.00	11121.58	0.00	2295.42	22.00	0.0
01676	01	07	AC000011151	O	1	1	0	7673.00	6403.14	0.00	1269.86	12.00	0.0
00281	01	10	AC100000005	O	3	3	0	54873.00	54873.00	4.00	0.00	0.00	0.4
00134	02	02	99999999	E	32	32	0	84275.25	84275.25	0.00	0.00	8.20	0.0
01676	04	01	AC000007700	O	1	1	0	80304.00	80304.00	0.00	0.00	364.93	0.0
01676	04	01	AC000007742	O	1	1	0	26073.00	26073.00	0.00	0.00	127.76	0.0
01472	04	01	AC000002242	O	1	1	0	20249.00	20249.00	0.00	0.00	99.22	0.0
01473	04	01	AC000002298	O	4	4	0	20349.00	20349.00	0.00	0.00	24.83	0.0
01543	04	01	AC000002675	O	1	1	0	30147.00	30147.00	0.00	0.00	147.72	0.0
01526	04	02	FAM00000338	O	6	6	0	51000.00	51000.00	0.00	0.00	41.65	0.0
01552	04	02	FAM00000345	O	6	6	0	61200.00	61200.00	0.00	0.00	49.96	0.0

- Se realiza script de datos de acuerdo a la solicitud requerida por el Dr. Juan Pablo. Así:

3 archivos adjuntos

Ver el historial de acciones...

Compartir con:

Enviar al correo electrónico...

Ver el historial de acciones...

Ver el historial de acciones...

Vicid Vargas Muñoz - Usuario registrado

Quiero compartir con Juan Pablo la siguiente consulta a la base de datos del sistema comercial para encontrar aquellos suscriptores con medidor nuevo que no tienen cobro por conexión:

Se adjunta el archivo con los datos de los suscriptores con medidor nuevo.

REG.CORONA	CODIGO	NOMBRE	FECHA	N. MEDIDOR	TEL.FONO	CODIGO CORONA
AGUACAS	411	LEONIDAS HERRERA CASTRO	2018-09-27 00:00:00	218A127112		
AGUACAS	411	LEONIDAS HERRERA CASTRO	2018-09-27 00:00:00	218A127113		
AGUACAS	411	LEONIDAS HERRERA CASTRO	2018-09-27 00:00:00	218A127134		
AGUACAS	411	LEONIDAS HERRERA CASTRO	2018-09-27 00:00:00	218A127135		
AGUACAS	411	LEONIDAS HERRERA CASTRO	2018-09-27 00:00:00	218A127136		
AGUACAS	411	LEONIDAS HERRERA CASTRO	2018-09-27 00:00:00	218A127137		
AGUACAS	411	LEONIDAS HERRERA CASTRO	2018-09-27 00:00:00	218A127138		
AGUACAS	434	LEONIDAS HERRERA CASTRO	2018-09-27 00:00:00	218A127139		
AGUACAS	434	LEONIDAS HERRERA CASTRO	2018-09-27 00:00:00	218A127140		
AGUACAS	4	EMBUENAS, S.A	2019-05-29 00:00:00	218A417922	100078890	
AGUACAS	4	EMBUENAS, S.A	2019-05-29 00:00:00	218A417923	100078890	

Se realizó la consulta a la base de datos del sistema comercial y se encuentra que los siguientes suscriptores con medidor nuevo no tienen cobro por conexión, se entrega correo con los archivos de Excel adjuntos.

- Se realiza instalación del sistema comercial al equipo del Dr. Juan Pablo Tobón, debido a que fue cambiado el Disco duro del equipo

Nombre	Fecha de modif...	Tipo
ISSetupPrerequisites	06/10/2017 11:44	Carpeta de archivos
AccessDatabaseEngine	17/06/2014 9:59	Aplicación
AccessDatabaseEngine_X64	11/08/2014 9:24	Aplicación
AccessDatabaseEngineFindeter	28/11/2014 9:14	Archivo WinRAR
FOXUSER	06/08/2019 11:11	Advantage Data A...
FOXUSER.FPT	06/08/2019 11:11	Archivo FPT
mysql-connector-odbc-3.51.27-win32	06/08/2010 11:04	Paquete de Windo...
setup	04/03/2017 11:19	Aplicación
soapsdk	09/02/2012 02:52	Aplicación
VSOLIN	06/08/2019 11:11	Opciones de confi...

Se ingresa con el usuario del Dr. Juan Pablo para verificar su instalación y sin inconvenientes se ingresa a las funcionalidades del sistema que tiene permisos con el usuario ingresado

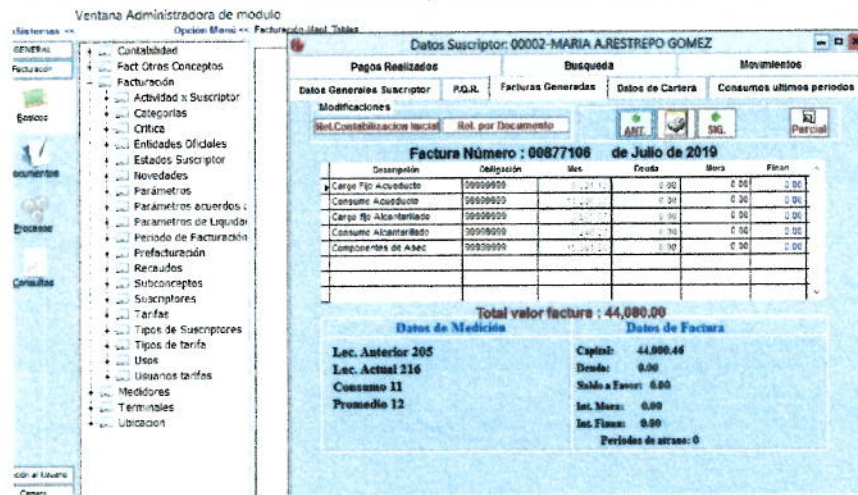

- Se da apoyo remoto a la Ing. Marta Usma Quien requiere ingresar al Sistema comercial para generar archivos e instructivo para cargar la información a la página WEB de Empocaldas, y generar el reporte Recaudos PSE.

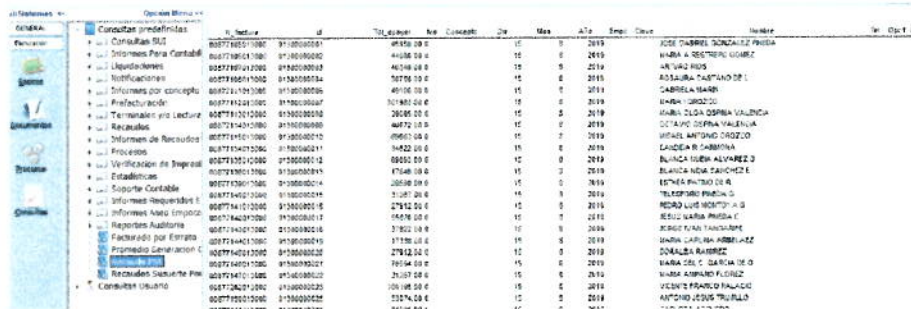

- Se realiza la atención presencial de todas las solicitudes verbales y de soporte solicitados por los usuarios del sistema comercial de EMPICALDAS.

PARTE II



WEBSERVICE INTEGRACION RECAUDO SUSUERTE

Se sostiene todo el escenario para conectarnos a SuSuerte según sus parámetros por VPN (Virtual Private Network) a través del modelo Site to Site dedicado.

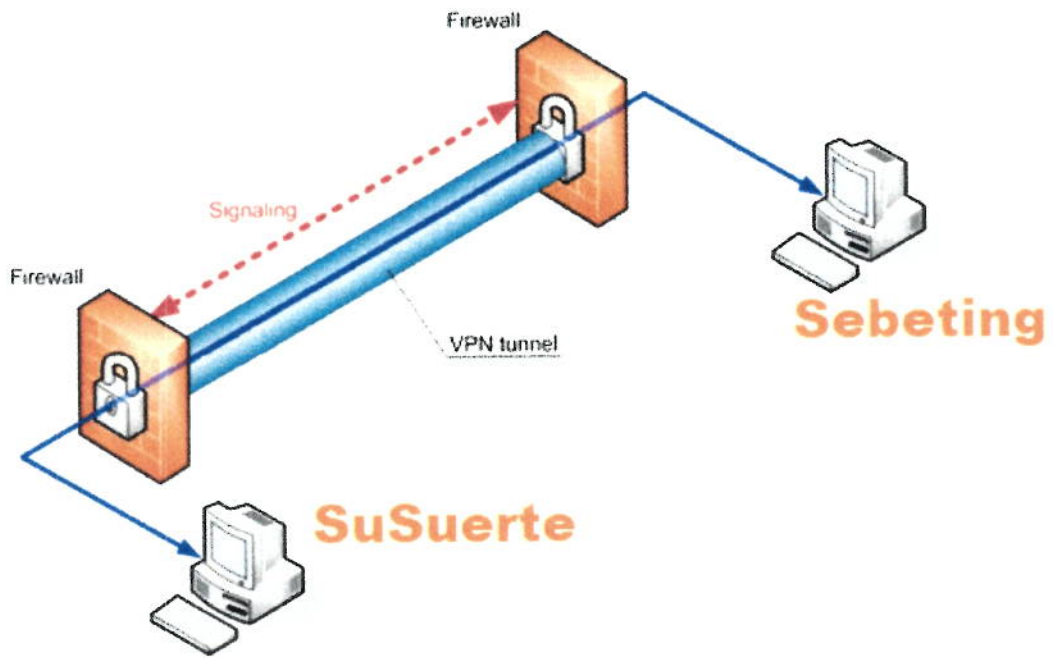

Se ha configurado de Ambos lados (DataCenter SuSuerte y DataCenter Sebeting)

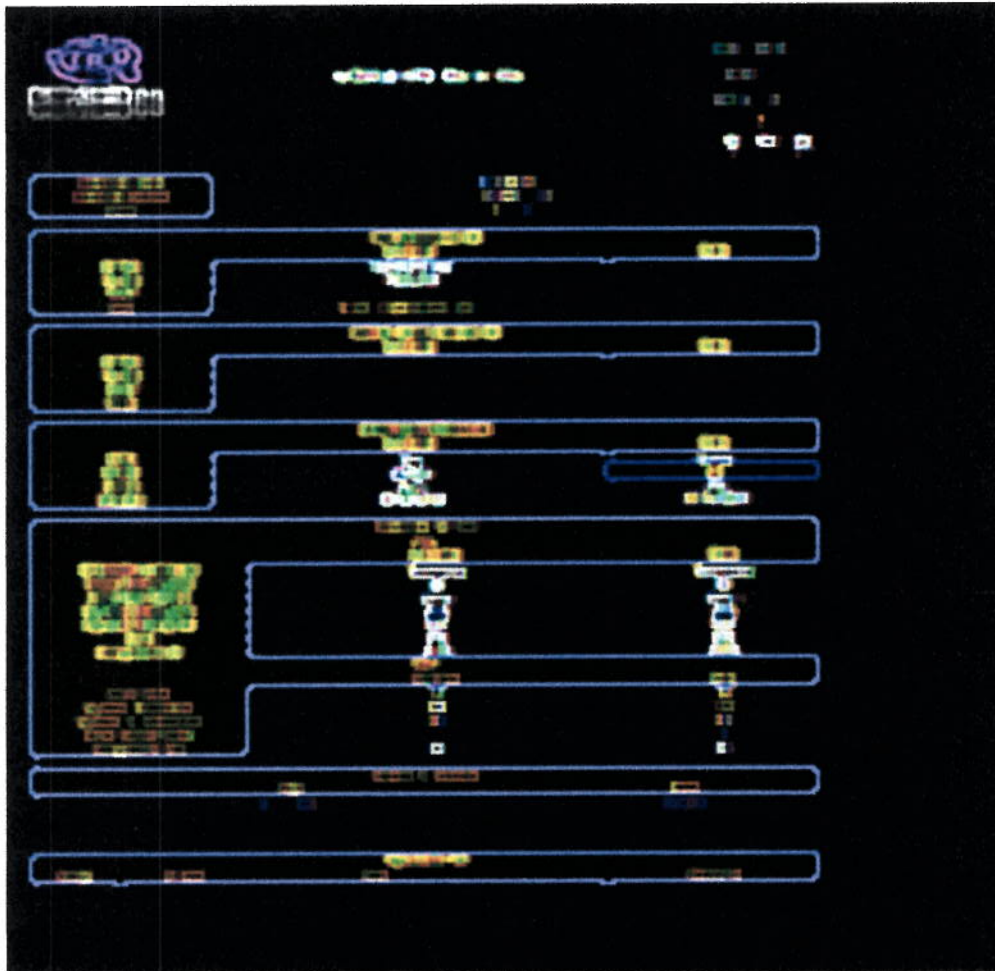

Las pruebas funcionales y de certificación ya han sido realizadas.

Algunas imágenes de Recepción de pagos realizados por SuSuerte:

14	10007	865145,00738,27580,18200,45780,4,04/06/2019,1,7001,01	865145	00738	27580	0	0001	4
15	10008	865145,00738,27580,18200,45780,4,04/06/2019,1,7001,01	865145	00738	27580	18200	45780	4
16	10009	865145,00738,27580,18200,45780,4,04/06/2019,1,7001,01	865145	00738	27580	18200	45780	4

Para garantizar la mejor eficiencia en este proceso hemos vinculado un Firewall forti 200E con soporte 24 x 7 el cual permite mantener todas las conexiones seguras con

alta disponibilidad (hasta 4000 conexiones simultaneas). El costo actual de un dispositivo como este licenciado esta en USD 9477.

Fortinet & Assessment de Fortinet (USD 9477)

FORTINET | FG-200E-BDL-980-36 | FortiGate-200E I Enterprise Protection

by Fortinet
[Be the first to review this item](#)

Price: **\$9,477.10**

ASIN: **FG-200E + ENT (24X7)**

- 3 Year HW, 1 YR 24X7 FC & ENT FG
- Manufacturer Part #: FG-200E-BDL-980-36
- Product Type: Hardware

New (1) from \$9,477.10

[Report incorrect product information](#)

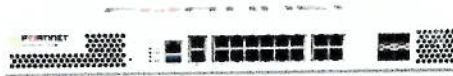

PARTE III



INFRAESTRUCTURA, MIGRACION Y RELACIONADOS NUEVA PLATAFORMA

Se describen los elementos Físicos que componen la solución Hardware Software que ha sido confirmada para la prestación del servicio en Empocaldas:

HARDWARE

Discos en DB
 Aquí tienes información del espacio en disco asignado a tu cloud server. Puedes modificar >

Almacenamiento: 400 GB (16.44 GB consumido)

DB		US - Miami 1		Windows Server 2016 Standard Un		Alto rendimiento (SAS)				
Disco	Tamaño	Tipo	Creado (UTC+1)	Autobackup	Disco	Tamaño	Tipo	Creado (UTC+1)	Autobackup	
28955	80 GB	Primario	2019-01-15 16:18							
SSD										
Disco	Tamaño	Tipo	Creado (UTC+1)	Autobackup	Disco	Tamaño	Tipo	Creado (UTC+1)	Autobackup	
28956	120 GB	Secundario	2019-01-15 16:18							

Servidor Bases de Datos

Software

Sistema Operativo: Microsoft Windows Server 2016 x64 Standard x16 Core Licence
 Paquetes Adicionales: Microsoft SQL SERVER 2017 Standard 8 Core Licence

Hardware

Procesador: INTEL 8 Generación x 4 Core (8 Hilos) a 3.6 GHz

Disco SAS: 80 GB Partición S.O
 Disco SSD: 120 GB (Redundante) partición Motor DB
 RAM: 16 GB DDR4 MultiSpeed HP (Ampliable según necesidad)
 Arreglo: RAID 0,1,5, 10
 Red: 2 Fibra, 2 Gigabite (Respaldo)

Aquí tienes información del espacio en disco asignado a tu cloud server. Puedes modificarlo.

Almacenamiento 100 GB (18.44 GB consumido)

Alto rendimiento (SAS)

Disco	Tamaño	Tipo	Creado (UTC+1)	Autobackup
29007	80 GB	Secundario	2019-01-16 18:37	NO

SSD

Disco	Tamaño	Tipo	Creado (UTC+1)	Autobackup
29006	80 GB	Primario	2019-01-16 18:37	NO

Servidor Web

Software





Sistema Operativo: Microsoft Windows Server 2016 x64 Standard x16 Core Licence
 Paquetes Adicionales: Elementos de Producción Nuevo Sistema Comercial de Facturación.

Hardware

Procesador: INTEL 8 Generación x 4 Core (8 Hilos) a 3.6 GHz
 Disco SAS: 80 GB Partición S.O
 Disco SSD: 120 GB (Redundante) partición Motor DB
 RAM: 16 GB DDR4 MultiSpeed HP (Ampliable según necesidad)
 Arreglo: RAID 0,1,5, 10
 Red: 2 Fibra, 2 Giga (Respaldo)

UMT (Firewall) Principal y Redundante

Firewall avanzado

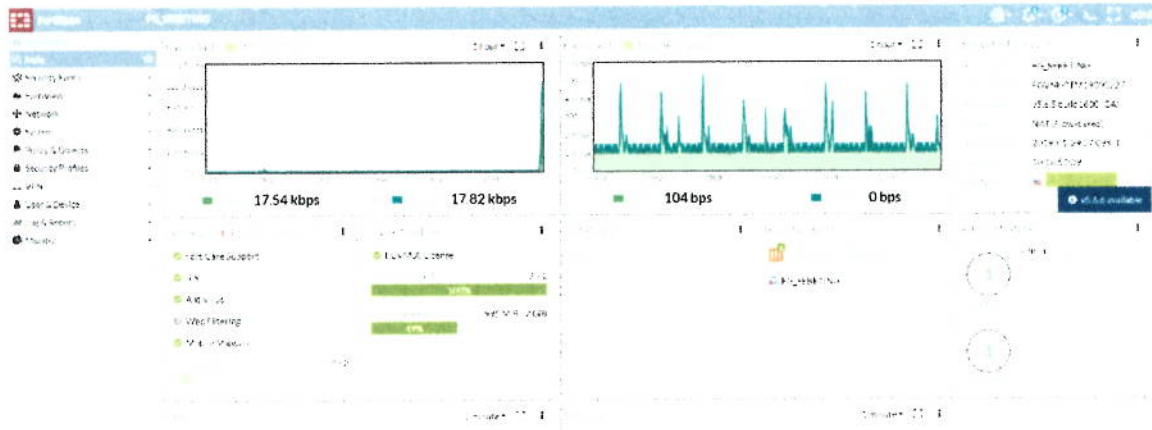

Estado	Nombre del firewall	Ubicación	Primario	Modo	Tipo de licencia
	umt-fw	US - Miami 1		Stand-alone	FW-200
	umt-failover-fw	US - Miami 1		Stand-alone	FW-200



Se tienen dos nodos de Forti 200E, en modo pasivo-activo, en tal caso que el nodo principal presente caída, el segundo nodo entra a funcionar de manera automática.

BALANCEADOR

Balancedores

Estado ↓	Nombre balanceador ↓	Ubicación ↓		
	balancer48197.bal	US - Miami 1		 IPs internas: 1

Permite distribuir la carga entre los elementos internos, para que todos los usuarios reciban una velocidad similar en la conexión y uso de aplicativos.

VLAN SEGURA

> VLAN_788(US - Miami 1)   

Dirección IP	Máscara de red	Producto	Cloud server	Interfaz
	255.255.255.0	sebeting.dc	Web	Interfaz eth1
	255.255.255.0	sebeting.dc	DB	Interfaz eth1

BACKUP AVANZADO

Backup avanzado

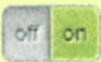
Estado	Nombre del backup	Ubicación
	advbackup48426.backup	US - Miami 1

Permite realizar una copia completa de la información alojada en cada disco como IMAGEN en un grupo de Servidores replica en otra ubicación física, con esto se apoya el proceso de integridad en datos.

CUANDO ASI SE CONSIDERE OPORTUNO, PODEMOS ABRIR UNA VENTANA EN VIVO PARA QUE SEAN VERIFICADOS CADA UNO DE LOS ELEMENTOS DE HARDWARE DESCRITOS OPERATIVAMENTE.

SOFTWARE

Para este proceso se socializo con todos los administradores el manejo de la información para los procesos de lectura, crítica y suspensiones en línea. Estos procesos serán consultados en tiempo real según avancen los operadores en terreno.

Se tiene completamente funcional e implementado el módulo de migración para extraer saldos, históricos e información de cada seccional desde SOLIN a SISPU.

Algunas vistas

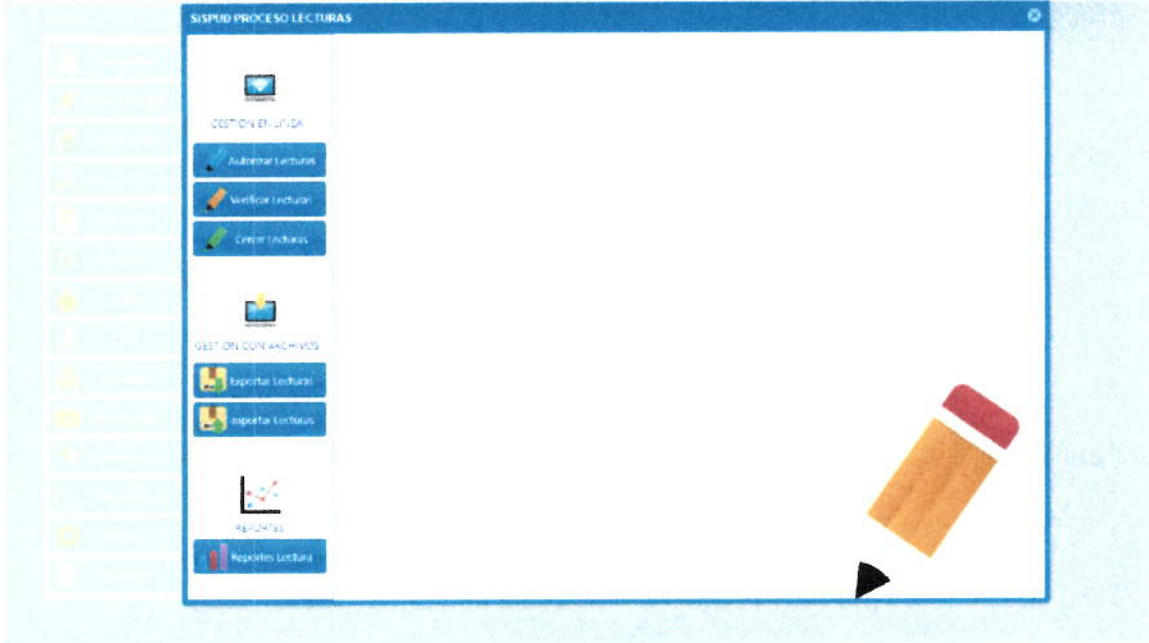
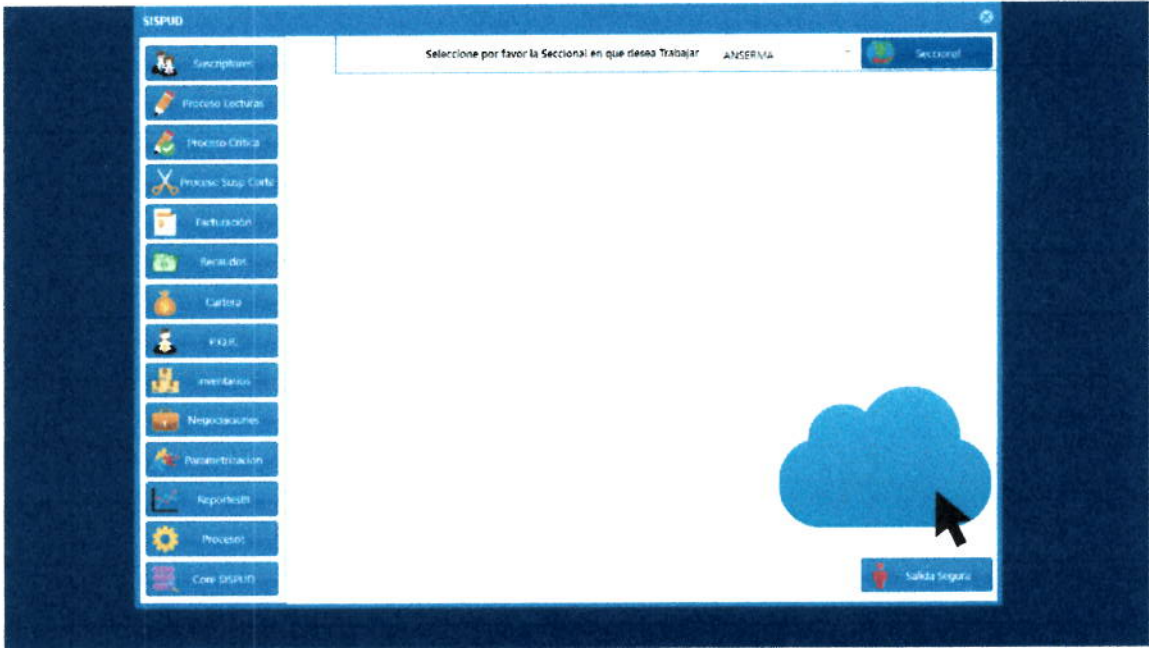

Resumen Proceso Lecturas

Mes a Consultar: MARZO Año a Consultar: 2019 Avance del Proceso

Listado de Retas en la Seccional

Tarifa	Reg. de us.	Descarga	Fecha de lect.	Mon. de lect.	Cargos de lect.	Fecha de pago	Mon. de cargo	Tarifa
101	546	1000	04/03/2019	819000	1000	21/03/2019	936000	
102	306	1000	04/03/2019	820000	1000	07/03/2019	1103000	

Listado de Suscriptores en la Reta

#	Apellido	Nombre	Mon. de cargo	Mon. de lect.	Mon. de cargo	Mon. de lect.	Mon. de cargo	Mon. de lect.	Mon. de cargo	Mon. de lect.
185	ERREY, ANTONIO GONZALEZ	CL 3 6 16	201110090366AGU	00044	10	840	801			
185	JAIR LUIS ARNOLD VILAZ CANO	CL 3 6 19	0171A140864	00045	9	45	48			
185	ALFREDO REYES	CRA 3 # 11-01 BAJO	018AJ020943	00074	10	36	39			
185	MARIA JOSEFA CASTRILLON	CRA 3 # 6-06 T 8104	018AJ401709	00075	2	2	4			
185	MARIA JOSEFA CASTRILLON	CRA 3 # 6-05	018AJ405701	00076	6	7	11			
185	ALVARO LOPEZ LOPEZ	CARRERA 1 # 6-12	AQUILON 5076621	00077	11	107	136			
185	OPOLINA DE ROSARIO	CARRERA 2 # 6-48	00002000	00078	2	24	24			0
185	RODRIGO DE J. ROSADA V.	CARRERA 2 # 6-43	00120008781778	00079	2	100	100			
185	RODRIGO ROSADA VELEZ	CRA 3 # 6-43 BAJO	018AJ366481	00077	4	8	11			
185	RODRIGO DE J. ROSADA V.	CRA 3 # 6-40 BAJO	018AJ107111	00080	4	23	23			
185	RODRIGO ROSADA VELEZ	CRA 3 # 6-40 APDO 2	018AJ39082	00078	4	8	14			
185	MARIA YSABEL ROSADA DUQUE OTRO	CRA 3 # 6-41-3	107165016507578	00059	2	116	121			
185	MARINA AGUDELO	CRA 3 # 6-29 BAJO	00015000148744	00081	2	140	140			
185	MARINA DE J AGUDELO DE O	CRA 3 # 6-27	017AJ620793	00080	7	66	63			
185	ISABEL GONZALEZ OTRA	CRA 3 # 6-25	000815009193404	00060	18	177	153			
185	GABRIEL GALDO S	CRA 2 # 6-23 BAJO	017AJ107107	00080	14	204	216			

Resumen Proceso Lecturas

Mes a Consultar: MARZO Año a Consultar: 2019 Avance del Proceso

Listado de Retas en la Seccional

Tarifa	Reg. de us.	Descarga	Fecha de lect.	Mon. de lect.	Cargos de lect.	Fecha de pago	Mon. de cargo	Tarifa
101	546	1000	04/03/2019	819000	1000	21/03/2019	936000	
102	306	1000	04/03/2019	820000	1000	07/03/2019	1103000	

Búsqueda de Suscriptor Especifica

#	Apellido	Nombre	Mon. de cargo	Mon. de lect.	Mon. de cargo	Mon. de lect.	Mon. de cargo	Mon. de lect.
185	DELTA LOPEZ	CL 3 6 17	4010610008600	00123	5	566	670	
185	LUIS GONZALEZ SANTA	CR 11 CL 3	00115009193404	00123	5	407	429	

SISPRD PROCESO CRITICA

GESTION EN UNDA

- Administrar Critica
- Verificar Critica
- Comar Critica

GESTION CON ARCHIVOS

- Exportar Critica
- Importar Critica

REPORTES

- Reportes Critica



Resumen Proceso Critica

Mes a Consultar: MARZO Año a Consultar: 2019 Avance del Proceso

Listado de Rutas en la Seccional

Ruta	Reg. Ruta	Unidad	Fecha Inicio	Fecha Fin	Contador	Fecha Paso	Observaciones
101	45	1000	26-03-2019	9-20-00	1000	26-03-2019	12-11-00
102	45	1000	26-03-2019	9-20-00	1000	26-03-2019	9-48-00

Buscar Suscriptor

Codigo: _____
Nombre: _____
[Buscar]

Estado de Suscriptores en la Ruta

Nº	Apellido	Apellido	Telefono	Observaciones	Fecha	Observaciones	Observaciones	Observaciones
100	JESUE JARAMILLO OSANDO	CARR. T. C. S. 1172	00000000	0000	1	000	2019	
101	ALBERTO DEL RAMIREZ C.	CR 72 18	006118400	0004	2	444	45	
102	MARIO JAVIER CASTANEDA	CL 3 6 41	018-4488833	00019	3	1	7	
103	MARIA AUCIA OCAÑO H.	CL 3 6 21	4147466772	0004	7	000	300	
104	MARIA EVA OLIVERO	CL 3 6 3	02-47470104	00048	5	2454	2420	
105	MARIA CELIVIA JARAMILLO	CR 73 16	000635930744	00050	3	1044	1061	
106	ANTONIO ACEVEDO	CR 73 30	000618001744	00051	3	954	963	
107	BERTHA LUCIA TUZUONDO	CR 7 078 11 BELLO H.	78022031500484	00052	2	108	119	
108	PEDRO ALEJANDRO OROZCO	CL 6 8 39	018-4488833	00053	2	2	11	
109	DIANA VAJONI POSADA RIVERO	CL 74 6 59 MED	091000884100	00076	2	172	172	
110	JORGE ALEJANDRO ORTIZ ALBINO	CL 7 086 17 6 27 37	018-4488833	00083	0	1	9	
111	ENRIQUE DAIDA	CL 7 8 9	017-4167208	00089	3	4	22	
112	TERESA DEL CARMEN SANCHEZ	CARRERA 4 N. 37 BAJO	018-4386232	00089	4	10	14	
113	MARIA DEL CARMEN SANCHEZ	CR 63 38	40040981500540	00114	16	1732	-	69
114	GISBERT RENOCH TABARES	CR 63 33	40040981500596	00130	2	818	420	
115	JESUS ALBERTO CANAS	CR 63 07	13716010101768	00134	4	378	306	

SISPUO PROCESO CRITICA
✕

GESTION EN LINEA

Autoreg. Critica

Verificar Critica

Criticar Critica

GESTION DE ARCHIVOS

Exportar Critica

Importar Critica

REPORTES

Reportes Critica

Resumen Proceso Critica
Mes a Consultar: MARZO
Año a Consultar: 2019
Avance del Proceso

Estado de Rutas en la Seccional

Ruta	Registros	Estado	Fecha Recibida	Identificador	Organizador	Fecha Degreso	Fecha De Salida	Tar
901	18	1000	08-09-2018	82000	1000	08-09-2018	121700	
102	25	1000	08-09-2019	82000	1000	08-09-2019	845000	

Buscar Suscript

Codigo

Nombre

Buscar

Estado de Suscriptores en la Ruta

ID	USUARIO	APPELLIDO	TARIFA	CONTRATACION	VALOR	ACTUALIZADO	RECONSTRUCCION
708	JESUS GABRIEL OSANDO	CARRERA CLAYTON	00000100	0001	7	2622	2615
708	ALBERTO DE NAVARREDO	CLAYTON	000119450	0004	2	444	451
708	MARIO JAVIER CASTANEDA	CLAYTON	0182466683	0009	3	1	7
708	MARIA LUCIA OCAÑO H	CLAYTON	A147482772	0004	7	800	800
708	MARIA EVA QUICENO	CLAYTON	02794701954	0004	5	2424	2422
708	MARIA CELIA RAMIREZ	CLAYTON	00063596749	0005	3	1244	1267
708	ANTONIO ACEVEDO	CLAYTON	00061034749	0001	3	826	803
708	BERTHA LUCIA PUJOSADO	CARRERA CLAYTON	74920035034694	0002	4	1108	1112
708	PEDRO ALEJANDRO CHIZCO	CLAYTON	01824488888	0005	2	2	11
708	DIANA NAOMI ROSADO R	CARRERA CLAYTON	08100064240	0001	3	372	372
708	JORGE ALEJANDRO GRAJALES N	CARRERA CLAYTON	01824466655	0003	1	1	9
708	ENRIQUE LONCA R	CLAYTON	01824782225	0008	3	4	22
708	TERESA DEL CARMEN SANCHEZ	CARRERA CLAYTON	01824001221	0004	6	15	12
708	MARIA DEL CARMEN SANCHEZ	CLAYTON	AQUAFON1008948	0014	16	1782	1
708	GEMARIBENSON TABARES	CLAYTON	AQUAFON1000996	0012	2	318	412
708	JESUS ALBERTO CANAS	CLAYTON	13700000078	0014	6	336	330

PROCESO SUSPENSIONES RECONEXIONES CORTES REINSTALACIONES

- Cortes
- Reconexiones
- Reinstalaciones
- Suspensiones

















Resumen Proceso Suspensiones

Mes a Consultar: MARZO Año a Consultar: 2019 Avance del Proceso

Listado de Rutas en la Seccional

Ruta	Explotar
102	32
101	18
103	20

Listado de Suscriptores en la Ruta 102

ID Suscriptor	IDC	Identificación	DIRECCION	INDICADOR	CLASIFICACION	FECHA	ESTADO	FECHA	FECHA
100007	7121	JOSE ALDO VALENCIA LEONARDO	ORA 4 * 56 P3	016446785	21	02	1	ENE 11 FEB 11	0219
100007	484	OSCAR ANDRES AGUDELO Y OTROS	UNIDAD PR SADA DOS CUL 2 57	17264331	21	03	1	ENE 11 FEB 11	0219
100007	3978	MARIA SOLEDAD GUARIN GUERRA	ORA 4 * 42 RAJOS	30003330	21	03	1	ENE 11 FEB 11	0219
100007	121	ANDRES VALENTIN GONZALO VIDALES	CALLE 5 * 242	10111543731100	21	04	1	ENE 11 FEB 11	0219
100007	241	OCTAVIO DE JESUS RESTREPO	AV. CEDENERO	42706-3001000	21	02	1	ENE 11 FEB 11	0219
100007	6132	AMILYA PAET	LA VERDE / CALVA BALA	AQU081520876	21	05	1	ENE 11 FEB 11	0219
100007	563	ALEXANDER HURTADO	AV. CEMENTERO # 14	10208-1503492	21	02	1	ENE 11 FEB 11	0219
100007	580	FLORENTINA MUNDO	ORA 2 * 14	A1MFA88176	21	02	1	ENE 11 FEB 11	0219
100007	391	MARINA VALBIO	CARRERA 2 * 225	AQU08-1503494	21	02	1	ENE 11 FEB 11	0219
100007	3741	ASOCIACION SAN VICENTE DE PAUL	CUL 3 * 48 C12	10111530151700	21	01	1	ENE 11 FEB 11	0219
100007	623	SAN VICENTE DE PAUL	ORA 24 * 5 * 143	AQ-3020AQUAF	21	01	1	ENE 11 FEB 11	0219
100007	6232	ASOCIACION SAN VICENTE DE PAUL	CALLE B B O N 2 03 N 4 DERECHO	B37C1143029389	21	01	1	ENE 11 FEB 11	0219
100007	643	MARILYN CASTANEDA Y O	CUL 5 * 158 A 705	1194280480	21	02	1	ENE 11 FEB 11	0219
100007	664	ROSALBA ESTER CAYBRANO	ORA 2 * 5 * 12	10111530154200	21	01	1	ENE 11 FEB 11	0219
100007	678	MARIA CECILIA FERNANDO MUÑOZ	CARRERA 1 * 111	C18A202787	21	01	1	ENE 11 FEB 11	0219
100007	6460	DIEGO FERNANDO MARIAN BALVINO	CUL 3 * 118	30000000	21	02	1	ENE 11 FEB 11	0219

Código

 Nombre

VISTA AL PROCESO DE MIGRACION

- 100 CREAR ESTRUCTURA SUScriptor
- 100-1 VACIAR SUScriptor
- 101 CREAR ESTRUCTURA CONSUMOS
- 101-1 VACIAR CONSUMOS
- 102 CREAR ESTRUCTURA FACTURAS
- 102-1 VACIAR FACTURAS
- 103 CREAR ESTRUCTURA FACTURA CONCEPTO
- 103-1 VACIAR FACTURA CONCEPTO
- 104 CREAR ESTRUCTURA CARTERA C CONCEPTO
- 104-1 VACIAR CARTERA C CONCEPTO
- 104-2 CREAR ESTRUCTURA CARTERA D DETALLE
- 104-3 VACIAR CARTERA D DETALLE
- 105 CREAR ESTRUCTURA CARTERA INV
- 105-1 VACIAR CARTERA INV
- 106 CREAR ESTRUCTURA PAQUETES
- 106-1 VACIAR PAQUETES
- 107 CREAR ESTRUCTURA RECAUDOS
- 107-1 VACIAR RECAUDOS
- 108 CREAR ESTRUCTURA BANCOSP
- 108-1 VACIAR ESTRUCTURA BANCOSP
- 109 CREAR ESTRUCTURA MOVCARD
- 109-1 VACIAR MOVCARD
- 110 CREAR ESTRUCTURA MOVARC
- 110-1 VACIAR MOVARC
- 111 CREAR ESTRUCTURA DOCUMENTOS
- 111-1 VACIAR DOCUMENTOS

- 113 CREAR ESTRUCTURA ACTIVIDADES
- 113-1 VACIAR ESTRUCTURA ACTIVIDADES
- 116 CREAR ESTRUCTURA CONCEPTOS
- 116-1 VACIAR CONCEPTOS
- 117 CREAR ESTRUCTURA SUBCONCEPTOS
- 117-1 VACIAR SUBCONCEPTOS
- 118 CREAR ESTRUCTURA SUBSIDIOCONTRIBUCION
- 118-1 VACIAR SUBSIDIOCONTRIBUCION
- 119 CREAR ESTRUCTURA TARIFAS ACUEDUCTO
- 120 CREAR ESTRUCTURA TOPES ACUERDO PAGO
- 120-1 VACIAR TOPES ACUERDO PAGO

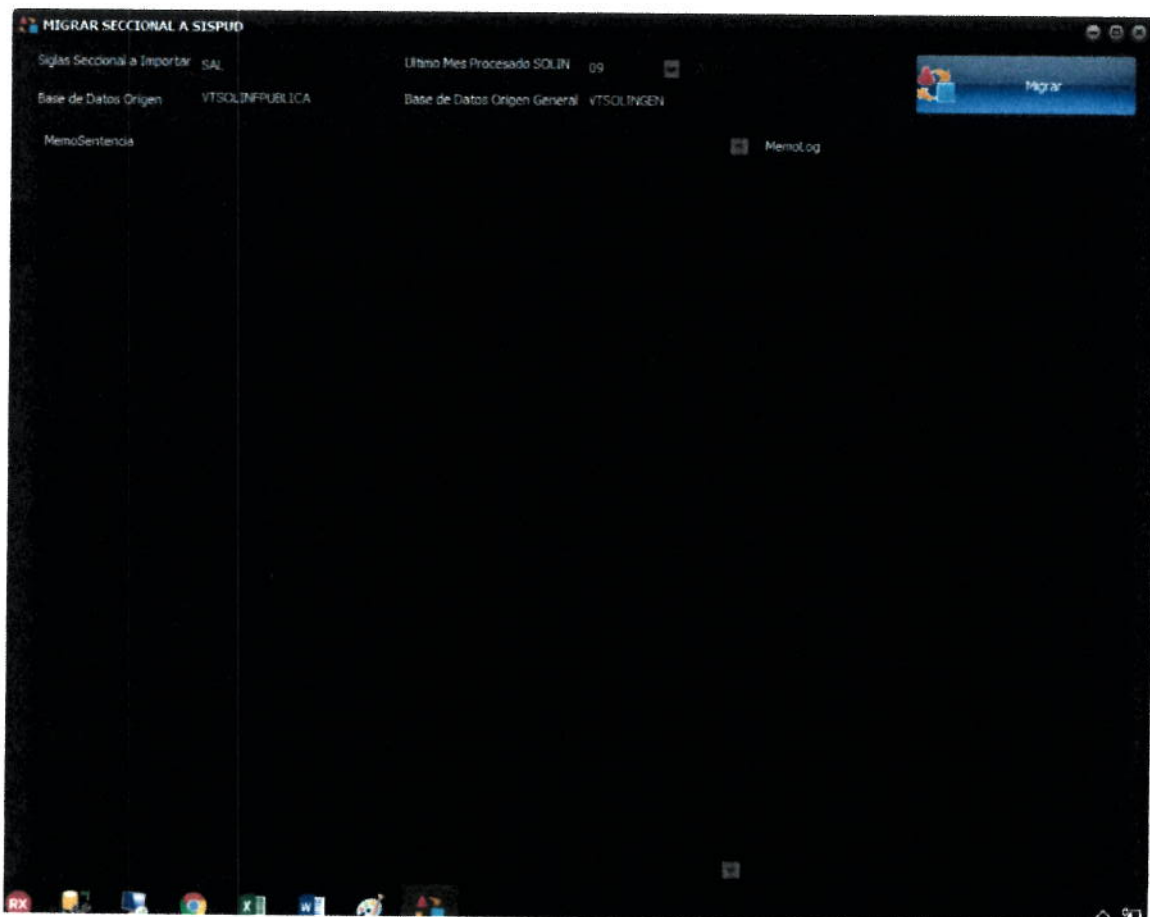

Se entrega el modulo PQR, con funcionalidades automáticas para respuesta masiva a casos específicos así:

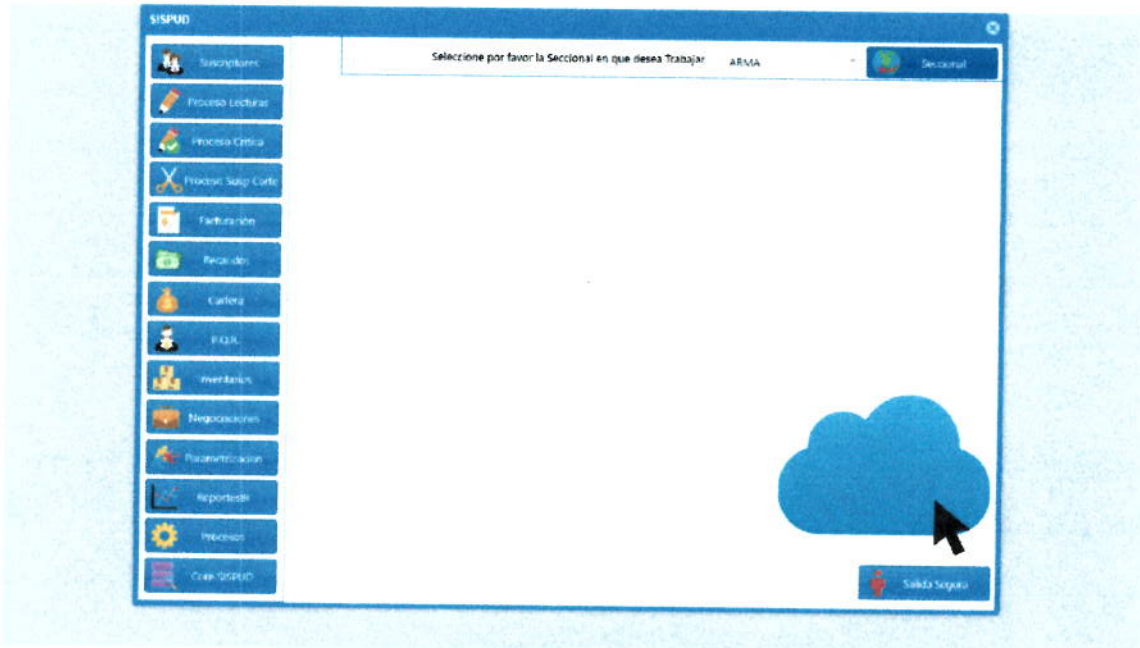
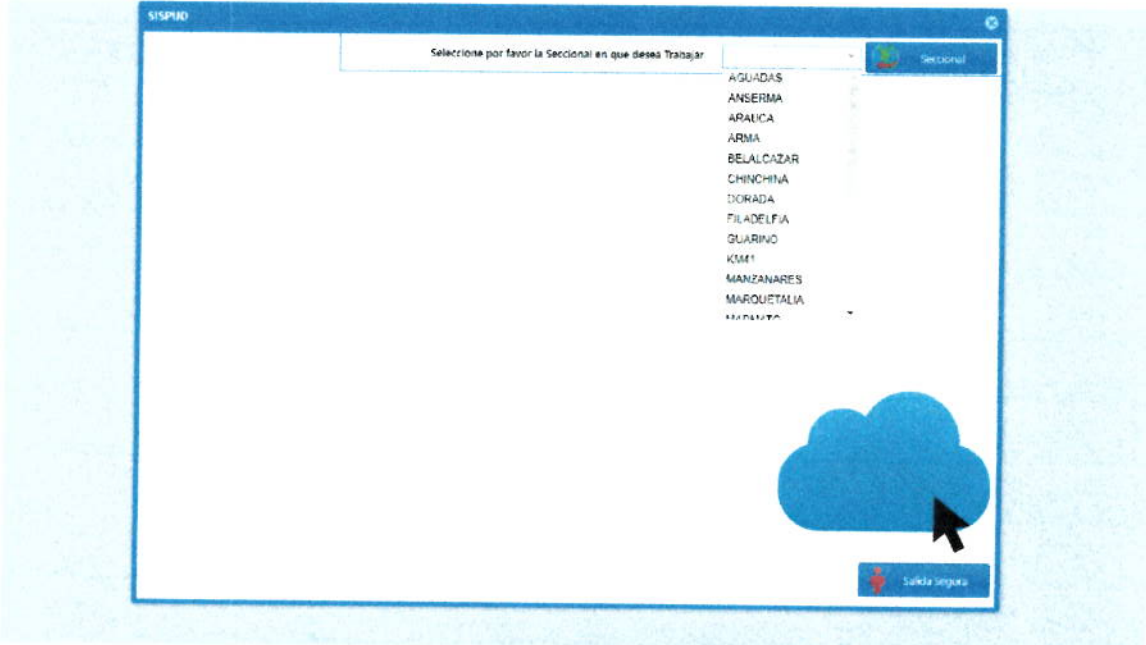

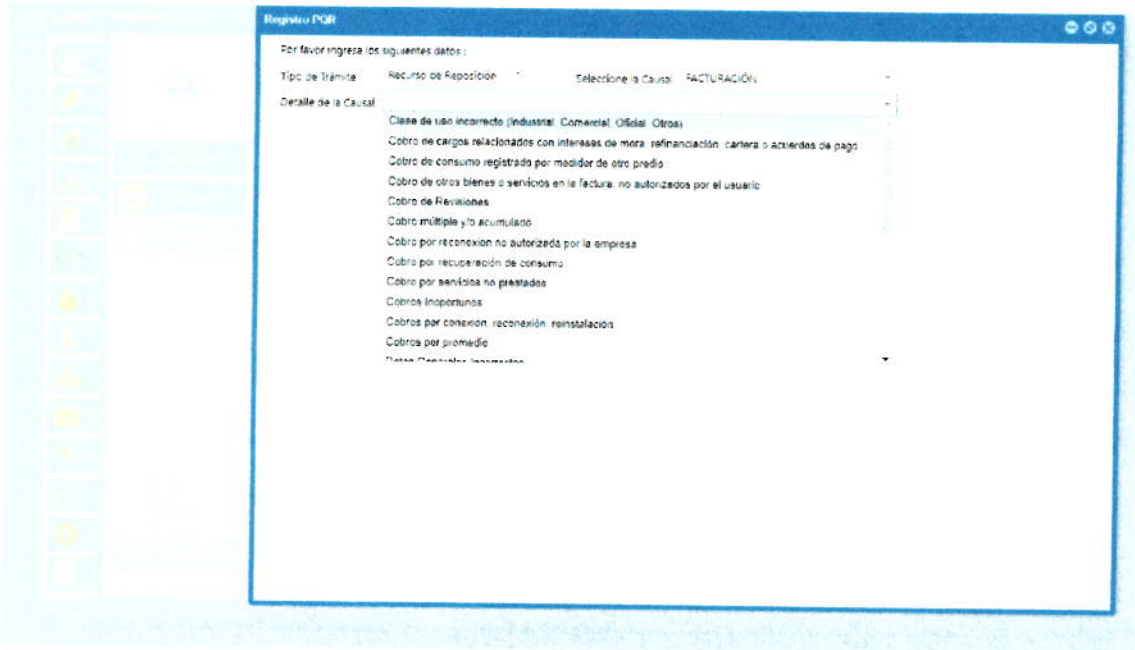
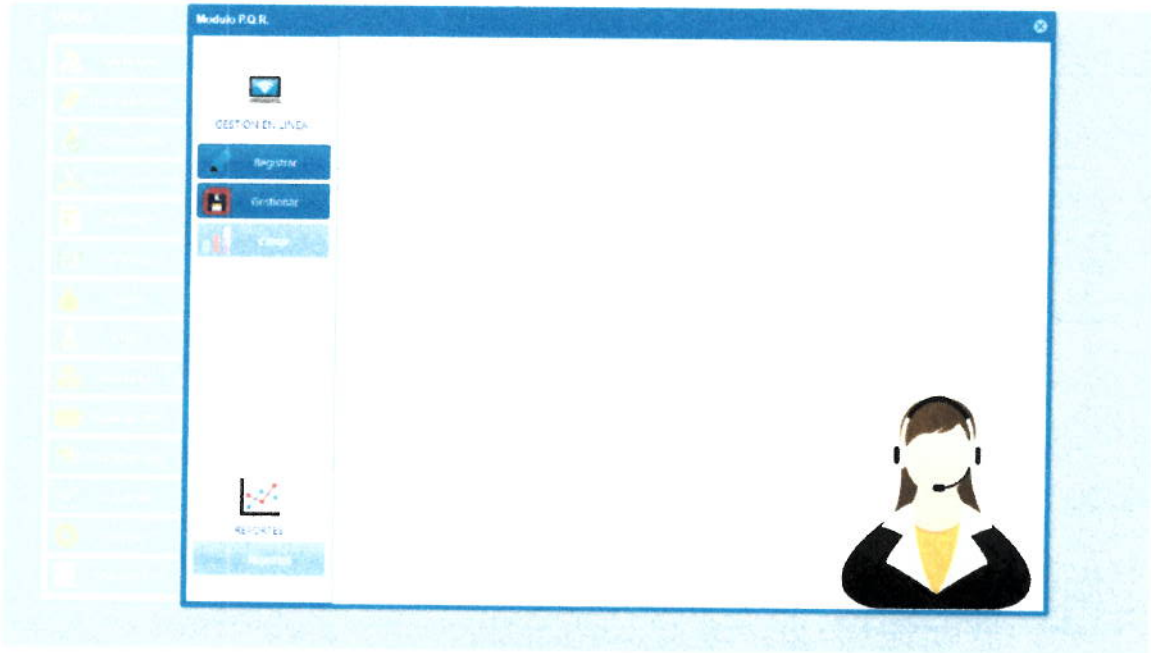

Registro PQR
Buscar Suscriptor

Por favor ingrese los siguientes datos:

Tipo de Tramite:
 Seleccione la Causal:

Detalle de la Causal:

Seccional:

Búsqueda de Suscriptor Especifica

REGIONAL	CIUDA	SECTOR	SUBSECTOR	DIRECCION	INDICADOR	USO	ESTADO	FECHA VIGENCIA
ANSE	0	00000	ANONIMO	0	00000000	0	0	2016-07-11
ANSE	101	00001	JULIETA LAVERDE	CL 6 5 12PS 2APT 202	C10LA421700	31	03	2016-12-11
ANSE	101	00002	JULIETA LAVERDE T	CL 6 5 12MED AP 201	A14PA658649	31	03	2016-01-1
ANSE	101	00003	JULIETA LAVERDE DE C	CL 6 5 12 A 401	C18LA421709	31	03	2016-12-1
ANSE	101	00004	JULIETA LAVERDE DE C	CL 6 5 12 A 402	C18LA421710	01	03	2016-12-1
ANSE	101	00005	JULIETA LAVERDE T	CL 6 5 14	10T18059FLSTER	01	03	2016-01-1
ANSE	101	00006	JULIETA LAVERDE TORO	CL 6 5 16 INTER	AQU0915000663	01	03	2010-04-1
ANSE	101	00007	JULIETA LAVERDE T	CL 6 5 12 APT 101	C18LA421711	01	03	2016-12-1
ANSE	101	00008	MARIA SAURA CANAVER	CL 6 5 15	AQUA7091500069	01	03	2009-03-1
ANSE	101	00009	LUZ MARINA LARGO GON.	CL 8A 5 20	AQUA7091500069	01	03	2009-03-1

Codigo Suscriptor:
 * Usar misma direccion del suscriptor ingresando la Direccion de envio

Quien Radica:
 Documento Adjunto:

Telefono:
 Numero Factura:

SISTEMAS DE INFORMACION

COMUNICACIONES Y SERVICIOS

SIS/MSI/Cloud

El Archivo: 1111164_141216.pdf ha sido almacenado!

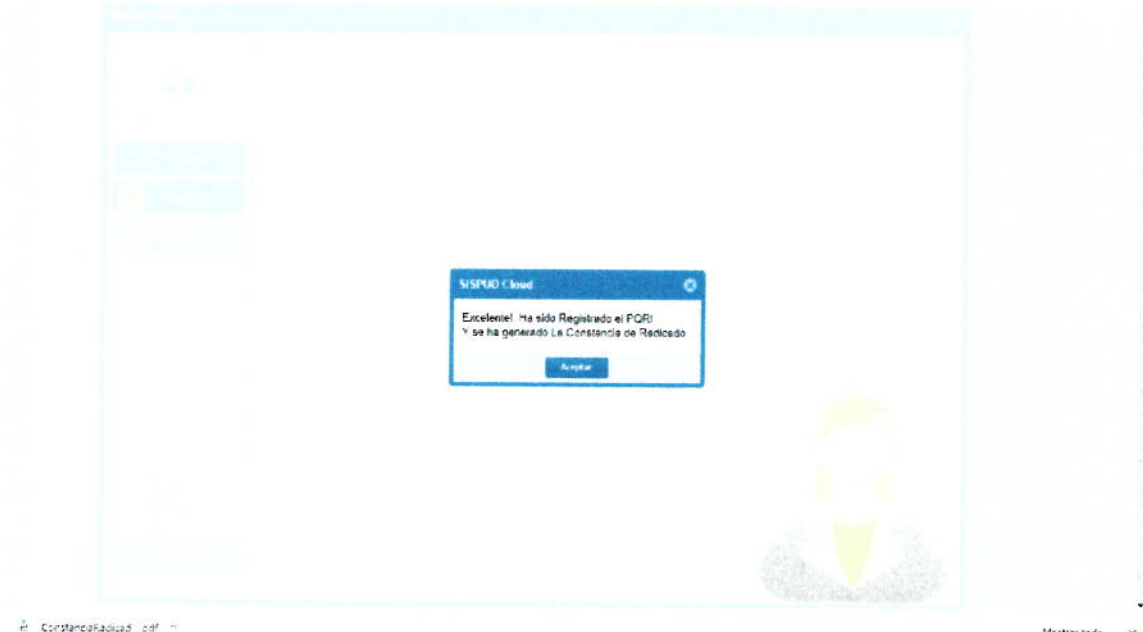

ConstanciaRadicado.pdf

Mostrar todo

CONSTANCIA DE RADICADO		
Radicado No.	11111164	
FECHA RADICADO	2019-05-13	HORA 14:12:43 000000 0
DATOS DEL SUScriptor		
CÓDIGO	00004	
NOMBRE	JULIETA LAVERDE DE C.	
DIRECCIÓN	CL 8 5 12 A 402	
DATOS DE LA SOLICITUD, QUEJA O RECLAMO		
TIPO DE TRAMITE	Recurso de Reposición	
CAUSAL	FACTURACIÓN	
DETALLE DE LA CAUSAL	Tarifa incorrecta	
CAUSAL ESPECÍFICA		
QUIEN RADICA	MARIO RODRIGUEZ	
DIRECCION DE ENVÍO	CL 8 5 12 A 402	
TELEFONO	5765432	

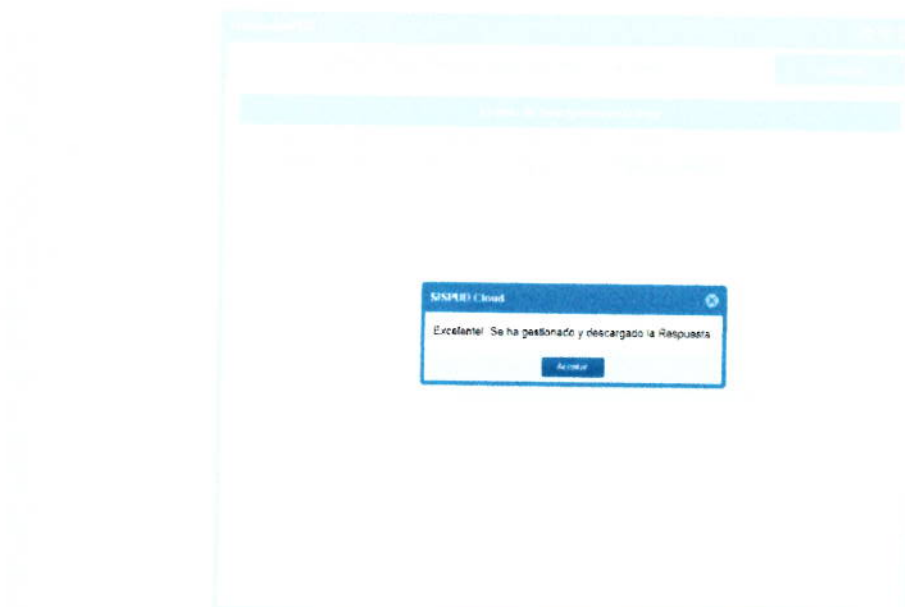
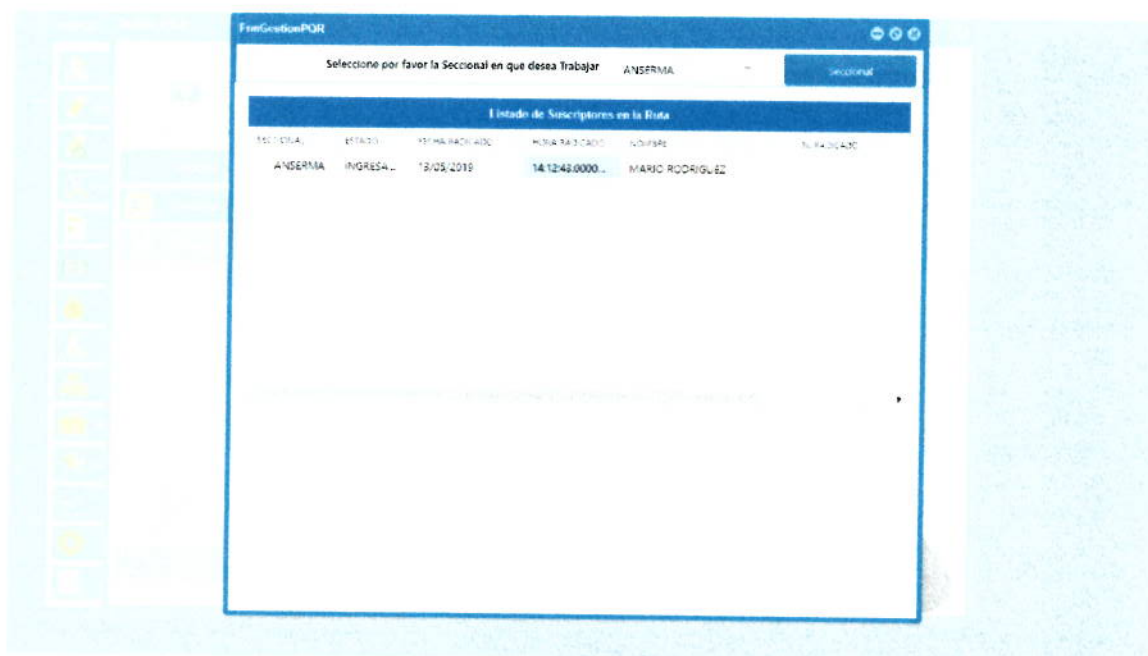

Así mismo en el proceso de facturación, ya se tiene el proceso de cierre y generación de factura.

Facturacion SISPU D CIERRE

Seccional: ARMA Mes: ABRIL Año: 2019 Pre Facturar

Servicio Acueducto	44
Servicio Alcantarillado	44
Servicio Aseo	44
Servicio Otras Negociaciones	44
Cierre Factura	44

FACTURA	CODIGO	NOMBRE	DIRECCION	ACUEDUCTO	ALACANTARILLADO	OTRO
00138133	00001	GLORIA MARIA VALENCIA	CAJA AGRARIA LA PALMERA	28743	17948	
00138134	00002	LEON ARENAS CORRALES	CL.645-53 S.AGRARIA	38931	24535	
00138135	00003	DARIO OTALVARO	CR. 6 5 16 S. AGRARIA	11255	6640	
00138136	00004	JORGE ELTIMIO CANO CORREA	CR.645-17 S.AGRARIA	7690	4334	
00138137	00005	ENRIQUE LOAIZA RENDON	CL.646-05 S.AGRARIA	31969	20034	
00138138	00006	RAFAEL GIRALDO VALLEJO	CR 7 5 48 CAJA AGRARIA	18386	11251	
00138139	00007	JESUS MARIA MARIN	CARRERA 07 NRO. 5 - 36 CAJA AGRARIA	47420	30025	
00138140	00570	MAGNOLIA JARAMILLO	CRA. 7 # 5-20 CAJA AGRARIA	26536	16521	
00138141	00008	MARIO ESTRADA	CARRERA 07 NRO. 5 -06 CAJA AGRARIA	14821	8945	
00138142	00009	LUIS MONTOYA	CR. 7 4 08 ALTOS	13632	8177	
00138143	00010	LUIS MONTOYA	CRA 7 4 06 BAJOS	23140	14325	
00138144	00011	MARIA INES AGUDELO L.	CL.4 # 6-70 ROBLED	11255	6640	
00138145	00012	MARIA ISABEL HERRERA	CL.4 # 6-72 ROBLED	13632	8177	
00138146	00013	MARTIN CORRALES	CL.4 # 6-74 ROBLED	14821	0	
00138147	00014	ISALBA DEL SOCORRO G.	CALLE 4A NRO. 3 - 96 VIA LA YALITA	38931	24535	
00138148	00015	MARIELA AGUDELO MARIN	VIA LA YALITA	16386	11251	
00138149	00016	NOHELIA CARDENAS	VIA LA YALITA	13632	8177	
00138150	00017	JOSE RAUL GALLEG	VIA LA YALITA	0	0	
00138151	00018	LAZARO AGUIRRE HERNANDEZ	VIA LA YALITA	12444	7408	
00138152	00019	MARIA REINALDA MEJIA DE CASTAEDA	VIA LA YALITA	11255	6640	
00138153	00020	ALBA LIRIA MEJIA GALLEG	VIA LA YALITA	11595	6859	
00138154	00545	ANGELINA CORREA JARAMILLO	HDA.. LA YALITA MAYORDOMO	31969	0	
00138155	00021	ALFONSO ROJAS	VIA LA YALITA	23140	14325	
00138156	00022	LUIS CARLOS OROZCO	VIA LA YALITA	21782	13447	
00138157	00023	ELENA ISAZA	VIA LA YALITA	6878	5103	
00138158	00024	ALDOBER RODAS	VIA SALINERO	17198	10482	
00138159	00025	ALFONSO ROJAS	VIA SALINERO	21952	13556	
00138160	00026	RUBEN DARIO ROJAS	VIA SALINERO	16009	9714	

Facturacion SISPU D CIERRE

Seccional: ARMA Mes: ABRIL Año: 2019 Pre Facturar

Servicio Acueducto	536
Servicio Alcantarillado	536
Servicio Aseo	536
Servicio Otras Negociaciones	536
Cierre Factura	536

FACTURA	CODIGO	NOMBRE	DIRECCION	ACUEDUCTO	ALACANTARILLADO	OTRO
00138133	00001	GLORIA MARIA VALENCIA	CAJA AGRARIA LA PALMERA	28743	17948	
00138134	00002	LEON ARENAS CORRALES	CL.645-53 S.AGRARIA	38931	24535	
00138135	00003	DARIO OTALVARO	CR. 6 5 16 S. AGRARIA	11255	6640	
00138136	00004	JORGE ELTIMIO CANO CORREA	CR.645-17 S.AGRARIA	7690	4334	
00138137	00005	ENRIQUE LOAIZA RENDON	CL.646-05 S.AGRARIA	31969	20034	
00138138	00006	RAFAEL GIRALDO VALLEJO	CR 7 5 48 CAJA AGRARIA	18386	11251	
00138139	00007	JESUS MARIA MARIN	CARRERA 07 NRO. 5 - 36 CAJA AGRARIA	47420	30025	
00138140	00570	MAGNOLIA JARAMILLO	CRA. 7 # 5-20 CAJA AGRARIA	26536	16521	
00138141	00008	MARIO ESTRADA	CARRERA 07 NRO. 5 -06 CAJA AGRARIA	14821	8945	
00138142	00009	LUIS MONTOYA	CR. 7 4 08 ALTOS	13632	8177	
00138143	00010	LUIS MONTOYA	CRA 7 4 06 BAJOS	23140	14325	
00138144	00011	MARIA INES AGUDELO L.	CL.4 # 6-70 ROBLED	11255	6640	
00138145	00012	MARIA ISABEL HERRERA	CL.4 # 6-72 ROBLED	13632	8177	
00138146	00013	MARTIN CORRALES	CL.4 # 6-74 ROBLED	14821	0	
00138147	00014	ISALBA DEL SOCORRO G.	CALLE 4A NRO. 3 - 96 VIA LA YALITA	38931	24535	
00138148	00015	MARIELA AGUDELO MARIN	VIA LA YALITA	16386	11251	
00138149	00016	NOHELIA CARDENAS	VIA LA YALITA	13632	8177	
00138150	00017	JOSE RAUL GALLEG	VIA LA YALITA	0	0	

■ 10,075,972 Acueducto
 ■ 4,305,944 Alcantarillado
 ■ 10,892,000 Aseo
 ■ 16,725,128 Otros

■ 630 Total Suscriptores
 ■ 94 Sin Facturar
 ■ 536 Facturados

Total FACTURADO:

CODIGO	NOMBRE	DIRECCION	ACUEDUCTO	ALACANTARILLADO	OTROS	ASEO	TOTAL PAGAR
1	GLORIA MARIA VALENCIA	CAJA AGRARIA LA PALMERA	25743	17948	0	7664	54255
2	LEON ARENAS CORRALES	CL 8#5-33 S.AGRARIA	38981	24595	9001	9454	81821
3	DARIO OTALVARO	CR. 6 5 16 S.AGRARIA	11255	6640	0	9454	27348
4	JORGE EUTIMIO CANO CORREA	CL 8#5-17 S.AGRARIA	7690	4334	16619	9454	30096
5	ENRIQUE LOAIZA RENDON	CL 8#5-05 S.AGRARIA	51969	20034	0	13505	65509
6	RAFAEL GIRALDO VALLEJO	CR 7 5 48 CAJA AGRARIA	18386	11251	0	9454	39091
7	JESUS MARIA MARIN	CARRERA 07 NRO. 5- 36 CAJA AGRARIA	47420	30025	0	9454	86899
8	MASINGLIA JARAMILLO	CRA. 7# 5-20 CAJA AGRARIA	20536	16521	0	8103	51160
9	MARIO ESTRADA	CARRERA 07 NRO. 5-06 CAJA AGRARIA	14821	8945	0	9454	38220
10	LUIS MONTOYA	CR 7 4 08 ALTOS	13632	8177	28279	18951	60141
11	LUIS MONTOYA	CRA 7 4 06 BAJOS	23140	14325	30192	15246	95761
12	MARIA INES AGUDELO L.	CL 4 # 6-70 ROBLEDO	11255	6640	9001	9454	36349
13	MARIA ISABEL HERRERA	CL 4 # 6-72 ROBLEDO	13632	8177	16619	9454	47881
14	MARTIN CORRALES	CL 4 # 6-74 ROBLEDO	14821	0	0	9454	24274
15	ISALBA DEL SOCORRO G.	CALLE 4A NRO. 3- 86 VIA LA YALITA	38931	24535	9001	9454	81821
16	MARIELA AGUDELO MARIN	VIA LA YALITA	18386	11251	0	9454	39091
17	NOHELIA CARDENAS	VIA LA YALITA	13632	8177	0	9454	31263
18	JOSE RAUL GALLEG0	VIA LA YALITA	0	0	16252	21617	11617
19	LAZARO AGUIRRE HERNANDEZ	VIA LA YALITA	13444	7408	0	9454	29306
20	MARIA REJUNDA MEJIA DE CASTAEDA	VIA LA YALITA	11255	6640	0	9454	27348
21	ALBA LIRIA MEJIA GALLEG0	VIA LA YALITA	13585	6859	16619	8103	49170
22	ANGELINA CORREA JARAMILLO	HDA. LA YALITA MAYORDOMO	31969	0	428767	0	460237

Suscriptores, Vistas y Gestión (Progresos Mayo)

Fin SuscriVista360

Seleccione el suscriptor PALESTINA

...	NOMBRE	DIRECCION
0	ELMER LOPEZ LOPEZ	222DDCCDFSSS
2	ALFONSO VERA	CRA 9 APTO
3	ALFONSO VERA	CL 8#903 TIPTO
4	ALFONSO VERA	CLL 8 # 9-11
5	JOSE MARIA GARCIA GALLEG0	CLL 8 # 9-15
6	JOSE H. RAMIREZ ARIAS	CLL 8 # 9-25
7	MARTHA CORONADO Y OTRO	CLL 8 # 9-25
8	ADIELA OSORIO ACEVEDO	CL 8#9-27
9	FABIO OSORIO E	CLL 8 # 9-29

Busqueda de suscriptor

Código: Medidor:
 Nombre: Ccd. Catastral:
 Dirección: Factura:
 Uso: Orden:
 Estrato:

SISPIID

DATOS GENERALES DEL SUSCRIPTOR DATOS SERVICIOS ACUEDUCTO, ASEO Y ALCANTARILLADO

Código: 4 NIT: 0 Ruta: 101 Orden: 5
 Propietario: ALFONSO VERA Dirección: CLL B # 9-11
 Arrendatario: Dirección Dos:
 Teléfono: Email:
 Uso: 3 COMERCIAL Tipo: NR - NORMAL
 Estrato: 0 SIN ESTRATO Actividad: GENERAL

Aforo AC: Aforo AU:
 Latitud: 0 Longitud: 0 Fecha Activación: M3 Agua: 13
 Servicio Acueducto? Alcantarillado: Aseo: Sin ánimo de lucro?
 Inquilinato? Vivienda Interes prioritario Vertimiento propio?
 Predio Deshabitado? Hogar de Paso? Activo?

SISPIID

DATOS GENERALES DEL SUSCRIPTOR DATOS SERVICIOS ACUEDUCTO, ASEO Y ALCANTARILLADO

Marca del Medidor: Nro. Serie: 13007540/BERCON Diametro:
 Fecha Garantía Medidor: Fecha Instalación medidor: 05/11/2006
 Fecha Última Calibración: 31/07/2008 Tipo de Medidor:
 Gran consumidor? Suspendido? Cortado? Posee Ajibe:
 Se suspende aseo por mutuo acuerdo?
 Tipo Predial: 2 - INFORMACION CATASTRO
 Ubicación SUI: 01 - URBANO Cedula Catastral: 01000330006000

[Guardar Suscriptor](#)

SISPUJ VISTA 360 SUSCRIPTOR

DATOS GENERALES DEL SUSCRIPTOR

Código: 5 Nombre: JOSE MARIA GARCIA GALLEGO Nro. Solicitud:

Dirección: CLL 8 # 9-15 Barrio: GENERAL

Ciclo Facturación: 030 Ruta: 101 Orden: 6 Teléfono: Activo:

PALESTINA

GESTIÓN SUSCRIPTOR

General
Consumos
Facturas
Cartera
Recaudos
Movimientos

Información datos de Servicios

Acueducto: Alcantarillado: Aseo:

Uso: 01 1 RESIDENCIAL Hogar de Paso? Uso Aseo: 01 1 RESIDENCIAL

Estrato: 03 3 MEDIO - BAJO Gran Consumidor? Estrato Aseo: 03 3 MEDIO - BAJO

Aljibe? Cortado? Sin ánimo de Lucro? Ficha Catastral: 010000330005000

Suspendido? Estado Cuenta

Características de Acometida

Posee medidor: Nro. Serie: C18LA340077 Diametro: 1/2

Fecha Instalación: 21/09/2013 Marca: ALTAIR Nro. Precinto:

Clasificación

Actividad: GENERAL Aforo Acueductor: Aforo Alcantarillado

Recíproca:

Observaciones:

SISPUJ VISTA 360 SUSCRIPTOR

DATOS GENERALES DEL SUSCRIPTOR

Código: 5 Nombre: JOSE MARIA GARCIA GALLEGO Nro. Solicitud:

Dirección: CLL 8 # 9-15 Barrio: GENERAL

Ciclo Facturación: 030 Ruta: 101 Orden: 6 Teléfono: Activo:

PALESTINA

GESTIÓN SUSCRIPTOR

General
Consumos
Facturas
Cartera
Recaudos
Movimientos

Información últimos periodos de consumo

Seleccione el año:	Enero 2018	Febrero 2018	Marzo 2018	Abril 2018
2019	Lectura: 1564	Lectura: 1568	Lectura: 1570	Lectura: 1573
2018	Consumo: 3	Consumo: 4	Consumo: 2	Consumo: 3
2017	Promedio: 3	Promedio: 3	Promedio: 3	Promedio: 3
2015	Anomalia:	Anomalia:	Anomalia:	Anomalia:

Mayo 2018	Junio 2018	Julio 2018	Agosto 2018
Lectura: 1576	Lectura: 1578	Lectura: 1581	Lectura: 0
Consumo: 3	Consumo: 2	Consumo: 3	Consumo: 2
Promedio: 3	Promedio: 3	Promedio: 3	Promedio: 3
Anomalia:	Anomalia:	Anomalia:	Anomalia:

Septiembre 2018	Octubre 2018	Noviembre 2018	Diciembre 2018
Lectura: 1	Lectura: 1	Lectura: 4	Lectura: 5
Consumo: 1	Consumo: 0	Consumo: 3	Consumo: 1
Promedio: 3	Promedio: 2	Promedio: 2	Promedio: 2
Anomalia:	Anomalia:	Anomalia:	Anomalia:

SISPUJ VISTA 360 SUSCRIP TOR

DATOS GENERALES DEL SUSCRIP TOR

Código: 5 Nombre: JOSÉ MARIA GARCIA GALLEGO Nro. Solicitud:

Dirección: CLL 8 # 9-15 Barrio: GENERAL

Ciclo Facturación: 030 Ruta: 101 Orden: 6 Teléfono: Activo:

PALESTINA

Facturación Mensual

Abril 2019 - 4 Factura Nro.: 376759

DES .	OBLIGACIÓN	CAPITAL	DEUDA	INT.MORA	INT.FINAN	TOTAL
Carg...	99999999	\$5.579.15	\$37.812.94	\$744.00	\$0.00	\$44.236.09
Cons...	99999999	\$0.00	\$6.883.35	\$177.00	\$0.00	\$7.060.35
Cobr...	AC00010875	\$0.00	\$13.327.00	\$325.00	\$0.00	\$13.652.00
Reins...	AC00010893	\$0.00	\$7.673.00	\$190.00	\$0.00	\$7.863.00
Carg...	99999999	\$4.128.64	\$27.401.15	\$534.00	\$0.00	\$32.063.79
Cons...	99999999	\$0.00	\$8.304.65	\$213.00	\$0.00	\$8.517.65

Página 1 de 1

Datos de Medicion		Montos de la Factura		Datos de la Factura	
Lectura Actual:	5	Capital	\$9.707.79	Número de Factura:	376759
Lectura Anterior:	5	Deuda:	\$249.347.09	Fecha emisión:	02/05/2019 10:21:40
Consumo:	0	Int.Mora:	\$4.974.00	Fecha Vencimiento:	16/05/2019
Promedio:	2	Int.Finan:	\$0.00	Periodos de atraso:	7
Tipo de Consumo:	Normal	Total:	\$264.028.88	Estado:	

SISPUJ VISTA 360 SUSCRIP TOR

DATOS GENERALES DEL SUSCRIP TOR

Código: 5 Nombre: JOSÉ MARIA GARCIA GALLEGO Nro. Solicitud:

Dirección: CLL 8 # 9-15 Barrio: GENERAL

Ciclo Facturación: 030 Ruta: 101 Orden: 6 Teléfono: Activo:

PALESTINA

Cartera Estandar por Servicio y Concepto

Total Cartera General: 330490.88
 Cartera Suscriptor: 330490.88 Cartera en Reclamación: 0

DESCRIPCIO	NUM_OBLIGA	CAPITAL	MORA	FINAN	M
Cargo Fijo Acueducto	99999999	\$43.492.09	\$744.00	\$0.00	
Consumo Acueducto	99999999	\$6.883.35	\$177.00	\$0.00	
Cobro suspensio	AC00010875	\$13.327.00	\$325.00	\$0.00	
Reinstalacion Por Suspensio	AC00010893	\$7.673.00	\$190.00	\$0.00	
Cargo fijo Alcantarillado	99999999	\$31.529.79	\$534.00	\$0.00	
Consumo Alcantarillado	99999999	\$8.304.65	\$213.00	\$0.00	
Manc de Obra	AC00010749	\$14.893.00	\$511.00	\$0.00	
Medidores En Consignacion	FAM0001491	\$199.422.00	\$2.280.00	\$0.00	

Página 1 de 1

SISPUV VISTA 360 SUSCRIPTOR

DATOS GENERALES DEL SUSCRIPTOR

Código: 5 Nombre: JOSE MARIA GARCIA GALLEG0 Nro. Solicitud:

Dirección: CLL B # 9-15 Barrio: GENERAL

Ciclo Facturación: 030 Ruta: 101 Orden: 6 Teléfono: Activo:

PALESTINA

Recaudo Empresarial

Pagos realizados para el año: 2018

PAQ...	BANCO	FECHA	FACTURA	PERIODO	ACUEDUCTO	ASEO	TOTAL
3	SUSUERTE	05/02/2018	00346189	ENERO	\$17.263.00	\$0.00	\$17.263.00
103	SUSUERTE	18/04/2018	00350207	MARZO	\$34.877.00	\$0.00	\$34.877.00
196	SUSUERTE	18/06/2018	00354253	MAYO	\$36.417.00	\$0.00	\$36.417.00
214	SUSUERTE	04/07/2018	00356342	JUN/O	\$15.293.00	\$0.00	\$15.293.00
316	SUSUERTE	15/09/2018	00360345	AGOSTO	\$33.864.00	\$0.00	\$33.864.00

Página 1 de 1

SISPUV VISTA 360 SUSCRIPTOR

DATOS GENERALES DEL SUSCRIPTOR

Código: 5 Nombre: JOSE MARIA GARCIA GALLEG0 Nro. Solicitud:

Dirección: CLL B # 9-15 Barrio: GENERAL

Ciclo Facturación: 030 Ruta: 101 Orden: 6 Teléfono: Activo:

PALESTINA

Movimiento por Periodo

Marzo 2019 - 3

Documentos Generados

C	NUMERO DOCUMENTO	DESCRIPCION DOCUMENTO	FECHA
G	00374693	DOCUMENTO CAUSA FACTURAS	30/04/2019
G	00057536	DOCUMENTO GENERA INTERES	30/04/2019

Página 1 de 1

Usuario Crea: JVALENCIAE FACTURACION PERIODO 3

Descripción Documentos

SE	CONCEPTO	DESCRIPCION	NUM_OBLIGA	VALOR	INT_MORA	INT_FINAN
1	1	Cargo Fijo Acueducto	99999999	\$5.415.12	\$0.00	\$0.00
2	1	Cargo fijo Alcantarillado	99999999	\$4.008.00	\$0.00	\$0.00

Página 1 de 1

En el Mes de Agosto se entregan las funcionalidades en Modulo Lecturas, Critica, Suspensión – Reconexión

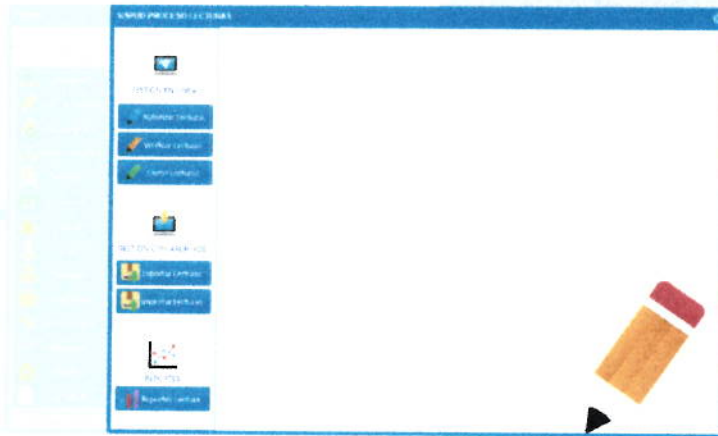

A screenshot of a software interface window titled 'Módulo Lecturas en Suspensión'. The window shows a data table for the month of August 2019. The table has two columns: 'Fecha' and 'Ejemplar'. The data rows are as follows:

Fecha	Ejemplar
1	12
10	24
13	54
14	11
20	28
22	15
25	1

Sistema Financiero

Tienda Computar - LUGO - Año 2019 - Balance de Práctico

Estado de Resultados

Cuenta	Descripción	Debe	Haber	Debe	Haber	Debe	Haber
12	300	300	11.05.2019	11.05.2019	200	24.06.2019	6.000
32	300	300	24.06.2019	11.05.2019	200	24.06.2019	15.000

Estado de Resultados en la Base 100

Cuenta	Descripción	Debe	Haber	Debe	Haber	Debe	Haber
200	ALICIA SUAREZ MORALES	200	11.05.2019	11.05.2019	200	11.05.2019	200
201	ALICIA SUAREZ MORALES	201	11.05.2019	11.05.2019	201	11.05.2019	201
202	ALICIA SUAREZ MORALES	202	11.05.2019	11.05.2019	202	11.05.2019	202
203	ALICIA SUAREZ MORALES	203	11.05.2019	11.05.2019	203	11.05.2019	203
204	ALICIA SUAREZ MORALES	204	11.05.2019	11.05.2019	204	11.05.2019	204
205	ALICIA SUAREZ MORALES	205	11.05.2019	11.05.2019	205	11.05.2019	205
206	ALICIA SUAREZ MORALES	206	11.05.2019	11.05.2019	206	11.05.2019	206
207	ALICIA SUAREZ MORALES	207	11.05.2019	11.05.2019	207	11.05.2019	207
208	ALICIA SUAREZ MORALES	208	11.05.2019	11.05.2019	208	11.05.2019	208
209	ALICIA SUAREZ MORALES	209	11.05.2019	11.05.2019	209	11.05.2019	209
210	ALICIA SUAREZ MORALES	210	11.05.2019	11.05.2019	210	11.05.2019	210
211	ALICIA SUAREZ MORALES	211	11.05.2019	11.05.2019	211	11.05.2019	211
212	ALICIA SUAREZ MORALES	212	11.05.2019	11.05.2019	212	11.05.2019	212
213	ALICIA SUAREZ MORALES	213	11.05.2019	11.05.2019	213	11.05.2019	213
214	ALICIA SUAREZ MORALES	214	11.05.2019	11.05.2019	214	11.05.2019	214
215	ALICIA SUAREZ MORALES	215	11.05.2019	11.05.2019	215	11.05.2019	215
216	ALICIA SUAREZ MORALES	216	11.05.2019	11.05.2019	216	11.05.2019	216
217	ALICIA SUAREZ MORALES	217	11.05.2019	11.05.2019	217	11.05.2019	217
218	ALICIA SUAREZ MORALES	218	11.05.2019	11.05.2019	218	11.05.2019	218
219	ALICIA SUAREZ MORALES	219	11.05.2019	11.05.2019	219	11.05.2019	219
220	ALICIA SUAREZ MORALES	220	11.05.2019	11.05.2019	220	11.05.2019	220

Sistema Financiero

Tienda Computar - LUGO - Año 2019 - Balance de Práctico

Estado de Resultados

Cuenta	Descripción	Debe	Haber	Debe	Haber	Debe	Haber
12	300	300	11.05.2019	11.05.2019	200	24.06.2019	6.000
32	300	300	24.06.2019	11.05.2019	200	24.06.2019	15.000

Estado de Resultados en la Base 100

Cuenta	Descripción	Debe	Haber	Debe	Haber	Debe	Haber
200	ALICIA SUAREZ MORALES	200	11.05.2019	11.05.2019	200	11.05.2019	200
201	ALICIA SUAREZ MORALES	201	11.05.2019	11.05.2019	201	11.05.2019	201
202	ALICIA SUAREZ MORALES	202	11.05.2019	11.05.2019	202	11.05.2019	202
203	ALICIA SUAREZ MORALES	203	11.05.2019	11.05.2019	203	11.05.2019	203
204	ALICIA SUAREZ MORALES	204	11.05.2019	11.05.2019	204	11.05.2019	204
205	ALICIA SUAREZ MORALES	205	11.05.2019	11.05.2019	205	11.05.2019	205
206	ALICIA SUAREZ MORALES	206	11.05.2019	11.05.2019	206	11.05.2019	206
207	ALICIA SUAREZ MORALES	207	11.05.2019	11.05.2019	207	11.05.2019	207
208	ALICIA SUAREZ MORALES	208	11.05.2019	11.05.2019	208	11.05.2019	208
209	ALICIA SUAREZ MORALES	209	11.05.2019	11.05.2019	209	11.05.2019	209
210	ALICIA SUAREZ MORALES	210	11.05.2019	11.05.2019	210	11.05.2019	210
211	ALICIA SUAREZ MORALES	211	11.05.2019	11.05.2019	211	11.05.2019	211
212	ALICIA SUAREZ MORALES	212	11.05.2019	11.05.2019	212	11.05.2019	212
213	ALICIA SUAREZ MORALES	213	11.05.2019	11.05.2019	213	11.05.2019	213
214	ALICIA SUAREZ MORALES	214	11.05.2019	11.05.2019	214	11.05.2019	214
215	ALICIA SUAREZ MORALES	215	11.05.2019	11.05.2019	215	11.05.2019	215
216	ALICIA SUAREZ MORALES	216	11.05.2019	11.05.2019	216	11.05.2019	216
217	ALICIA SUAREZ MORALES	217	11.05.2019	11.05.2019	217	11.05.2019	217
218	ALICIA SUAREZ MORALES	218	11.05.2019	11.05.2019	218	11.05.2019	218
219	ALICIA SUAREZ MORALES	219	11.05.2019	11.05.2019	219	11.05.2019	219
220	ALICIA SUAREZ MORALES	220	11.05.2019	11.05.2019	220	11.05.2019	220

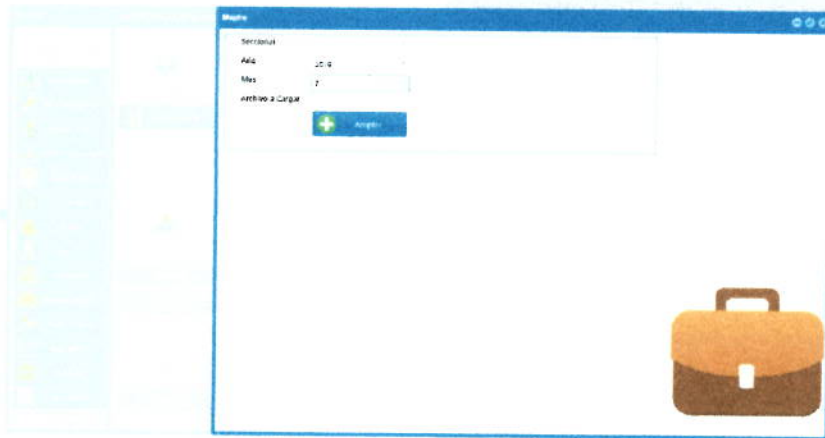

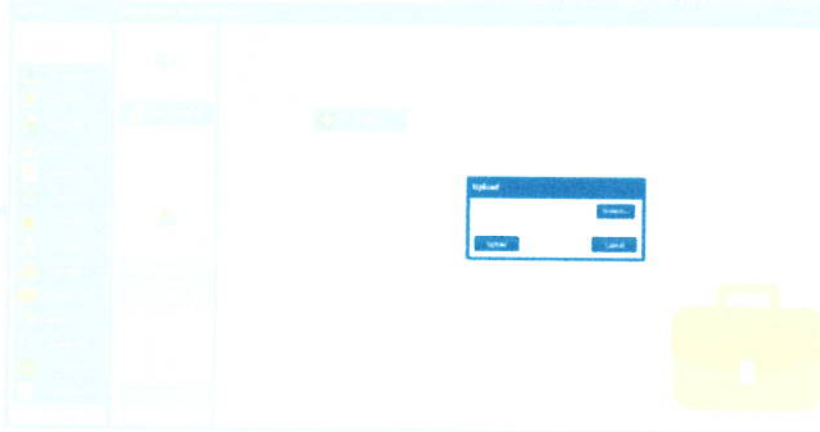

Cartera y Movimiento

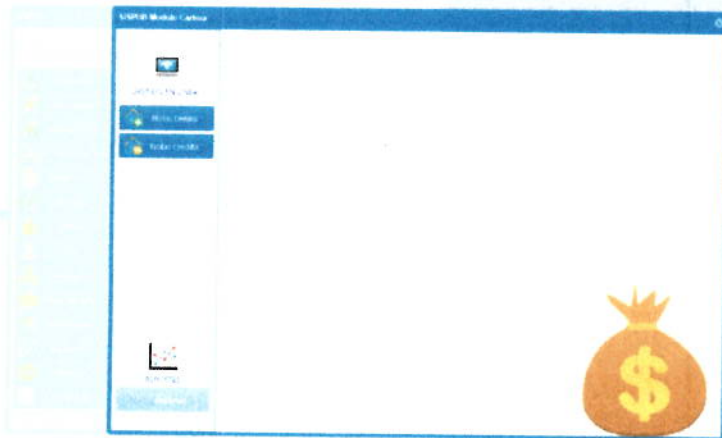

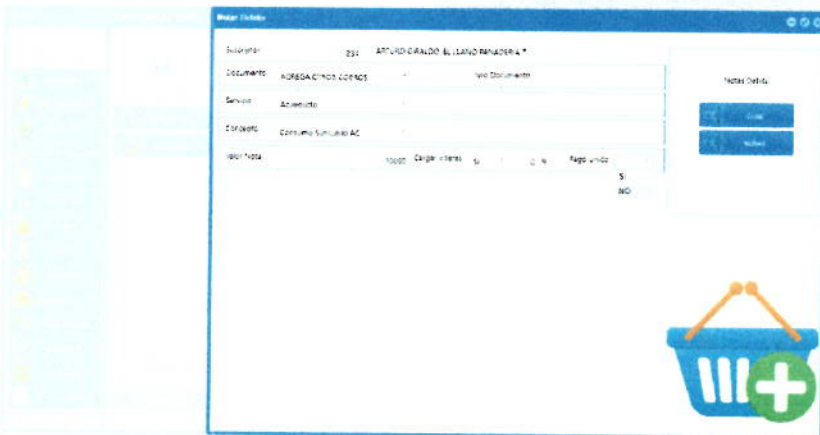

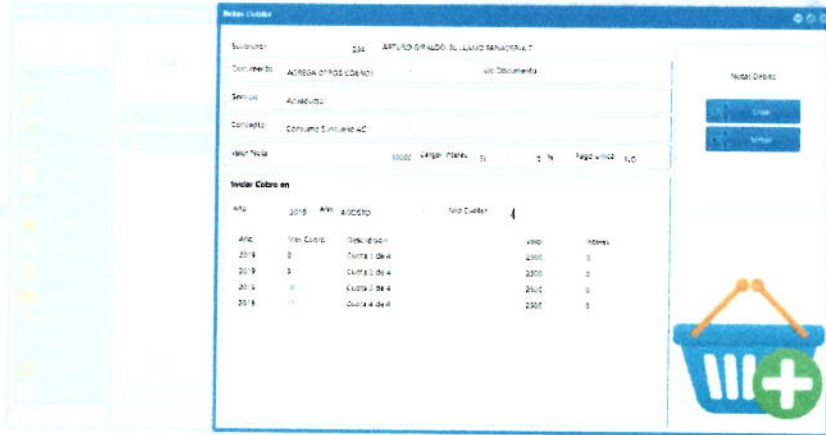

Notas Cobranza
 Cliente: 234 ARTURO SPALDO DE LLANO MANABAZA T
 Documento: ADRS04 07/05/2018
 Servicio: ADECUADO
 Concepto: Consumo Electricidad
 Valor Total: 33000 IVA(10%) 3630 Total 36630

Notas Cobranza
 Año: 2018 Año: 2018 Mes: Agosto Mes: Agosto

Año	Mes	Detalle	Valor	Interes
2018	8	Cuenta de 4	2000	0
2018	8	Cuenta de 4	2000	0
2018	8	Cuenta de 4	2000	0
2018	8	Cuenta de 4	2000	0

Nota Cobranza: [Crear] [Imprimir]

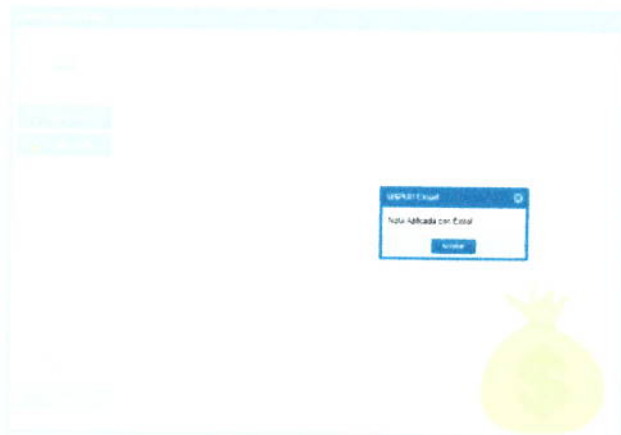
Notas Cobranza
 Nota Aplicada con Exito



Anexo: Proceso de Facturación (Liquidación Seccional Palestina)

Se realiza proceso de facturación para la seccional palestina en conjunto al área de facturación, como ejercicio resultante tras mostrar todo el proceso de cargar tarifas, estructuras de subsidios, archivos externos (Aseo, Mapfre) y demás elementos requeridos para iniciar el proceso.

Cabe resaltar que SISPUJ liquida a nivel de Subsidio y contribuciones, en conjunto con los Componentes para Acueducto y Alcantarillado (CMI, CMO, CMT, CMA). Al final de este anexo se observará esto en la sabana de Excel, así como en la gráfica respecto a componentes.

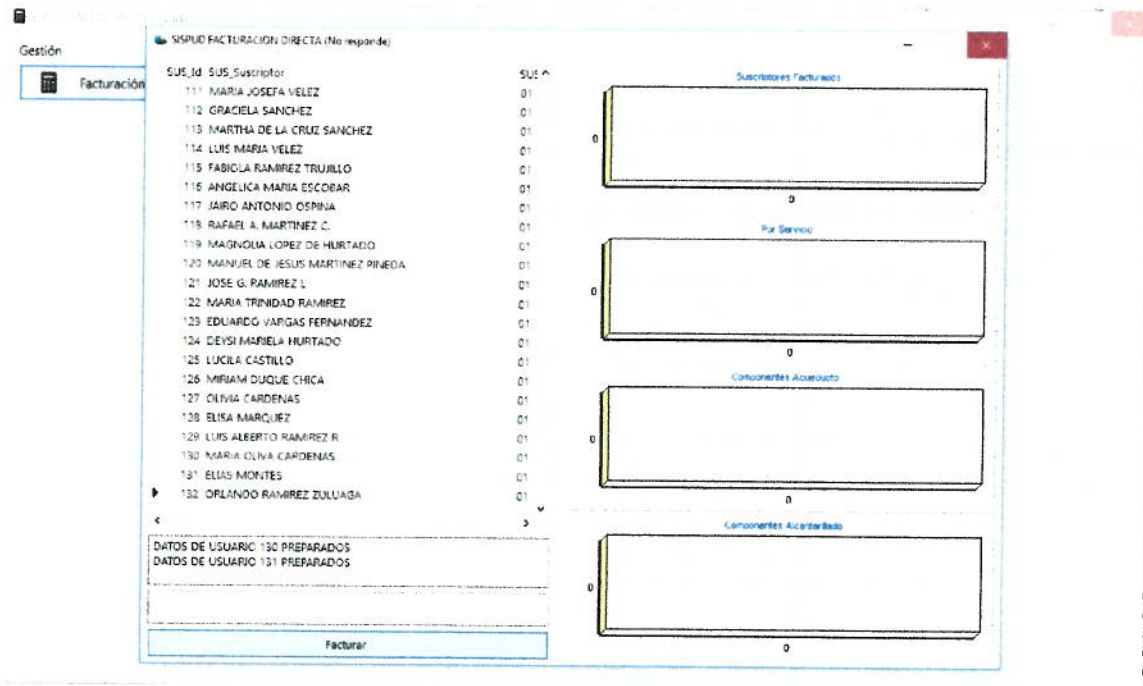

En 1:21 minutos se ejecutó el proceso que arrojó la siguiente información global:

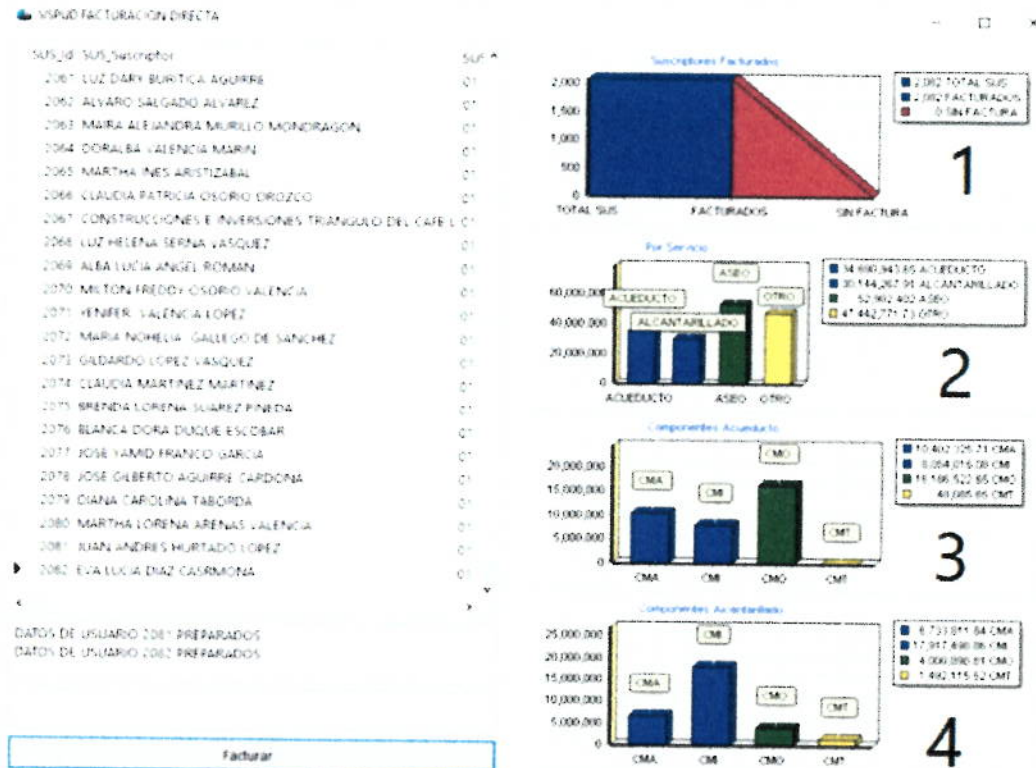

Donde:

1. Suscriptores Revisados
2. Montos Totales por Servicio
3. Montos Totales por Acueducto (A través de componentes)
4. Montos Totales por Alcantarillado (A través de componentes)

Así como el SPOOL resultante del proceso en formato Excel, el cual recoge componentes

FAC	SEC	CL	FAC_Codigo	FAC_Nombre	FAC_Direccion	FAC_MOT	FAC_CATEG	FAC_VID	FAC_PFE	FAC_FACT	TAMPA_DE	FAC_Moneda	FAC_Campana	FAC_PST	FAC_Co	FAC_Consunt	FAC_V001	FAC_Cuentas	FAC_V002	FAC_V003	FAC_V004	FAC_V005	FAC_V006	FAC_V007	FAC_V008	FAC_V009	FAC_V010	FAC_V011	FAC_V012	FAC_V013	FAC_V014	FAC_V015	FAC_V016	FAC_V017	FAC_V018	FAC_V019	FAC_V020	FAC_V021	FAC_V022	FAC_V023	FAC_V024	FAC_V025	FAC_V026	FAC_V027	FAC_V028	FAC_V029	FAC_V030	FAC_V031	FAC_V032	FAC_V033	FAC_V034	FAC_V035	FAC_V036	FAC_V037	FAC_V038	FAC_V039	FAC_V040	FAC_V041	FAC_V042	FAC_V043	FAC_V044	FAC_V045	FAC_V046	FAC_V047	FAC_V048	FAC_V049	FAC_V050	FAC_V051	FAC_V052	FAC_V053	FAC_V054	FAC_V055	FAC_V056	FAC_V057	FAC_V058	FAC_V059	FAC_V060	FAC_V061	FAC_V062	FAC_V063	FAC_V064	FAC_V065	FAC_V066	FAC_V067	FAC_V068	FAC_V069	FAC_V070	FAC_V071	FAC_V072	FAC_V073	FAC_V074	FAC_V075	FAC_V076	FAC_V077	FAC_V078	FAC_V079	FAC_V080	FAC_V081	FAC_V082	FAC_V083	FAC_V084	FAC_V085	FAC_V086	FAC_V087	FAC_V088	FAC_V089	FAC_V090	FAC_V091	FAC_V092	FAC_V093	FAC_V094	FAC_V095	FAC_V096	FAC_V097	FAC_V098	FAC_V099	FAC_V100	
1	FAC	SEC	CL	FAC_Codigo	FAC_Nombre	FAC_Direccion	FAC_MOT	FAC_CATEG	FAC_VID	FAC_PFE	FAC_FACT	TAMPA_DE	FAC_Moneda	FAC_Campana	FAC_PST	FAC_Co	FAC_Consunt	FAC_V001	FAC_Cuentas	FAC_V002	FAC_V003	FAC_V004	FAC_V005	FAC_V006	FAC_V007	FAC_V008	FAC_V009	FAC_V010	FAC_V011	FAC_V012	FAC_V013	FAC_V014	FAC_V015	FAC_V016	FAC_V017	FAC_V018	FAC_V019	FAC_V020	FAC_V021	FAC_V022	FAC_V023	FAC_V024	FAC_V025	FAC_V026	FAC_V027	FAC_V028	FAC_V029	FAC_V030	FAC_V031	FAC_V032	FAC_V033	FAC_V034	FAC_V035	FAC_V036	FAC_V037	FAC_V038	FAC_V039	FAC_V040	FAC_V041	FAC_V042	FAC_V043	FAC_V044	FAC_V045	FAC_V046	FAC_V047	FAC_V048	FAC_V049	FAC_V050	FAC_V051	FAC_V052	FAC_V053	FAC_V054	FAC_V055	FAC_V056	FAC_V057	FAC_V058	FAC_V059	FAC_V060	FAC_V061	FAC_V062	FAC_V063	FAC_V064	FAC_V065	FAC_V066	FAC_V067	FAC_V068	FAC_V069	FAC_V070	FAC_V071	FAC_V072	FAC_V073	FAC_V074	FAC_V075	FAC_V076	FAC_V077	FAC_V078	FAC_V079	FAC_V080	FAC_V081	FAC_V082	FAC_V083	FAC_V084	FAC_V085	FAC_V086	FAC_V087	FAC_V088	FAC_V089	FAC_V090	FAC_V091	FAC_V092	FAC_V093	FAC_V094	FAC_V095	FAC_V096	FAC_V097	FAC_V098	FAC_V099	FAC_V100

DC	OL	DN	EN	DO	EO	EO2	DR	OS	O1	EU	EU2	EU3	EU4	EU5	EU6	EU7	EU8	EU9	EU10	EU11	EU12	EU13	EU14	EU15	EU16	EU17	EU18	EU19	EU20	EU21	EU22	EU23	EU24	EU25	EU26	EU27	EU28	EU29	EU30	EU31	EU32	EU33	EU34	EU35	EU36	EU37	EU38	EU39	EU40	EU41	EU42	EU43	EU44	EU45	EU46	EU47	EU48	EU49	EU50	EU51	EU52	EU53	EU54	EU55	EU56	EU57	EU58	EU59	EU60	EU61	EU62	EU63	EU64	EU65	EU66	EU67	EU68	EU69	EU70	EU71	EU72	EU73	EU74	EU75	EU76	EU77	EU78	EU79	EU80	EU81	EU82	EU83	EU84	EU85	EU86	EU87	EU88	EU89	EU90	EU91	EU92	EU93	EU94	EU95	EU96	EU97	EU98	EU99	EU100									
1	FAC	SEC	CL	FAC_Codigo	FAC_Nombre	FAC_Direccion	FAC_MOT	FAC_CATEG	FAC_VID	FAC_PFE	FAC_FACT	TAMPA_DE	FAC_Moneda	FAC_Campana	FAC_PST	FAC_Co	FAC_Consunt	FAC_V001	FAC_Cuentas	FAC_V002	FAC_V003	FAC_V004	FAC_V005	FAC_V006	FAC_V007	FAC_V008	FAC_V009	FAC_V010	FAC_V011	FAC_V012	FAC_V013	FAC_V014	FAC_V015	FAC_V016	FAC_V017	FAC_V018	FAC_V019	FAC_V020	FAC_V021	FAC_V022	FAC_V023	FAC_V024	FAC_V025	FAC_V026	FAC_V027	FAC_V028	FAC_V029	FAC_V030	FAC_V031	FAC_V032	FAC_V033	FAC_V034	FAC_V035	FAC_V036	FAC_V037	FAC_V038	FAC_V039	FAC_V040	FAC_V041	FAC_V042	FAC_V043	FAC_V044	FAC_V045	FAC_V046	FAC_V047	FAC_V048	FAC_V049	FAC_V050	FAC_V051	FAC_V052	FAC_V053	FAC_V054	FAC_V055	FAC_V056	FAC_V057	FAC_V058	FAC_V059	FAC_V060	FAC_V061	FAC_V062	FAC_V063	FAC_V064	FAC_V065	FAC_V066	FAC_V067	FAC_V068	FAC_V069	FAC_V070	FAC_V071	FAC_V072	FAC_V073	FAC_V074	FAC_V075	FAC_V076	FAC_V077	FAC_V078	FAC_V079	FAC_V080	FAC_V081	FAC_V082	FAC_V083	FAC_V084	FAC_V085	FAC_V086	FAC_V087	FAC_V088	FAC_V089	FAC_V090	FAC_V091	FAC_V092	FAC_V093	FAC_V094	FAC_V095	FAC_V096	FAC_V097	FAC_V098	FAC_V099	FAC_V100

Se realizan al hacer revisión a 10 facturas encontrando que todos los valores son coincidentes entre lo facturado por el sistema actual, así como por SISPU.

Anexo II: Se realiza la capacitación a los administradores de las seis primeras seccionales en que será migrada la información. Detalles Capacitación:

- El Jefe de sistemas de EMPOCALDAS, Ing. John Jairo Giraldo Organiza la sala de Capacitación y los equipos a utilizar por los Administradores para la capacitación.
- El Dr. Juan Pablo Tobon Coordina a los administradores que deben tomar la capacitación del sistema Comercial SISPU. los funcionarios son los siguientes:
Gloria Amparo Montes Palacio Administrador seccional San José
Fernando Grajales Osorio Administrador Seccional Risaralda
Martha Cecilia Salazar Cárdenas Administrador seccional Supia
Oscar Obando López Administrador seccional Neira
Natalia Rendón Henao Administrador Seccional Salamina
Diego Fernando Vargas Administrador Seccional Victoria
- Se crea los usuarios en el sistema Comercial SISPU, para cada uno de los administradores con el fin de realizar capacitación y taller con ejemplos de cada una de las funcionalidades del sistema.

1. Glosario de términos de Introducción al sistema Comercial

- ACOMETIDA DE ACUEDUCTO: (Decreto 302 de 2000) Derivación de la red local de acueducto que se conecta al registro en el inmueble. En edificios de propiedad horizontal o condominios la acometida llega hasta el registro de corte general.
- ACOMETIDA DE ALCANTARILLADO: (Decreto 302 de 2000) Derivación que parte de la caja de inspección y llega hasta el colector de la red local.
- AJUSTE GRADUAL O GRADUALIDAD TARIFARIA: (Resolución CRA (Comisión de Regulación de Agua Potable y Saneamiento Básico) 22 de 1996) Ajuste progresivo en las tarifas de tal manera que en cada año se avance en el logro del objetivo de alcanzar las tarifas resultantes de la aplicación de las metodologías definidas por la Comisión de Regulación de Agua Potable y Saneamiento Básico.
- APORTE: (Artículo 99.6 Ley 142 de 1994) Sobreprecio que se le hace a un usuario o suscriptor sobre el valor del servicio en el rango de consumo suntuario para un

servicio público domiciliario. Se consideran los estratos 5 y 6 para residencial y los usos comercial, industrial y especial.

- **CRA:** Comisión de Regulación de Agua Potable y Saneamiento Básico, adscrita al Ministerio de Desarrollo Económico encargada de regular y aprobar los estudios tarifarios de los acueductos
- **CARGO FIJO:** (Artículo 90 Ley 142 de 1994 y Resolución CRA 14 de 1995): Valor unitario por suscriptor o usuario que refleja los costos económicos involucrados en garantizar la disponibilidad permanente del servicio, independientemente del nivel de uso (consumo).
- **CARGO POR UNIDAD DE CONSUMO:** (Artículo 90 Ley 142 de 1994 y Resolución CRA 14 de 1995): Valor unitario por metro cúbico (consumido) que refleja siempre tanto el nivel y la estructura de costos económicos, como la demanda por el servicio.
- **CONSUMO BÁSICO:** (Resoluciones CRA 08 y 14 de 1995, y 14 de 1997) Aquel que se destina a satisfacer las necesidades básicas de las familias, cuyo nivel máximo es definido por la Comisión de Regulación de Agua Potable y Saneamiento Básico (CRA). En acueducto y alcantarillado, el consumo básico fue definido en 20 m³ mes. Modificado de acuerdo a la altura sobre el nivel del mar de cada APS.
- **CONSUMO COMPLEMENTARIO:** (Resolución CRA 08 de 1995) Consumo ubicado en la franja entre 20 y 40 m³ mensuales, Modificado de acuerdo a la altura sobre el nivel del mar de cada APS.
- **CONSUMO SUNTUARIO:** (Resolución CRA 08 de 1995) Es el consumo mayor a 40 m³ mensuales, Modificado de acuerdo a la altura sobre el nivel del mar de cada APS.
- **FACTURA DE SERVICIOS PUBLICOS:** Es la cuenta que una prestadora de servicios públicos entrega o remite al usuario, por consumo y demás servicios inherentes en desarrollo de un contrato de prestación de servicios públicos.
- **MACRO MEDIDOR:** (Resolución CRA 14 de 1997) Medidor instalado en uno de los componentes de un sistema de acueducto: captación, entrada y salida de plantas de tratamiento, estaciones de bombeo, tanques de almacenamiento, sectores geográficos de distribución, entrada de edificios etc.
- **MEDIDOR:** (Resolución CRA 14 de 1997) Instrumento destinado a medir o indicar el volumen de agua que pasa a través de un elemento o componente de un sistema de acueducto.
- **PROMEDIO DE CONSUMO:** (Artículo 25 Decreto 1842 de 1991) Cálculo que se hace sobre los últimos seis consumos si la facturación es mensual o sobre los

últimos tres si es bimestral. Se emplea, entre otras razones, cuando el instrumento de medición presenta desperfectos, cuando es inaccesible para la lectura, cuando se retira para efectuarle revisión técnica o cuando existen filtraciones y/o fugas imperceptibles. En este último caso, el usuario tiene un plazo de dos meses para corregirlas, y si no lo hiciera, a partir de ese término se le cobrará el consumo medido (artículo 24 Decreto 1842 de 1991 y artículo 146 Ley 142 de 1994).

- RUTA: Descripción detallada a nivel de las calles y manzanas del trayecto de una cuadrilla, para la prestación del servicio.
- SERVICIO INDUSTRIAL: (Decreto 302 de 2000) Es el servicio que se presta a predios o inmuebles en los cuales se desarrollen actividades industriales que corresponden a procesos de transformación o de otro orden.
- SERVICIO NO RESIDENCIAL: Es el destinado a satisfacer las necesidades de todos aquellos inmuebles que no sean clasificables como residenciales. Se clasifican principalmente en comercial, industrial, oficial, especial y otros.
- SERVICIO OFICIAL: (Decreto 302 de 2000) Es el que se presta a las entidades de carácter oficial, a los establecimientos públicos que no desarrollen permanentemente actividades de tipo comercial o industrial, a los planteles educativos de carácter oficial de todo nivel; a los hospitales, clínicas, centros de salud, ancianatos, orfanatos de carácter oficial.
- SERVICIO PROVISIONAL: (Decreto 302 de 2000) Es el servicio que se presta mediante fuentes de suministro de carácter comunitario, en zonas urbanas, sin posibilidades inmediatas de extensión de las redes de suministro domiciliario.
- SERVICIO RESIDENCIAL (Decreto 302 de 2000) Es el servicio que se presta para el cubrimiento de las necesidades relacionadas con la vivienda de las personas. Es el destinado a satisfacer las necesidades de los hogares o núcleos familiares. Se diferencia según la estratificación socioeconómica.
- SUBSIDIO: (Artículo 99.6 Ley 142 de 1994) Descuento que se le hace a un usuario o suscriptor sobre el valor del servicio en el rango de consumo básico para un servicio público domiciliario. Se consideran subsidiables los estratos 1, 2 y 3.
- SUSCRIPTOR: (Artículo 14.31 Ley 142 de 1994 y Decreto 302 de 2000) Persona natural o jurídica con la cual se ha celebrado un contrato de condiciones uniformes de servicios públicos.
- SUI: Sistema Único de Información de servicios públicos.
- USUARIO: (artículo 14.33 Ley 142 de 1994 y Decreto 302 de 2000) Persona natural o jurídica que se beneficia con la prestación de un servicio público, bien

como propietario del inmueble en donde se presta o como receptor directo del servicio. Se le denomina también consumidor.

- **USUARIOS NO RESIDENCIALES:** (Resolución CRA 14 de 1997) Los que se clasifican en comercial industrial, oficial, provisional, especial y temporal
- **USUARIOS RESIDENCIALES:** (Resolución CRA 14 de 1997) Personas que forman parte de los núcleos familiares que se benefician con la prestación de los servicios de acueducto y alcantarillado.
- **INDEXACIÓN:** (Artículos 73.20 y 125 de la Ley 142 de 1994 y Resolución CRA 03/96) Incremento mensual determinado por la Comisión de Regulación de Agua Potable y Saneamiento Básico que reconoce a las empresas el efecto negativo de la inflación en los ingresos y que permite mantener el poder adquisitivo de las tarifas cobradas.
- **VERTIMIENTO:** (Artículo 3 Decreto 901 de 1997) Cualquier descarga final de un elemento, sustancia o compuesto, que esté contenido en un líquido residual de cualquier origen, ya sea agrícola, minero, industrial de servicios, aguas negras o servidas, a un cuerpo de agua, canal, al suelo o al subsuelo.
- **VERTIMIENTO BÁSICO:** Corresponde a la porción del consumo básico de acueducto que se vierte a la red de alcantarillado.
- **VERTIMIENTO COMPLEMENTARIO:** Corresponde a la porción del consumo complementario de acueducto que se vierte a la red de alcantarillado.
- **VERTIMIENTO SUNTUARIO:** Corresponde a la porción del consumo suntuario de acueducto que se vierte a la red de alcantarillado.

2. Capacitación y taller de Ingreso Al Sistema Comercial SISPU

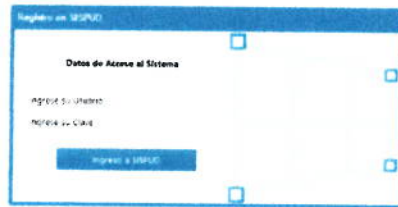
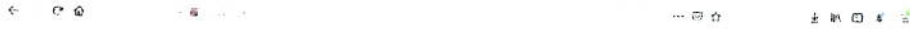

- Se entregó Vía mensaje de texto el usuario y la contraseña a los administradores de cada seccional.
- Se realiza el ingreso del usuario: se digita el número de cedula como identificación ante el sistema. Se ingresa clave, se digita la clave asignada al usuario.
- El sistema comercial SISPU, valida que el usuario y la clave es correcta, y acceder al sistema Comercial con las funcionalidades que de acuerdo a los permisos le permite escoger la seccional a trabajar.

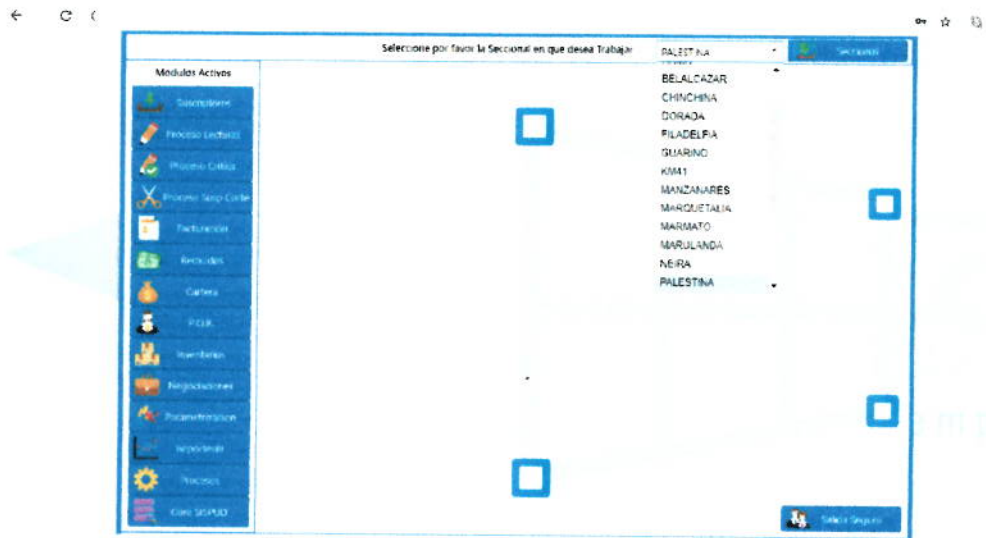

3. Capacitación y taller en Gestionar Suscriptores.

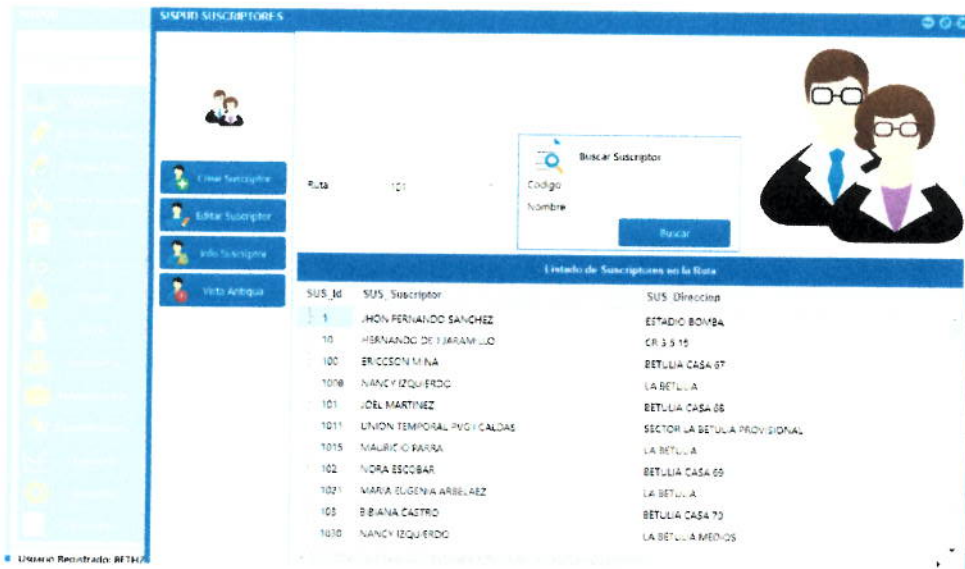

- Se explica la importancia de esta funcionalidad y las implicaciones si el administrador no parametriza bien a un suscriptor
- Vista Inicial: en la vista inicial del suscriptor se consulta la información de los suscriptores por RUTA, también se puede realizar Búsqueda Por Código o nombre del suscriptor.

Desde esta opción del sistema Comercial SISPUJ se Gestionar los siguientes datos del suscriptor:

- Crear Suscriptores
- Editar o Modificar los datos de un Suscriptor
- Información General del suscriptor

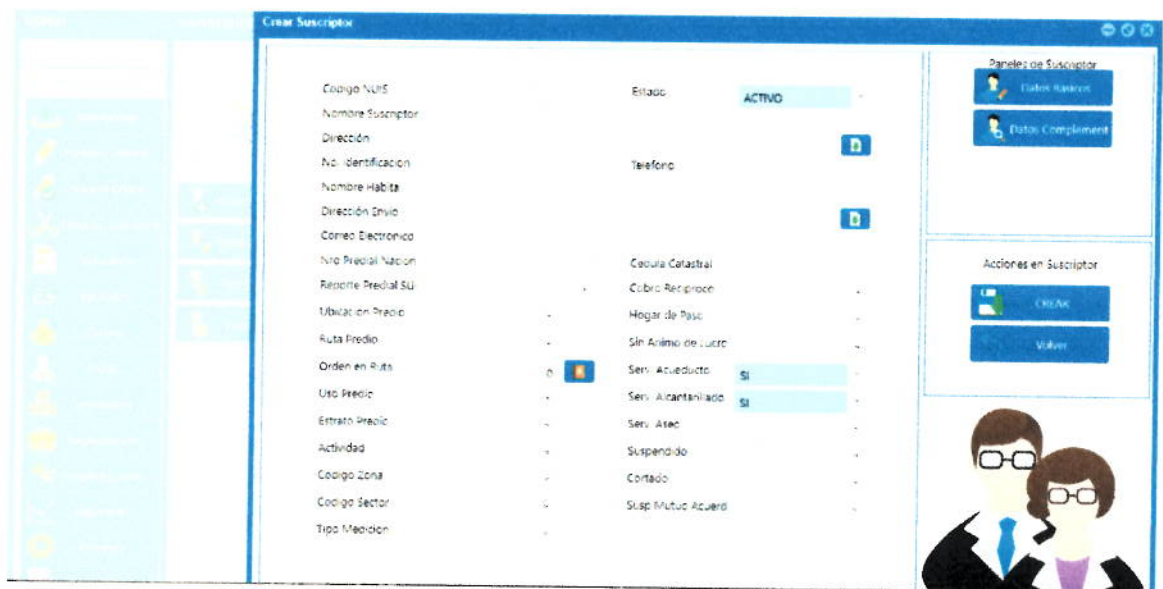

- Para el ingreso de una nueva matricula el sistema asigna el código, se ingresan el nombre del propietario de la vivienda, dirección, Teléfono y Número de Identificación.
- Es opcional ingresar el arrendatario (Nombre Habita) Si el suscriptor quiere que le llegue la factura a otra dirección se debe diligenciar la dirección de envío. Se Ingresan el Email (correo Electrónico). Se Ingresan el número Predial nacional, la Cedula Catastral, y se selecciona la Información a enviar al SUI (Reporte Predial SUI). Se Selecciona la ubicación del predio (Rural, Urbano) y la Ruta.

- se selecciona el Uso, Estrato, Actividad, Zona y Sector a la que pertenece el suscriptor y se selecciona el tipo de Medición
 - Se selecciona Cobro Reciproco, Hogar de Paso, Sin Ánimo de Lucro. selecciona los servicios que posee el suscriptor :
Acueducto, Alcantarillado, Aseo
- Al editar o modificar el sistema no permite que el usuario, modifique el código NUIS del suscriptor.

Se Realiza los cambios a los campos del suscriptor y el sistema guarda los datos remplazándolo por los datos anteriores.

4. Capacitación y Taller en la Parametrización del sistema Comercial SISPUD

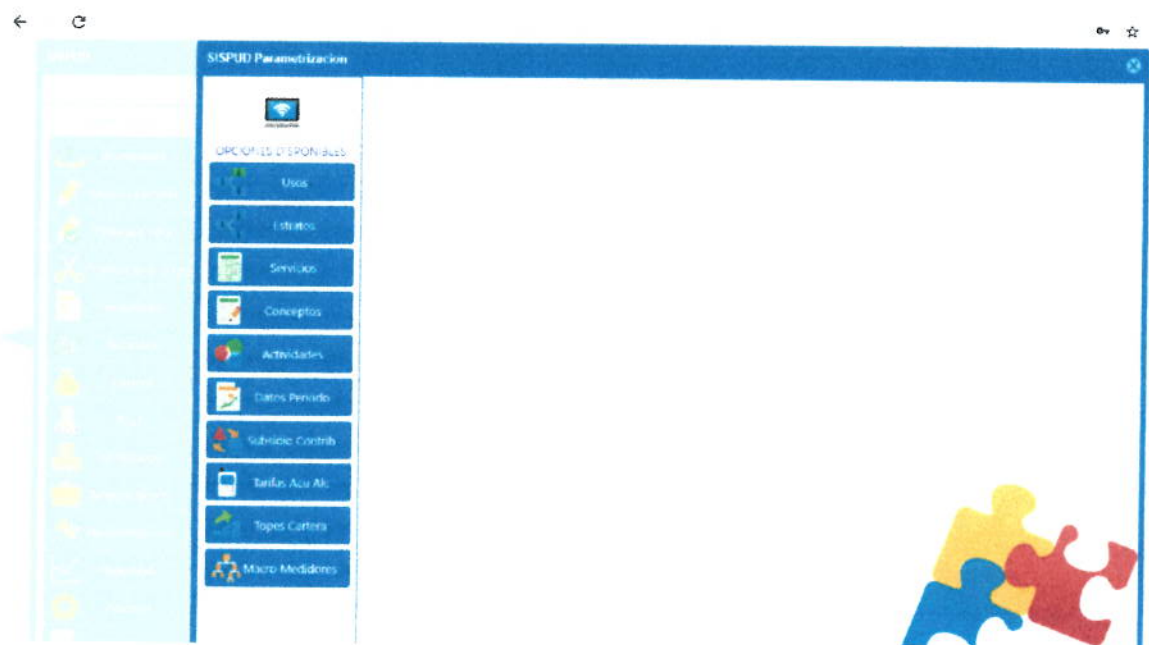

Se realiza la capacitación y luego se realiza taller con cada uno de los administradores con el fin de que ingresen información y conozcan al detalle el sistema comercial SISPUd.

La parametrización del sistema Comercial prepara los elementos y actividades que se deben cumplir para generar una facturación eficiente del servicio.

Las Funcionalidades que encontramos en esta opción de parametrización son:

- Mantenimiento a los diferentes usos del servicio público (uso Residencial, oficial, Comercial, especial, temporal, provisional e industrial), definidos en la ley.

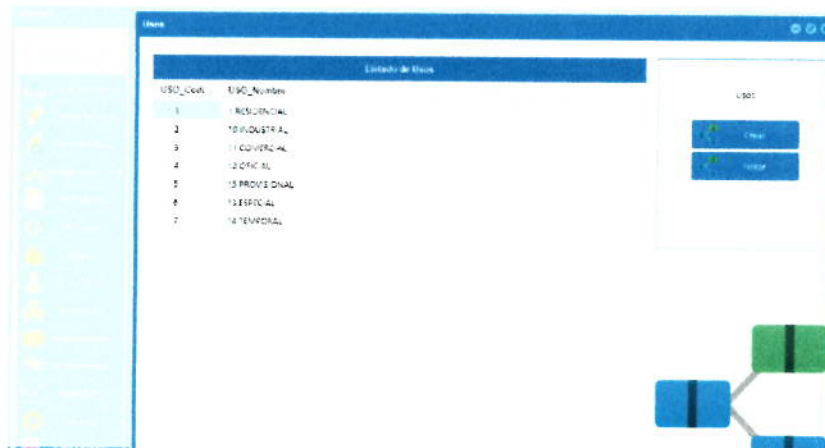

- Mantenimiento a los estratos definidos en la ley 142 de 1994 (Bajo-Bajo, Bajo, Medio-Bajo, Medio, Medio-Alto y Alto)

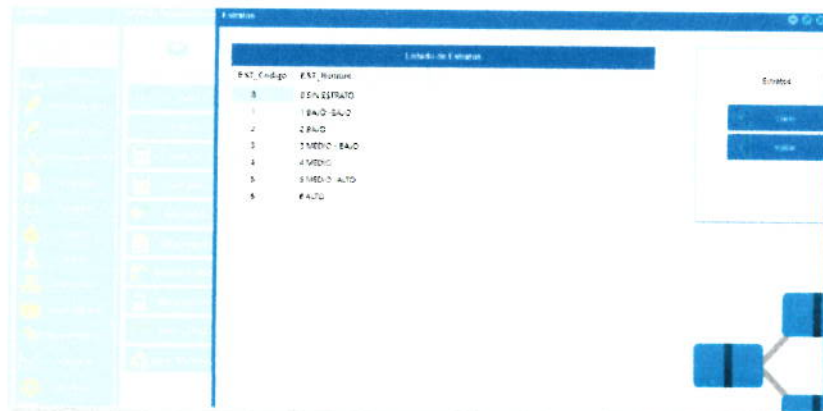

- Mantenimiento a los servicios que presta la empresa (Acueducto, Alcantarillado, Aseo y otros)



- Mantenimiento a los Conceptos que factura la empresa o conceptos de facturación Conjunta y otros convenios. (Cargo Fijo, Consumos, Mapfre... etc.)

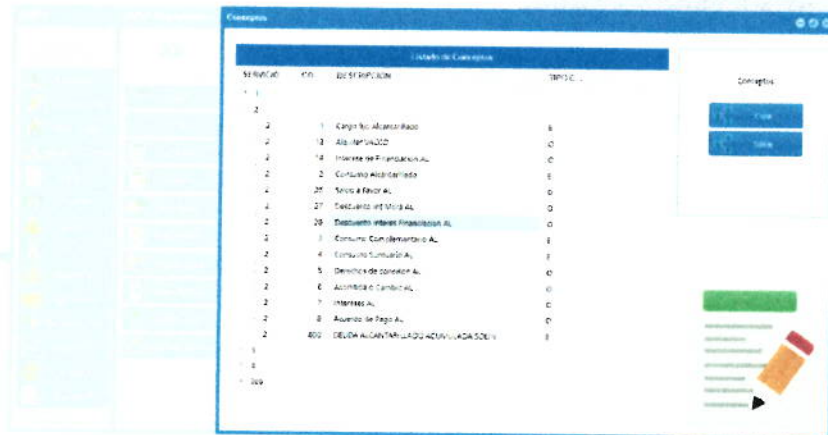

- Mantenimiento a las actividades de los suscriptores (Residencia, Hotel, Escuela... etc.)



- Datos del periodo se ingresan los datos informativos que se requieren para generar la liquidación de la Factura.

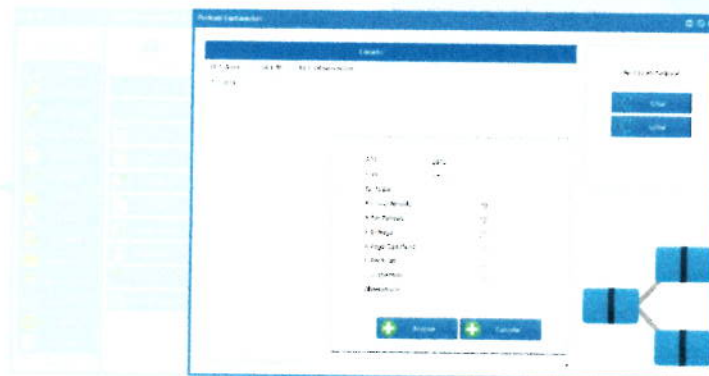

- Subsidio y Contribución Se ingresan los datos requeridos para generar la tarifa.



- Tarifa Se ingresa los componentes para generar la tarifa y los valores por uso y estrato que se requieren para cobrar el servicio prestado.

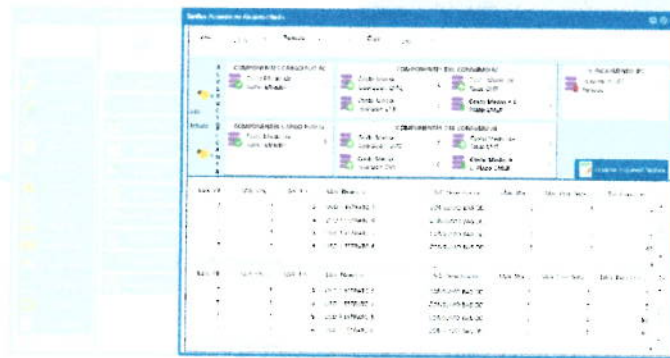

- Macro Medidores, se ingresan los datos de los medidores que corresponden al macro y la forma de liquidar y recaudar el valor.



5. Capacitación y Taller en el proceso de Facturación

Una se ingresa los datos de parametrización, se genera la liquidación de Consumos y entregar los conceptos liquidados en la facturación al Suscriptor, proceso que se realiza con la seccional Palestina.

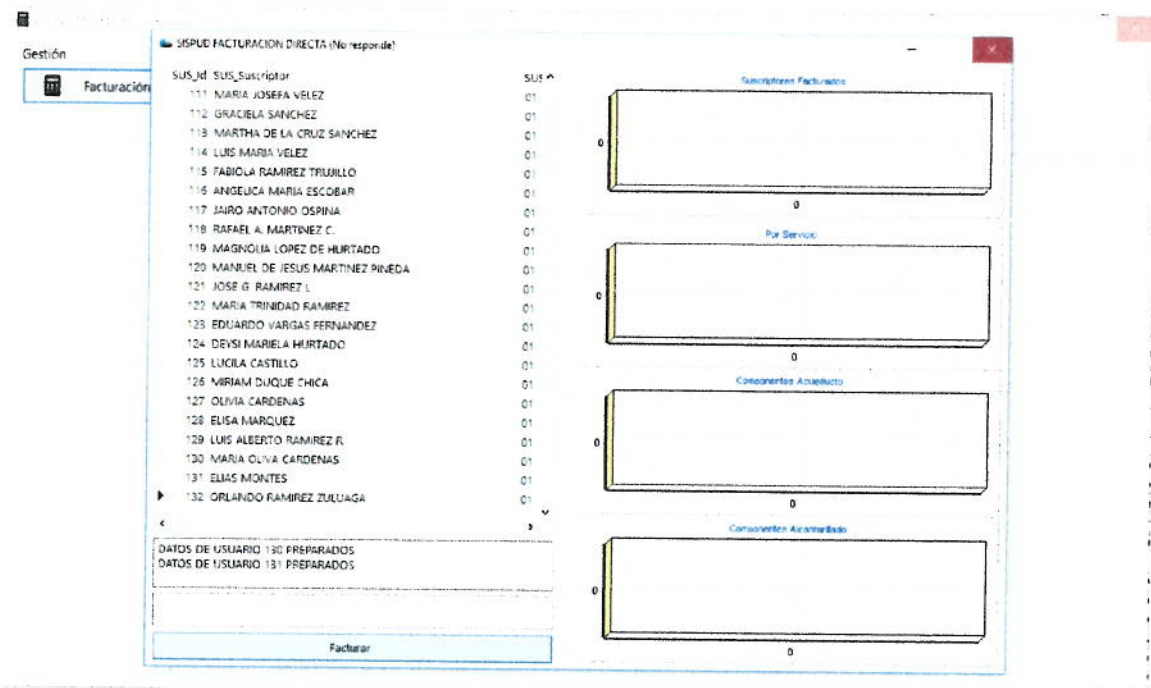

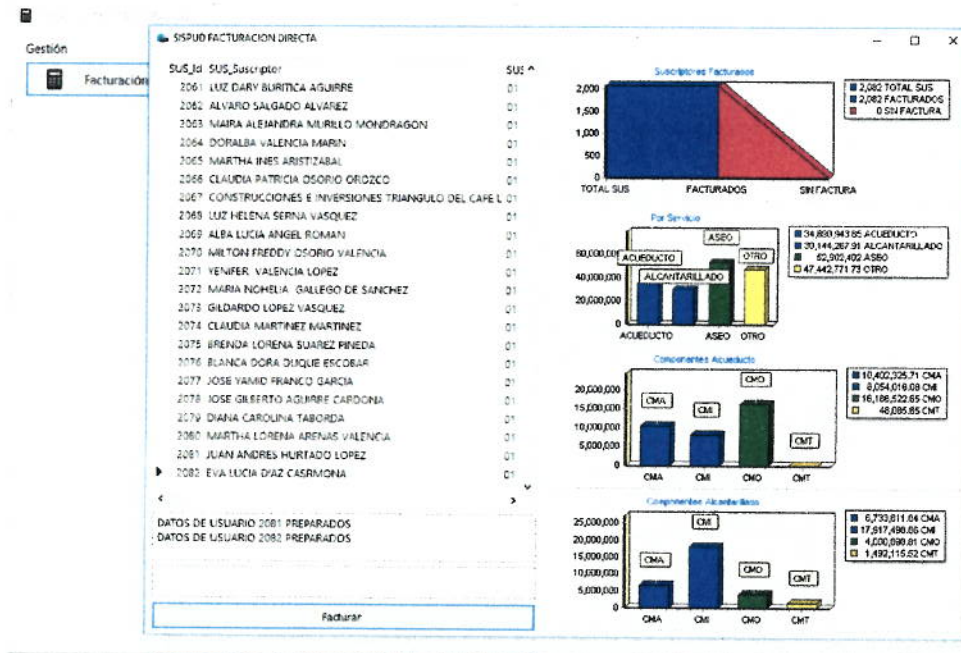

6. Capacitación y Taller en la funcionalidad de cartera

En La gestión de cartera se realizan las actividades de Notas débito, notas crédito y Acuerdos de pago.

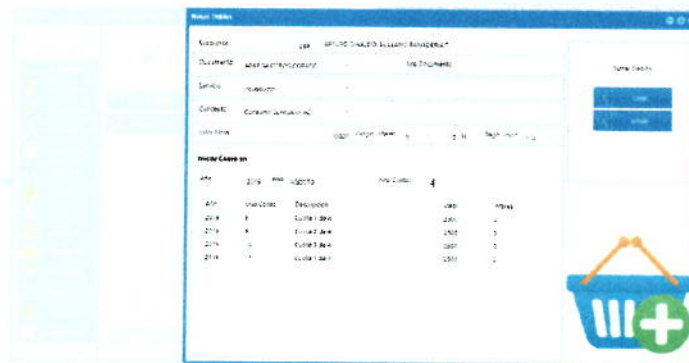

CONCLUSIONES

Se concluye tras la presentación de las labores realizadas, se han prestado las labores inicialmente pactadas y se levanta piloto en seccional Palestina con su proceso de facturación que se ha demorado (1:21) minutos. En septiembre Estarán migradas y activas 6 seccionales simultaneas, con las jornadas de capacitación y soporte permanente a las 6 seccionales más el área de facturación. Así mismo se iniciará la migración de otras 8 seccionales.

el presente informe se realiza en la ciudad de Manizales Caldas el día treinta (30) de agosto de 2019.



BETHZON FERNAN SCHNITZLER
C.C 75.100.784 Manizales
CONTRATISTA