

DeVal[®] SERIE 50/52

Válvulas mariposa con asiento resiliente

Tipo Wafer y Tipo Lug

Tamaños 2"-24" / DN 50 - DN 600

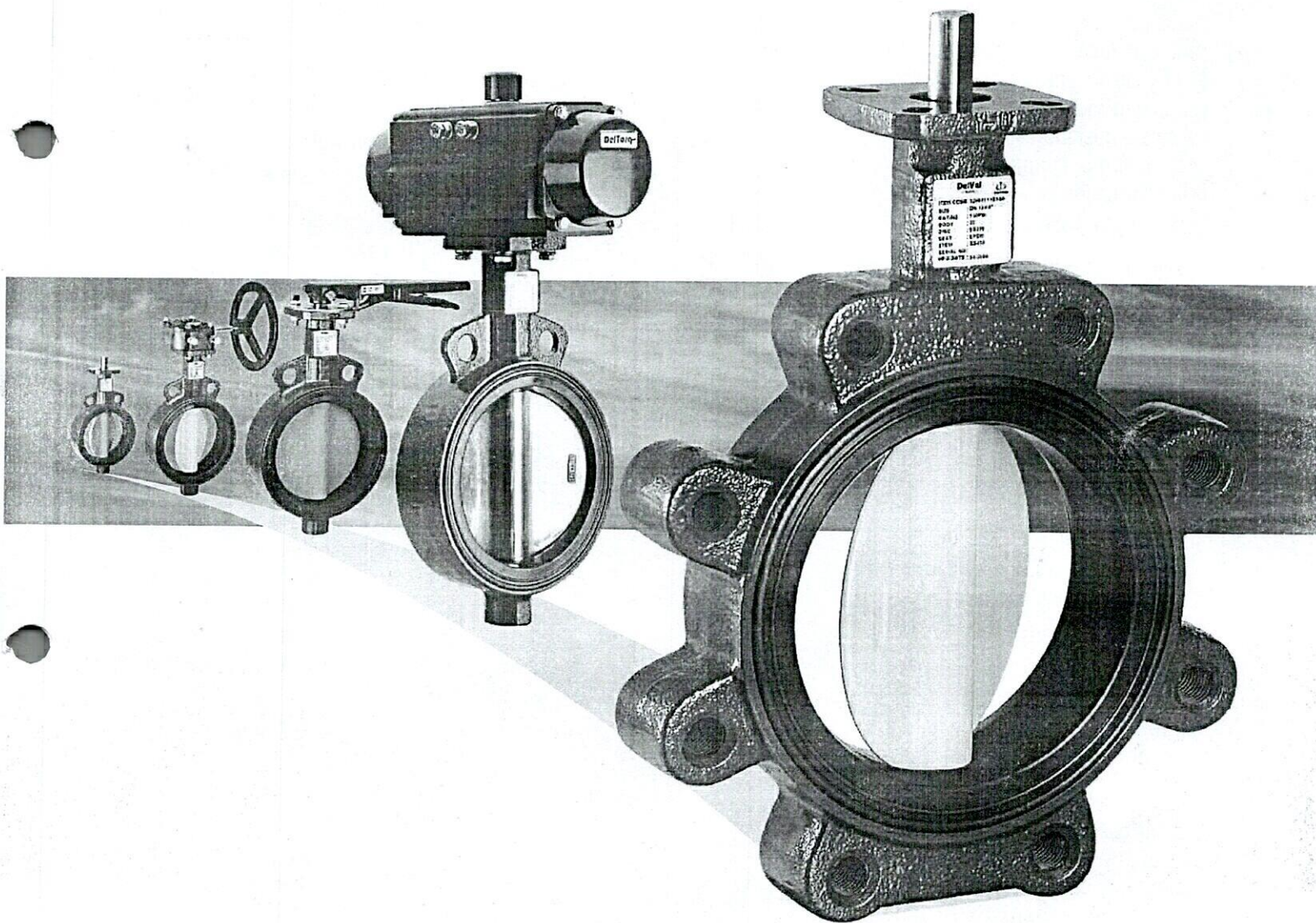

Liderando la industria con innovación por el diseño

DelVal Flow Controls se complace en ofrecer productos de primera clase para el control de flujo en tuberías. Las válvulas mariposa DelVal® Serie 50 (cuerpo tipo wafer) y Serie 52 (cuerpo tipo lug) han sido desarrolladas con una amplia experiencia en aplicación, diseño y fabricación. Estos productos son producidos empleando prácticas de fabricación modernas bajo un sólido sistema de garantía de calidad. Estas prácticas aseguran una calidad constante del producto y un rendimiento confiable. Las válvulas mariposa DelVal® Serie 50/52 han sido diseñadas para incluir características de última generación las cuales se describen en este boletín.

Características

† Conexión al vástago disponible en los tamaños estándar DelVal o en tamaños opcionales para coincidir con la perforación secundaria estándar en la placa superior.

† Placa superior con doble perforación para adaptarse a las dimensiones ISO 5211 y las dimensiones de círculo de perno secundario estándar. Todas las palancas, operadores de engranaje y accionadores neumáticos DelTorq están diseñados para montaje directo a las válvulas DelVal.

† La opción de un disco recubierto con Nylon PA 12 asegura una excelente resistencia ante la corrosión de varios medios químicos. El polímero sinterizado no poroso y duro tiene una higroscopicidad muy baja y es adecuado para uso en agua potable y productos alimenticios.

† Vástago de una pieza con accionamiento doble D de estrecha tolerancia elimina la necesidad de pasadores cónicos o tornillos en el disco.

† Juntas tóricas dobles moldeadas en los muñones superiores e inferiores proporcionan un sello secundario superior.

† El cuerpo de una pieza de alta resistencia tiene un cuello extendido para aislamiento de tubería de 2". El recubrimiento estándar es de dos capas de epoxi duro rico en zinc para una excelente resistencia ante la corrosión.

† El diseño del asiento de alta resistencia con ranurado cuadrado tiene sellos de juntas tóricas moldeados para servir como empaques de bridas. Los asientos de EPDM son curados con peróxido para producir las mejores propiedades elásticas del elastómero.

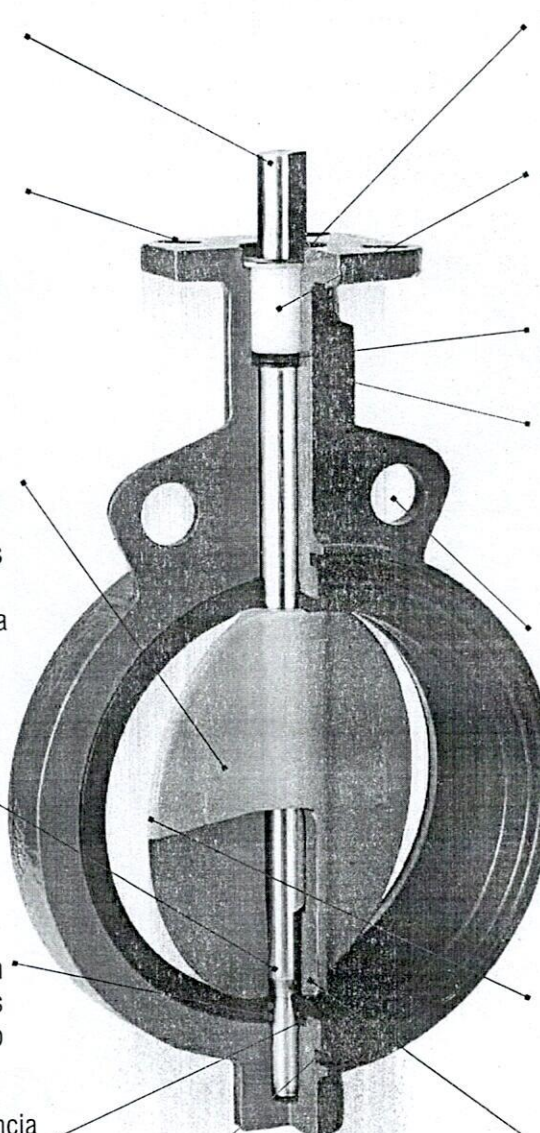

† Sistema de retención de vástago único para proporcionar un vástago antirreventones y un fácil montaje y desmontaje de la válvula.

† El buje de acetal de alta resistencia absorbe las fuerzas que actúan sobre el montaje del vástago/disco causadas por la presión de la línea.

† Sello bidireccional de copa en U para el vástago

† El cuerpo de una pieza de alta resistencia tiene un cuello extendido para aislamiento de tubería de 2". El recubrimiento estándar es de dos capas de epoxi duro rico en zinc para una excelente resistencia ante la corrosión.

† Los dos orificios para ubicación de bridas de tamaños de hasta 12", y los cuatro orificios para ubicación de bridas desde un tamaño de 14" a 24" aseguran un alineamiento fácil de la válvula durante la instalación. Éstos cumplen con el estándar ANSI #125 /150, y otros estándares internacionales de perforación.

† Disco de alta resistencia con cubos y borde de disco pulidos a mano.

† El radio mecanizado con precisión en los cubos superior e inferior del disco se presiona contra las caras de sellado superior e inferior del asiento para lograr un sellado principal entre el disco y el asiento.

† Diseño del asiento "Center-LOK®"

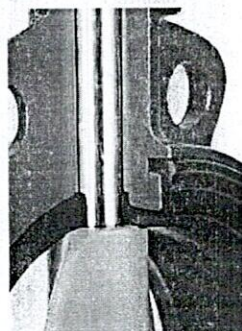

Datos Técnicos

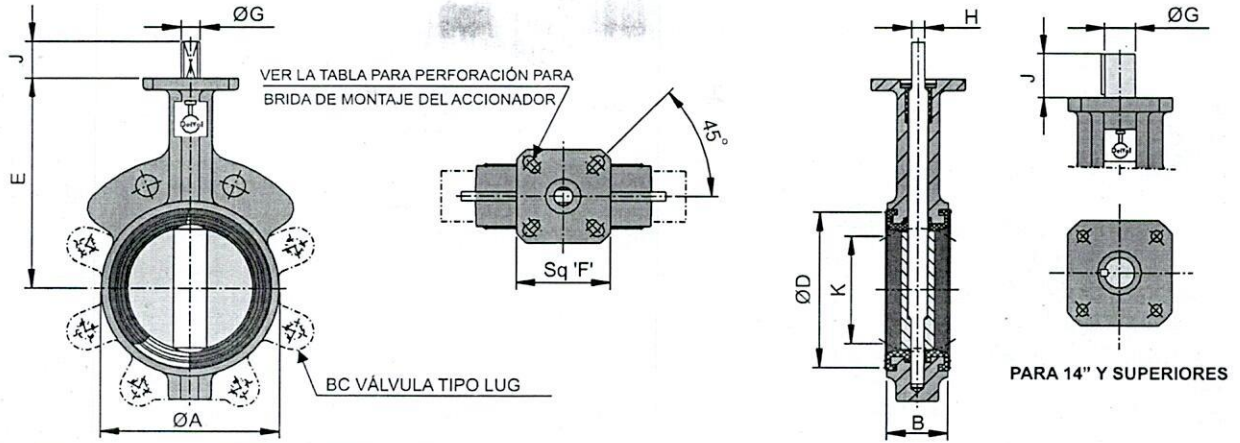

Tamaño de la válvula		ØA	B*	ØD*	E	Sq'F'	Perforación en placa superior			ØG	H	J	Tamaño de chaveta	K	Datos de tornillería para lug			Peso en Lbs.	
Pulg.	DN						BC	No. de orificios	Diám. del orificio						BC	No. de orificios	Roscas UNC-2B	Tipo Wafer (Serie 50)	Tipo Lug (Serie 52)
2	50	3.58	1.62	2.83	5.51	3.15	2.76/3.25	4	0.39/0.438	0.55	0.39	1.25	---	1.32	4.75	4	5/8-11	5.07	6.79
2 1/2	65	4.13	1.75	3.46	5.98	3.15	2.76/3.25	4	0.39/0.438	0.55	0.39	1.25	---	2.05	5.50	4	5/8-11	5.80	7.91
3	80	4.72	1.75	4.09	6.30	3.15	2.76/3.25	4	0.39/0.438	0.55	0.39	1.25	---	2.70	6.00	4	5/8-11	6.83	8.92
4	100	5.91	2.00	5.12	7.09	3.15	2.76/3.25	4	0.39/0.438	0.63	0.43	1.25	---	3.61	7.50	8	5/8-11	10.87	16.37
5	125	6.89	2.12	6.22	7.56	3.15	2.76/3.25	4	0.39/0.438	0.75	0.51	1.25	---	4.62	8.50	8	3/4-10	13.91	21.56
6	150	8.07	2.12	7.28	8.07	3.15	2.76/3.25	4	0.39/0.438	0.75	0.51	1.25	---	5.50	9.50	8	3/4-10	16.31	25.35
8	200	10.20	2.50	9.37	9.49	4.72	2.76/4.01/4.92/5.0	4	0.39/0.43/0.55/0.56	0.87	0.63	1.25	---	7.39	11.75	8	3/4-10	28.00	37.92
10	250	12.21	2.50	11.38	10.75	4.72	4.01/4.92/5.0	4	0.43/0.55/0.56	1.18	0.87	2.00	---	9.31	14.25	12	7/8-9	44.09	61.73
12	300	14.33	3.00	13.46	12.24	4.72	4.01/4.92/5.0	4	0.43/0.55/0.56	1.18	0.87	2.00	---	11.12	17.00	12	7/8-9	60.85	92.26
14	350	16.34	3.00	15.28	13.62	4.72	4.92/5.00	4	0.55/0.563	1.38	---	2.00	0.39x0.39	12.92	18.75	12	1-8	87.96	122.80
16	400	18.58	4.00	17.40	14.76	4.72	4.92	4	0.55	1.38	---	2.00	0.39x0.39	14.80	21.25	16	1-8	130.51	184.31
18	450	20.67	4.35	19.49	15.98	6.70	6.50	4	0.83	1.97	---	2.50	0.39x0.47	16.59	22.75	16	1 1/8-7	194.45	239.42
20	500	22.83	5.00	21.57	17.24	6.70	6.50	4	0.83	1.97	---	2.50	0.39x0.47	18.61	25.00	20	1 1/8-7	236.78	306.88
24	600	27.24	5.94	25.75	19.49	Ø8.27	6.50	4	0.83	2.50	---	4.00	0.62x0.62	22.55	29.50	20	1 1/4-7	385.81	477.08

* La dimensión cara a cara 'B' generalmente es de conformidad con API 609 Categoría A/BS EN 558-1 Serie 20 / ISO 5752 Serie 20 / MSS SP 67 / ASME B 16.10

Tamaño de la válvula		ØA	B**	ØD*	E	Sq'F'	Perforación en placa superior			ØG	H	J	Tamaño de chaveta	K	Datos de tornillería para lug			Peso en Kg.	
Pulg.	DN						BC	No. de orificios	Diám. del orificio						BC	No. de orificios	Roscas UNC-2B	Tipo Wafer (Serie 50)	Tipo Lug (Serie 52)
2	50	91	43	72	140	80	70/82.5	4	10/11	14	10	32	---	33.5	120.7	4	5/8-11	2.30	3.08
2 1/2	65	105	46	88	152	80	70/82.5	4	10/11	14	10	32	---	52.1	139.7	4	5/8-11	2.63	3.59
3	80	120	46	104	160	80	70/82.5	4	10/11	14	10	32	---	68.5	152.4	4	5/8-11	3.10	4.05
4	100	150	52	130	180	80	70/82.5	4	10/11	16	11	32	---	91.7	190.5	8	5/8-11	4.93	7.42
5	125	175	56	158	192	80	70/82.5	4	10/11	19	13	32	---	117.3	215.9	8	3/4-10	6.31	9.78
6	150	205	56	185	205	80	70/82.5	4	10/11	19	13	32	---	139.7	241.3	8	3/4-10	7.40	11.50
8	200	259	60	238	241	120	70/102/125/127	4	10/11/14/14.3	22	16	32	---	187.6	298.5	8	3/4-10	12.70	17.20
10	250	310	68	289	273	120	102/125/127	4	11/14/14.3	30	22	51	---	236.4	362.0	12	7/8-9	20.00	28.00
12	300	364	78	342	311	120	102/125/127	4	11/14/14.3	30	22	51	---	282.4	431.8	12	7/8-9	27.60	41.85
14	350	415	78	388	346	120	125/127	4	14/14.3	35	---	51	10x10	328.3	476.2	12	1-8	39.90	55.70
16	400	472	102	442	375	120	125	4	14	35	---	51	10x10	375.8	539.7	16	1-8	59.20	83.60
18	450	525	114	495	406	170	165	4	21	50	---	64	10x12	421.4	577.8	16	1 1/8-7	88.20	108.60
20	500	580	127	548	438	170	165	4	21	50	---	64	10x12	472.6	635.0	20	1 1/8-7	107.40	139.20
24	600	692	154	654	495	Ø210	165	4	21	63.5	---	102	15.88x15.88	572.7	749.3	20	1 1/4-7	175.00	216.40

** La dimensión métrica 'B' de cara a cara es de conformidad con API 609 Categoría A / BS EN 558-1 Serie 20 / ISO 5752 Serie 20 / MSS SP 67 / ASME B 16.10

Tamaño de la válvula	2"	2.5"	3"	4"	5"	6"	8"	10"	12"	14"	16"	18"	20"	24"
Válvula con presión nominal total ΔP, PSI	50	62	106	115	241	360	484	878	1409	2366	3064	3684	5795	9601
	100	72	124	142	256	393	545	977	1586	2677	3527	4428	7273	12482
	150	80	142	177	271	426	582	1083	1756	2987	3980	5178	8756	15576
	175	91	150	197	279	443	620	1133	1841	3146	---	---	---	---
Diám. reducido del disco ΔP, PSI	50	---	---	---	133	187	267	623	771	1259	2159	2627	3649	6500
Válvula con presión nominal total ΔP, Bar	3.5	7	12	13	27	41	55	99	159	267	346	416	655	1085
	7	8	14	16	29	44	62	110	179	302	398	500	822	1410
	10	9	16	20	31	48	66	122	198	337	450	585	989	1760
	12	10	17	22	32	50	70	128	208	355	---	---	---	---
Diám. reducido del disco ΔP, Bar	3.5	---	---	---	15	21	30	70	87	142	244	297	484	734

Valores de Torque (Lb.-Pulg.)
Valores de Torque (Nm)

Materiales de construcción

Cuerpo

- ◊ Hierro fundido ASTM A126 Clase B/IS 210 FG 260
- ◊ Hierro dúctil ASTM A395 60-40-18
- ◊ Acero al carbono ASTM A 216 WCB

Disco

- ◊ Hierro Dúctil ASTM A536 Grado 65-45-12 + Recubierto de Nylon 12
- ◊ Hierro Dúctil ASTM A 536 Grado 65-45-12 + Recubierto de Aroxy
- ◊ Acero inoxidable ASTM A351 Grado CF8M

Vástago

- ◊ Acero inoxidable ASTM A479 Tipo 410
- ◊ Acero inoxidable ASTM A276 Tipo 316
- ◊ ASTM A564 Tipo 630 (17-4PH)

Rango de temperatura del asiento:

Tipo de asiento	Rango de temperatura	
	Min.	Máx.
EPDM/ EPDM BLANCO	-20° F (-29°C)	302° F (150°C)
BUNA-N/ BUNA-N BLANCO	0° F (-18°C)	212° F (100°C)
Viton® (FKM)	0° F (-18°C)	392° F (200°C)
Silicona #	-58° F (-50°C)	392° F (200°C)

La presión nominal máxima está limitada a 6 Bar.

Viton® es una marca registrada de E.I. DuPont.

Operadores



Las válvulas hasta un tamaño de 12", dependiendo de su presión nominal, pueden ser suministradas con palancas para operación manual. Se pueden proporcionar accesorios opcionales para la operación manual de la palanca para varios requisitos de control de flujo. También se puede proporcionar un bloqueo de la almohadilla de montaje para prevenir operaciones no autorizadas.



Las válvulas hasta un tamaño de 24" puede ser montadas directamente con operadores de engranaje para operación manual. Los operadores de engranaje también se pueden unir con operadores de cadena y volante para abrir o cerrar las válvulas ubicadas en tuberías a alta elevación.

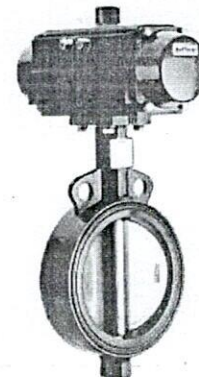

A todas las válvulas se les puede hacer un montaje directo de accionadores neumáticos o accionadores eléctricos, y con accesorios para opciones de automatización completa tal como abierto/cerrado en falla y controlado por posicionador. Las válvulas se pueden montar con anulaciones manuales.

Asiento

- ◊ EPDM/ EPDM Blanco - Grado alimenticio
- ◊ BUNA-N/ BUNA-N Blanco - Grado alimenticio
- ◊ Viton® (FKM)
- ◊ Silicona

Estándar de fabricación y diseño general:

API 609 / BS EN -593

Estándar de pruebas: API 598 / BS EN 12266-1

Presión nominal:

Para corte hermético bidireccional tipo burbuja y para servicio de vacío completo con el disco en posición cerrada.

	Pulg.	DN	PSIG	BARG
*	2" - 24"	50-600	230	16
	2" - 12"	50-300	175	12
	2" - 24"	50-600	150	10
	4" - 24"	100-600	87	6
	4" - 24"	100-600	50	3.5

*Opcional, contacte a la fábrica para detalles.

Servicio en extremo cerrado: Sin tener una brida aguas abajo instalada, las presiones nominales en extremos cerrados son iguales a los valores arriba mencionados.

** Nota: Repuestos recomendados



Toda las declaraciones, información técnica y recomendaciones presentes en el boletín son para uso general únicamente. DelVal Flow Controls no es responsable de la idoneidad o compatibilidad de estos productos en relación a los requisitos de los sistemas. Consulte la fábrica o los distribuidores de DelVal Flow Controls para la selección de materiales y los requisitos específicos de su aplicación prevista. DelVal Flow Controls se reserva el derecho de cambiar o modificar sin previo aviso el diseño de los productos, o los productos en sí. DelVal® - Marca registrada de DelVal Flow Controls.

Distribuidor



DelVal Flow Controls E.E. U.U.
6068 Highway 73
Geismar, LA 70734
E.E. U.U.

Teléfono: (225) 744-4326
Fax: (225) 744-4328

Correo : sales@delvalflow.com
electrónico

DelVal Flow Controls India
Oficina y trabajos : Gat. No. 25/1A,
Kavathe, Post - Javale Tal. Khandala,
Satara Dist., Pin - 412801,
INDIA

Teléfono : +91-2169-241285
Fax : +91-2169-241288

Correo : salesindia@delvalflow.com
electrónico

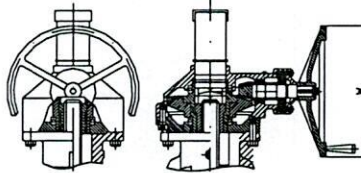
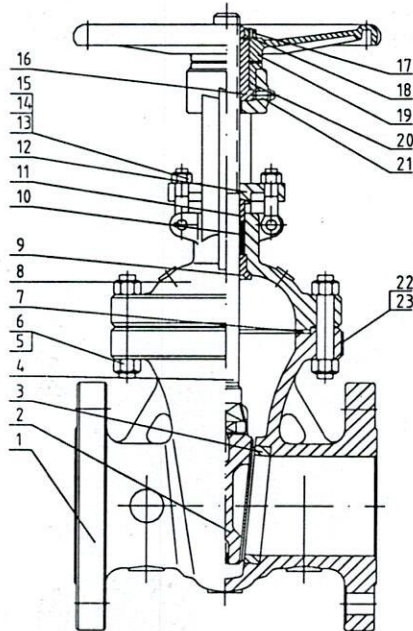

Available With Gear Box

Applicable Standards:

Design and Manufacture : API 600/ASME B16.34
 Face to Face and End to End: ASME B16.10
 Flanged End: ASME B16.5/ASME B16.47
 Butt Welded End: ASME B16.25
 Test & Inspection: API 598

Design Description:

Full bore design
 Outside Screw and Yoke(OS&Y)
 Bolted Bonnet(BB)
 Flexible wedge, fully guided
 Solid or split wedge gate
 Renewable seat rings upon request
 Forged T-head stem
 Rising stem and non-rising handwheel
 Flanged or butt welding ends
 Available with bevel gear operator

Main Materials:

WCB, LCB, WC6, WC9, CF8, CF8M,
 CF3, CF3M, A995 4A, A995 5A, A995 6A,
 Alloy 20, Monel, Inconel

Main Parts Material Sheet

NO.	PART	ASTM Material				
		WCB	LCB ^W	WC6	CF8(M)	CF3(M)
1	BODY	A216 WCB	A352 LCB	A217 WC6	A351 CF8(M)	A351 CF3(M)
2	GATE	A216 WCB+13Cr	A352 LCB+13Cr	A217 WC6+STL	A351 CF8(M)	A351 CF3(M)
3	SEAT	A216 WCB+13Cr	A352 LCB+13Cr	A217 WC6+STL	A351 CF8(M)	A351 CF3(M)
4	STEM	A182 F6	A182 F6	A182 F6	A182 F304/F316	A182 F304L(F316L)
5	BONNET BOLT	A193 B7	A320 L7	A193 B16	A193 B8(M)	A193 B8(M)
6	BONNET NUT	A194 2H	A194 7	A194 4	A194 8(M)	A194 8(M)
7	GASKET		SS304+GRAPHITE		PTFE/SS304+GRAPHITE	PTFE/SS316+GRAPHITE
8	BONNET	A216 WCB	A352 LCB	A217 WC6	A351 CF8(M)	A351 CF3(M)
9	BACKSEAT	A182 F6	A182 F6	A182 F6	-	-
10	PACKING		FLEXIBLE GRAPHITE		PTFE/FLEXIBLE GRAPHITE	
11	GLAND	A182 F6	A182 F6	A182 F6	A182 F304	A182 F304L(F316L)
12	GLAND FLANGE	A216 WCB	A352 LCB	A217 WC6	A351 CF8(M)	A351 CF3(M)
13	GLAND EYEBOLT		A193 B7		A193 B8	A193 B8
14	NUT		A194 2H		A194 8	A194 8
15	PIN		AISI 1025		AISI 1025	
16	STEM NUT		BRONZE		BRONZE	
17	HANDWHEEL NUT		AISI 1035		AISI 1035	
18	SCREW		ASTM A36		ASTM A36	
19	HANDWHEEL		A536 60-40-18		A536 60-40-18	
20	BEARING GLAND		AISI 1035		AISI 1035	
21	GREASE NIPPLE		BRASS		BRASS	
22	NAMEPLATE		SS304		SS304	

Note: All information is subject to change without notice.

Cast Steel Gate Valve (Bolt Bonnet)

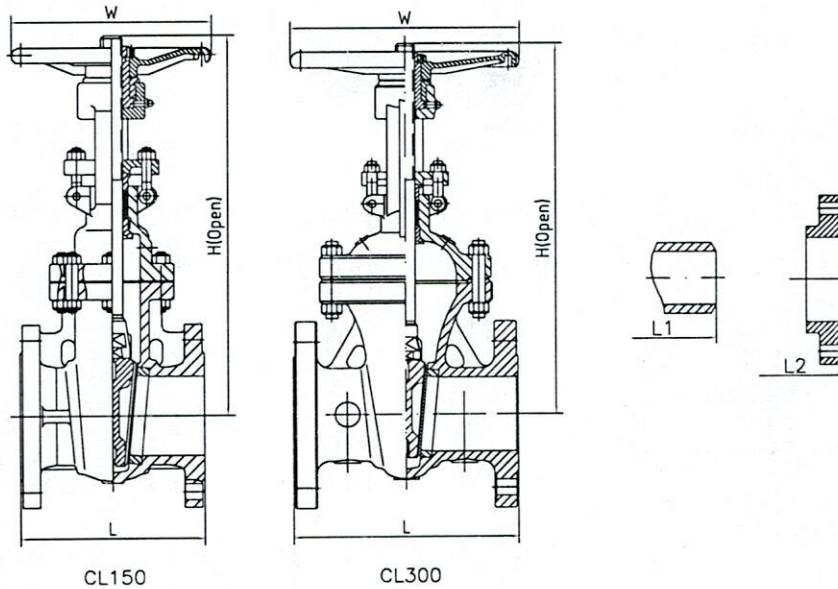

Dimensions

CLASS 150

Size	in	2	2 1/2	3	4	6	8	10	12	14	16	18	20	24	26	28	30	32	36	40	42	48
	mm	50	65	80	100	150	200	250	300	350	400	450	500	600	650	700	750	800	900	1000	1050	1200
L (RF)	in	7.00	7.50	8.00	9.00	10.50	11.50	13.00	14.00	15.00	16.00	17.00	18.00	20.00	22.00	24.00	24.00	28.00	28.00	30	31	34
	mm	178	191	203	229	267	292	330	356	381	406	432	457	508	559	610	610	711	711	762	787	864
L1 (BW)	in	8.5	9.50	11.12	12.00	15.88	16.50	18.00	19.75	22.50	24.00	26.00	28.00	32.00	34.00	36.00	36.00	38.00	40.00	42	43	46
	mm	216	241	283	305	403	419	457	502	572	610	660	711	813	864	914	914	965	1016	1067	1092	1168
L2 (RTJ)	in	7.5	8	8.5	9.5	11	12	13.5	14.5	15.5	16.5	17.5	18.5	20.5	-	24.5	24.5	26.5	28.5	-	-	-
	mm	191	203	216	242	279	305	343	368	394	419	445	470	521	-	622	622	673	724	-	-	-
H (Open)	in	15.25	17.00	18.88	23.00	30.50	37.62	45.50	53.12	59.38	67.00	74.50	83.50	98.25	110.50	116.50	124.00	129.00	146.50	183.86	193.75	217.5
	mm	368	434	480	584	765	956	1149	1350	1508	1703	1892	2119	2500	2806	2960	3150	3280	3720	4670	4920	5525
W	in	8	8	10	12	12	14	16	18	20	22	24	26	29	29	32	32	38	40	30	30	30
	mm	200	200	250	300	300	350	400	450	500	550	600	640	720	720	800	800	950	1000	760	760	760

Note: All information is subject to change without notice.

Dimensions

CLASS 300

Size	in	2	2 1/2	3	4	6	8	10	12	14	16	18	20	24	26	28	30	32	36	40	42	48
	mm	50	65	80	100	150	200	250	300	350	400	450	500	600	650	700	750	800	900	1000	1050	1200
L/L1 (RF/BW)	in	8.50	9.50	11.12	12.00	15.88	16.50	18.00	19.75	30.00	33.00	36.00	39.00	45.00	49.00	53.00	55.00	60.00	68.00	76	78	88
	mm	216	241	283	305	403	419	457	502	762	838	914	991	1143	1245	1346	1397	1524	1727	1930	1981	2235
L2 (RTJ)	in	9.12	2 1/2	11.75	12.62	16.50	17.12	18.62	20.38	30.62	33.62	36.62	39.75	45.88	50.00	54.00	56.00	61.12	69.12	-	-	-
	mm	232	2 1/2	298	321	419	435	473	518	778	854	930	1010	1165	1270	1372	1422	1553	1756	-	-	-
H (OPEN)	in	16.12	2 1/2	20.00	24.00	31.75	39.38	47.62	55.75	62.25	67.88	77.12	86.38	102.00	117.00	122.00	126.00	130.00	152.00	188.63	198.13	217.38
	mm	410	2 1/2	509	612	805	1000	1210	1415	1580	1725	1960	2195	2590	2975	3100	3200	3300	3860	4791	5032	5522
W	in	8	8	10	12	14	16	18	20	22	22	24	26	29	29	32	32	38	40	24	24	24
	mm	200	200	250	300	350	400	450	500	550	550	600	640	720	720	800	800	950	1000	610	610	610

Note: All information is subject to change without notice.

REPUBLICA DE COLOMBIA
IDENTIFICACION PERSONAL
CEDULA DE CIUDADANIA

NUMERO **10.273.641**

REPUBLICA DE
VALENCIA VELASQUEZ
APELLIDOS

JHON JAIRO
NOMBRES

Jhon J. Valencia
FIRMA



INDICE DERECHO

FECHA DE NACIMIENTO **05-AGO-1966**

MANIZALES
(CALDAS)

LUGAR DE NACIMIENTO

1.75
ESTATURA

A-
G.S. RH

M
SEXO

10-SEP-1984 MANIZALES
FECHA Y LUGAR DE EXPEDICION

Juan Carlos Galindo Vacha
REGISTRADOR NACIONAL
JUAN CARLOS GALINDO VACHA

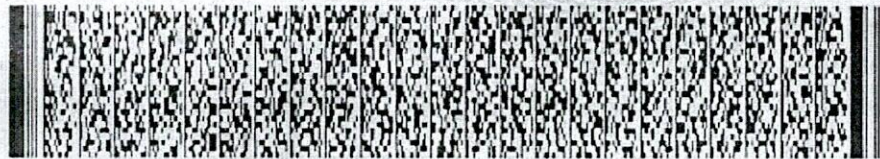

A-0900100-43156789-M-0010273641-20070303

0076507062A 02 217619544

2. Concepto Actualización

4. Número de formulario

14701529912



(415)7707212489984(8020) 000001470152991 2

5. Número de Identificación Tributaria (NIT)
9 0 1 3 3 6 9 9 7

6. DV 9
12. Dirección seccional
Impuestos y Aduanas de Manizales

14. Buzón electrónico
1 0

IDENTIFICACIÓN

24. Tipo de contribuyente Persona jurídica	25. Tipo de documento 1	26. Número de Identificación	27. Fecha expedición
Lugar de expedición	28. País	29. Departamento	30. Ciudad/Municipio
31. Primer apellido	32. Segundo apellido	33. Primer nombre	34. Otros nombres
35. Razón social INGENIERIA Y SUMINISTROS INDUSTRIALES I.S.I S.A.S.			
36. Nombre comercial			37. Sigla

UBICACIÓN

38. País COLOMBIA	39. Departamento Caldas	40. Ciudad/Municipio Manizales
41. Dirección principal CR 32 10 A 80 BRR CENTENARIO	42. Correo electrónico industriaisi06@gmail.com	43. Código postal
44. Teléfono 1 3 1 8 3 2 3 0 7 4 6	45. Teléfono 2	

CLASIFICACIÓN

Actividad económica					Ocupación		
Actividad principal		Actividad secundaria		Otras actividades		51. Código	52. Número establecimientos
46. Código	47. Fecha inicio actividad	48. Código	49. Fecha inicio actividad	50. Código			
4 6 6 3	2 0 1 9 1 0 3 1	4 2 9 0	2 0 1 9 1 0 3 1	4 6 9 0			

Responsabilidades, Calidades y Atributos

53. Código	5	7	9	1	4	4	2	4	8	6	7	8	9	10	11	12	13	14	15	16	17	18	19	20	21	22	23	24	25	26
05- Impto. renta y compl. régimen ordinario																														
07- Retención en la fuente a título de renta																														
09- Retención en la fuente en el impuesto																														
14- Informante de exógena																														
42- Obligado a llevar contabilidad																														
48 - Impuesto sobre las ventas - IVA																														

Obligados aduaneros

54. Código	1	2	3	4	5	6	7	8	9	10	11	12	13	14	15	16	17	18	19	20	

Exportadores

55. Forma	56. Tipo	Servicio	1	2	3
		57. Modo			
		58. CPC			

IMPORTANTE: Sin perjuicio de las actualizaciones a que haya lugar, la inscripción en el Registro Único Tributario -RUT-, tendrá vigencia indefinida y en consecuencia no se exigirá su renovación

Para uso exclusivo de la DIAN

59. Anexos SI NO

60. No. de Folios:

61. Fecha

La información suministrada a través del formulario oficial de inscripción, actualización, suspensión y cancelación del Registro Único Tributario (RUT), deberá ser exacta y veraz; en caso de constatar inexactitud en alguno de los datos suministrados se adelantarán los procedimientos administrativos sancionatorios o de suspensión, según el caso.
Parágrafo del artículo 1.6.1.2.20 del Decreto 1625 de 2016
Firma del solicitante:

Sin perjuicio de las verificaciones que la DIAN realice.
Firma autorizada:

984. Nombre VALENCIA VELASQUEZ JHON JAIRO
985. Cargo Representante legal Certificado



CÁMARA DE COMERCIO DE MANIZALES POR CALDAS
CERTIFICADO DE EXISTENCIA Y REPRESENTACIÓN LEGAL

Fecha expedición: 23/06/2022 - 08:11:35
Recibo No. S000738778, Valor 6500

CÓDIGO DE VERIFICACIÓN SnBRnejE8k

Verifique el contenido y confiabilidad de este certificado, ingresando a <https://siimanizales.confecamaras.co/cv.php> y digite el respectivo código, para que visualice la imagen generada al momento de su expedición. La verificación se puede realizar de manera ilimitada, durante 60 días calendario contados a partir de la fecha de su expedición.

CON FUNDAMENTO EN LA MATRÍCULA E INSCRIPCIONES EFECTUADAS EN EL REGISTRO MERCANTIL, LA CÁMARA DE COMERCIO CERTIFICA:

NOMBRE, IDENTIFICACIÓN Y DOMICILIO

Razón Social : INGENIERIA Y SUMINISTROS INDUSTRIALES I.S.I S.A.S.
Nit : 901336997-9
Domicilio: Manizales

MATRÍCULA

Matrícula No: 203770
Fecha de matrícula: 31 de octubre de 2019
Ultimo año renovado: 2022
Fecha de renovación: 30 de marzo de 2022
Grupo NIIF : GRUPO III - MICROEMPRESAS

UBICACIÓN

Dirección del domicilio principal : Calle 10b 32 10 - Centenario
Municipio : Manizales
Correo electrónico : industriaisi06@gmail.com
Teléfono comercial 1 : 8737999
Teléfono comercial 2 : 3134978546
Teléfono comercial 3 : 3152720149

Dirección para notificación judicial : Calle 10b 32 10 - Centenario
Municipio : Manizales
Correo electrónico de notificación : industriaisi06@gmail.com
Teléfono para notificación 1 : 8737999
Teléfono notificación 2 : 3134978546
Teléfono notificación 3 : 3152720149

La persona jurídica **SI** autorizó para recibir notificaciones personales a través del correo electrónico, de conformidad con lo establecido en los artículos 291 del Código General del Proceso y del 67 del Código de Procedimiento Administrativo y de lo Contencioso Administrativo.

CONSTITUCIÓN

Por documento privado del 30 de octubre de 2019 de la Asamblea Constitutiva de Manizales, inscrito en esta Cámara de Comercio el 31 de octubre de 2019, con el No. 83671 del Libro IX, se constituyó la persona jurídica de naturaleza comercial denominada INGENIERIA Y SUMINISTROS INDUSTRIALES I.S.I S.A.S.

TÉRMINO DE DURACIÓN

La persona jurídica no se encuentra disuelta y su duración es indefinida.

OBJETO SOCIAL



CÁMARA DE COMERCIO DE MANIZALES POR CALDAS
CERTIFICADO DE EXISTENCIA Y REPRESENTACIÓN LEGAL

Fecha expedición: 23/06/2022 - 08:11:35
Recibo No. S000738778, Valor 6500

CÓDIGO DE VERIFICACIÓN SnBRnejE8k

Verifique el contenido y confiabilidad de este certificado, ingresando a <https://siimanizales.confecamaras.co/cv.php> y digite el respectivo código, para que visualice la imagen generada al momento de su expedición. La verificación se puede realizar de manera ilimitada, durante 60 días calendario contados a partir de la fecha de su expedición.

Objeto social. La sociedad podrá realizar cualquier actividad comercial o civil, lícita, y en especial la siguientes: 1) comercialización al mayor y al por menor de tornillería, herramientas, lubricantes, hidrocarburos, valvulería, manómetros, rodamientos eléctricos y electrónicos, tubería y sus accesorios, compresores, acoples, soldaduras, pintura acrílica, bandas, filtros, aceros, aluminios, cadenas, calderas, correas, empaquetaduras, piñones, poleas, resortes, bronces, cintas, aluminios, chazos, materiales de río, lijas, mangueras, cables, siliconas, distribución de productos para ferretería y construcción. 2) mantenimiento de estructuras metálicas, fabricación y reparación de obras civiles y afines, mantenimiento y arrendamiento con o sin acción de compras de máquinas y equipos industriales bienes y productos. 3) comercio al por mayor y al por menor de Útiles escolares papelería y Útiles de oficina, en los que incluyen computadores, sus accesorios y partes, máquinas de escribir, equipos de video y electrodomésticos, dotaciones, uniformes, Útiles deportivos, en los que se incluyen balones, canilleras, guayos, venta de productos y abonos químicos y drogas veterinarias. 4) prestación de servicios correctivos y preventivos en obras civiles y afines. 5) asesoría en ingeniería de redes. 6) en general todo aquello que sea una actividad lícita. En desarrollo de su objeto social, la sociedad podrá ser asociada de sociedades comerciales ya sea como asociada fundadora o que luego de su constitución, ingrese a ellas por adquirir interés social en las mismas, comercializar los bienes y productos que adquiriera a cualquier título, abrir establecimientos de comercio con tal fin; adquirir, enajenar, gravar, administrar, tomar y dar en arrendamiento toda clase de bienes muebles e inmuebles y en especial hipotecar los bienes inmuebles que adquiriera y dar en prenda los bienes muebles que sean de su propiedad; intervenir ante terceros, sean ellos personas naturales o jurídicas, y en especial ante entidades bancarias y crediticias como deudora de toda clase de operaciones de crédito, otorgando las garantías del caso cuando a ello hubiere lugar; dar y recibir dinero en mutuo, con interés o sin él, exigir u otorgar las garantías reales o personales que se requieran en cada caso; celebrar con establecimientos bancarios, financieros y aseguradoras, toda clase de operaciones y contratos relacionados con los negocios y bienes sociales que tengan como fin acrecer su patrimonio; girar, aceptar, endosar, asegurar, cobrar y negociar toda clase de títulos valores; administrar bienes de sus asociados o de terceros; celebrar todos los actos y contratos necesarios para el cabal cumplimiento de su objeto social, dentro de los límites y en las condiciones previstas por la Ley y los estatutos.

CAPITAL

* CAPITAL AUTORIZADO *

Valor	\$ 500.000.000,00
No. Acciones	100,00
Valor Nominal Acciones	\$ 5.000.000,00

* CAPITAL SUSCRITO *

Valor	\$ 300.000.000,00
No. Acciones	60,00
Valor Nominal Acciones	\$ 5.000.000,00

* CAPITAL PAGADO *

Valor	\$ 300.000.000,00
-------	-------------------

REPRESENTACIÓN LEGAL



CÁMARA DE COMERCIO DE MANIZALES POR CALDAS

CERTIFICADO DE EXISTENCIA Y REPRESENTACIÓN LEGAL

Fecha expedición: 23/06/2022 - 08:11:35
Recibo No. S000738778, Valor 6500

CÓDIGO DE VERIFICACIÓN SnBRnejE8k

Verifique el contenido y confiabilidad de este certificado, ingresando a <https://siimanizales.confecamaras.co/cv.php> y digite el respectivo código, para que visualice la imagen generada al momento de su expedición. La verificación se puede realizar de manera ilimitada, durante 60 días calendario contados a partir de la fecha de su expedición.

Órganos de administración, y dirección: cuando la mayoría absoluta así lo decida la sociedad tendrá los siguientes órganos de administración y dirección. 1) Asamblea General de accionistas; 2) gerente y 3) subgerente.

Representación legal: el representante legal de la sociedad es el gerente, quien será reemplazado en sus faltas absolutas, temporales, ocasionales o accidentales por el subgerente, con las mismas facultades de aquel. Los representantes legales tendrán la administración y gestión de los negocios sociales con sujeción a la Ley, los estatutos sociales, los reglamentos y resoluciones de la Asamblea General de accionistas.

Nombramiento y período: el gerente y subgerente serán designados por un periodo de un (1) año contados a partir de su elección, pero podrán ser reelegidos indefinidamente o removidos libremente en cualquier tiempo. Si la Asamblea no elige a los representante legales en las oportunidades que deba hacerlo, continuarán los anteriores en sus cargos, hasta tanto no se efectúe nuevo nombramiento.

FACULTADES Y LIMITACIONES DEL REPRESENTANTE LEGAL

Facultades representante legal: en desarrollo de lo contemplado en los artículos 99 y 196 del código de comercio, son funciones y facultades del representante legal las propias de su cargo y en especial, entre otras, las siguientes: - representar a la sociedad judicial o extrajudicialmente, ante los asociados, ante terceros y ante toda clase de autoridades judiciales y administrativas, funcionarios, personas jurídicas o naturales, etc. - ejecutar los acuerdos y resoluciones de la Asamblea General de accionistas. - ejecutar los actos y celebrar los contratos que tiendan a llenar los fines de la sociedad y el objeto social. En ejercicio de esta facultad podrá: enajenar, adquirir, mudar, gravar, limitar en cualquier forma y a cualquier título los bienes muebles e inmuebles de la sociedad; transigir, comprometer, conciliar, desistir, novar, recibir e interponer acciones y recursos en cualquier género de todos los negocios o asuntos de cualquier índole que tenga pendiente la sociedad; contraer obligaciones con garantía personal, prendaria o hipotecaria, dar o recibir dinero en mutuo, hacer depósitos bancarios; firmar toda clase de títulos valores y negociar esta clase de instrumentos, firmarlos, aceptarlos, protestarlos, endosarlos, pagarlos, descargarlos, tenerlos o cancelarlos; comparecer en juicios en que se discute el dominio de los bienes sociales de cualquier clase; formar nuevas sociedades o entrar a formar parte de otras ya existentes. - constituir los apoderados judiciales y extrajudiciales que juzgue necesarios para la adecuada representación de la sociedad, delegándoles las facultades que estime conveniente, de aquellas que él mismo goza. - velar porque todos los empleados de la sociedad cumplan estrictamente sus deberes y poner en conocimiento de la Asamblea de accionistas las irregularidades o faltas graves que ocurran sobre este particular. - todas las demás funciones no atribuidas por los accionistas u otro órgano social que tengan relación con la dirección, de la empresa social, y de todas las demás que le delegue la Ley, la Asamblea General. Parágrafo.- el representante legal tiene plena autorización para la celebración de cualquier acto o contrato.

Prohibiciones a administradores: salvo en los casos de representación legal, los administradores y empleados de la sociedad mientras estén en el ejercicio de sus cargos, no podrán representar en las reuniones de la Asamblea acciones distintas de las propias, ni sustituir los poderes que



CÁMARA DE COMERCIO DE MANIZALES POR CALDAS
CERTIFICADO DE EXISTENCIA Y REPRESENTACIÓN LEGAL

Fecha expedición: 23/06/2022 - 08:11:35
Recibo No. S000738778, Valor 6500

CÓDIGO DE VERIFICACIÓN SnBRnejE8k

Verifique el contenido y confiabilidad de este certificado, ingresando a <https://siimanizales.confecamaras.co/cv.php> y digite el respectivo código, para que visualice la imagen generada al momento de su expedición. La verificación se puede realizar de manera ilimitada, durante 60 días calendario contados a partir de la fecha de su expedición.

para este efecto se confieran. Tampoco podrán votar en la aprobación de balances, ni cuentas de fin de ejercicio, ni en las de liquidación del patrimonio social.

NOMBRAMIENTOS

REPRESENTANTES LEGALES

Por Acta No. 05 del 29 de noviembre de 2021 de la Asamblea De Accionistas, inscrita/o en esta Cámara de Comercio el 02 de diciembre de 2021 con el No. 90903 del libro IX, se designó a:

CARGO	NOMBRE	IDENTIFICACION
GERENTE	JHON JAIRO VALENCIA VELASQUEZ	C.C. No. 10.273.641
SUBGERENTE	SERGIO GIRALDO VALENCIA	C.C. No. 1.053.828.406

RECURSOS CONTRA LOS ACTOS DE INSCRIPCIÓN

De conformidad con lo establecido en el Código de Procedimiento Administrativo y de lo Contencioso Administrativo y la Ley 962 de 2005, los Actos Administrativos de registro quedan en firme, dentro de los diez (10) días hábiles siguientes a la fecha de inscripción, siempre que no sean objeto de recursos. Para estos efectos, se informa que para la CÁMARA DE COMERCIO DE MANIZALES POR CALDAS, los sábados **NO** son días hábiles.

Una vez interpuestos los recursos, los Actos Administrativos recurridos quedan en efecto suspensivo, hasta tanto los mismos sean resueltos, conforme lo prevé el artículo 79 del Código de Procedimiento Administrativo y de lo Contencioso Administrativo.

A la fecha y hora de expedición de este certificado, NO se encuentra en curso ningún recurso.

SITUACIONES DE CONTROL Y GRUPOS EMPRESARIALES

Por documento privado del 31 de octubre de 2019 de la El Accionista , inscrito en esta Cámara de Comercio el 31 de octubre de 2019, con el No. 83672 del Libro IX, se inscribió la comunicación que se ha configurado una situación de control : Se inscribe situación de control por cuanto la sociedad fue constituida por accionista único persona natural.

**** EMPRESA MATRIZ / CONTROLANTE : TERESA VELASQUEZ DE VALENCIA**

MATRIZ O CONTROLANTE

Identificación: 24299450

Municipio: 17001 - Manizales

País: Colombia

Descripción de la actividad: AMA DE CASA.

Fecha de configuración de la situación: 31/10/2019

Presupuesto que da lugar a la situación de control y/o al grupo empresarial: más del cincuenta por ciento (50%) del capital pertenece a la matriz, directamente o por intermedio o el concurso de las subordinadas, o de las subordinadas de estas.



CÁMARA DE COMERCIO DE MANIZALES POR CALDAS

CERTIFICADO DE EXISTENCIA Y REPRESENTACIÓN LEGAL

Fecha expedición: 23/06/2022 - 08:11:35
Recibo No. S000738778, Valor 6500

CÓDIGO DE VERIFICACIÓN SnBRnejE8k

Verifique el contenido y confiabilidad de este certificado, ingresando a <https://siimanizales.confecamaras.co/cv.php> y digite el respectivo código, para que visualice la imagen generada al momento de su expedición. La verificación se puede realizar de manera ilimitada, durante 60 días calendario contados a partir de la fecha de su expedición.

**** EMPRESA SUBORDINADA / CONTROLADA : INGENIERIA Y SUMINISTROS INDUSTRIALES I.S.I S.A.S.**

Municipio: Manizales

País: Colombia

CLASIFICACIÓN DE ACTIVIDADES ECONÓMICAS - CIIU

Actividad principal Código CIIU: G4663

Actividad secundaria Código CIIU: F4290

Otras actividades Código CIIU: G4690

LA INFORMACIÓN CORRESPONDIENTE A LOS ESTABLECIMIENTOS DE COMERCIO, AGENCIAS Y SUCURSALES, QUE LA PERSONA JURÍDICA TIENE MATRICULADOS EN OTRAS CÁMARAS DE COMERCIO DEL PAÍS, PODRÁ CONSULTARLA EN WWW.RUES.ORG.CO.

INFORMA - TAMAÑO DE EMPRESA

De conformidad con lo previsto en el artículo 2.2.1.13.2.1 del Decreto 1074 de 2015 y la Resolución 2225 de 2019 del DANE el tamaño de la empresa es PEQUEÑA EMPRESA.

Lo anterior de acuerdo a la información reportada por el matriculado o inscrito en el formulario RUES:

Ingresos por actividad ordinaria : \$2,349,002,529

Actividad económica por la que percibió mayores ingresos en el periodo - CIIU : G4663.

CERTIFICAS ESPECIALES

Prohibiciones: la sociedad si podrá constituir en garante de obligaciones de terceros y firmar títulos de contenido crediticio, y personales o de participación, y títulos valores representativos de mercancías, y si de hecho lo hiciesen, las cauciones así otorgadas tendrán valor. Cláusula compromisoria: toda controversia o diferencia relativa a este contrato, a su ejecución, a su liquidación, al cumplimiento de cualquiera de las obligaciones señaladas en el mismo y las que surgieran entre los socios y la sociedad o entre aquellos por razón de tal contrato social, se resolverán por un tribunal de arbitramento que funcionará en el centro de conciliación y arbitraje de la cámara de comercio del domicilio de la sociedad y que se sujetará a lo dispuesto en el decreto 2279 de 1989, Ley 23 de 1991, decreto 2651 de 1991, Ley 377 de 1997, Ley 446 de 1998 y a las demás disposiciones legales que los reglamenten, adicionen o modifiquen y de acuerdo con las siguientes reglas: a. El tribunal estará integrado por uno o tres árbitros según sea de menor o mayor cuantía, respectivamente. B. El tribunal decidirá en derecho. C. El tribunal funcionará en el centro de conciliación y arbitraje de la cámara de comercio del domicilio de la sociedad.

INFORMACIÓN COMPLEMENTARIA - REPORTE A ENTIDADES

A. Que, los datos del empresario y/o el establecimiento de comercio han sido puestos a disposición de la Policía Nacional a través de la consulta a la base de datos del RUES. b. Se realizó la inscripción de la empresa y/o establecimiento en el Registro de Identificación



CÁMARA DE COMERCIO DE MANIZALES POR CALDAS
CERTIFICADO DE EXISTENCIA Y REPRESENTACIÓN LEGAL

Fecha expedición: 23/06/2022 - 08:11:35
Recibo No. S000738778, Valor 6500

CÓDIGO DE VERIFICACIÓN SnBRnejE8k

Verifique el contenido y confiabilidad de este certificado, ingresando a <https://siimanizales.confecamaras.co/cv.php> y digite el respectivo código, para que visualice la imagen generada al momento de su expedición. La verificación se puede realizar de manera ilimitada, durante 60 días calendario contados a partir de la fecha de su expedición.

Tributaria (RIT).

Este certificado refleja la situación jurídica registral de la sociedad, a la fecha y hora de su expedición.

IMPORTANTE: La firma digital del secretario de la CÁMARA DE COMERCIO DE MANIZALES POR CALDAS contenida en este certificado electrónico se encuentra emitida por una entidad de certificación abierta autorizada y vigilada por la Superintendencia de Industria y Comercio, de conformidad con las exigencias establecidas en la Ley 527 de 1999 para validez jurídica y probatoria de los documentos electrónicos.

La firma digital no es una firma digitalizada o escaneada, por lo tanto, la firma digital que acompaña este documento la podrá verificar a través de su aplicativo visor de documentos pdf.

La firma mecánica que se muestra a continuación es la representación gráfica de la firma del secretario jurídico (o de quien haga sus veces) de la Cámara de Comercio quien avala este certificado. La firma mecánica no reemplaza la firma digital en los documentos electrónicos.

Al realizar la verificación podrá visualizar (y descargar) una imagen exacta del certificado que fue entregado al usuario en el momento que se realizó la transacción.

*** FINAL DEL CERTIFICADO ***

REPUBLICA DE COLOMBIA
IDENTIFICACION PERSONAL
CEBULA DE CIUDADANIA

NUMERO **10.274.026**

MEJIA ZULUAGA

APellidos

VAIME ORLANDO

Nombre



IMPORTE DETEC-10

FECHA DE NACIMIENTO **16-JUL-1966**

MANIZALES
(CALDAS)

LUGAR DE NACIMIENTO

1.55

ESTATURA

O+

GRUPO SANG

M

SEXO

30-OCT-1984 MANIZALES

FECHA Y LUGAR DE EXPEDICION

[Signature]
REGISTRADOR NACIONAL
EXAMINADOR DE DOCUMENTOS



A 000000 OCT/2014 M 001097 1096 20660210

0009947615A 1

22584447

República de Colombia
 Ministerio de Educación Nacional

JUNTA CENTRAL DE CONTADORES
TARJETA PROFESIONAL
DE CONTADOR PUBLICO



73179-T

JAIME ORLANDO
 MEJIA ZULUAGA
 C.C. 10274026
 RESOLUCION INSCRIPCION 81 FECHA 29/06/2000
 UNIVERSIDAD DE MANIZALES

Presidente

81551

CAVAL S.A. 01/2000-24236

FIRMA DEL TITULAR

Esta tarjeta es el único documento que lo acredita como
 CONTADOR PUBLICO de acuerdo con lo establecido en
 la ley 43 de 1990.
 Agradecemos a quien encuentre esta tarjeta devolverla
 al Ministerio de Educación Nacional - Junta Central de
 Contadores.

 010274026

UNIDAD
ADMINISTRATIVA
ESPECIAL

**JUNTA CENTRAL
DE CONTADORES**



Certificado No:

F 3 2 1 2 8 4 0 9 5 7 1 9 2 0 7

LA REPUBLICA DE COLOMBIA
MINISTERIO DE COMERCIO, INDUSTRIA Y TURISMO
UNIDAD ADMINISTRATIVA ESPECIAL
JUNTA CENTRAL DE CONTADORES

CERTIFICA A:
QUIEN INTERESE

Que el contador público **JAIME ORLANDO MEJIA ZULUAGA** identificado con CÉDULA DE CIUDADANÍA No 10274026 de MANIZALES (CALDAS) Y Tarjeta Profesional No 73179-T SI tiene vigente su inscripción en la Junta Central de Contadores y desde los últimos 5 años.

NO REGISTRA ANTECEDENTES DISCIPLINARIOS *****

Dado en BOGOTA a los 27 días del mes de Mayo de 2022 con vigencia de (3) Meses, contados a partir de la fecha de su expedición.

DIRECTOR GENERAL

ESTE CERTIFICADO DIGITAL TIENE PLENA VALIDEZ DE CONFORMIDAD CON LO ESTABLECIDO EN EL ARTICULO 2 DE LA LEY 527 DE 1999, DECRETO UNICO REGLAMENTARIO 1074 DE 2015 Y ARTICULO 6 PARAGRAFO 3 DE LA LEY 962 DEL 2005

Para confirmar los datos y veracidad de este certificado, lo puede consultar en la página web www.jcc.gov.co digitando el número del certificado

EL SUSCRITO EN CALIDAD DE CONTADOR PÚBLICO
CON TARJETA PROFESIONAL 73179-T EXPEDIDA
POR LA JUNTA CENTRAL DE CONTADORES

CERTIFICA

Que la sociedad INGENIERIA Y SUMINISTROS INDUSTRIALES ISI SAS, con Nit. 901.336.997.9 ha dado cumplimiento oportuno y completo durante los últimos dos (2) meses, con los aportes y demás obligaciones legales que corresponden respecto al sistema de seguridad social, cuando a ello ha habido lugar, en cuanto a salud, pensiones, riesgos laborales y cuando ha sido del caso con los aportes a las Cajas de Compensación Familiar y se encuentra al día y a paz y salvo por todo concepto relacionado con dichos aportes.

Se aclara que la empresa tiene vinculación permanente con sus empleados sin tener ninguna desvinculación en ningún período.

Dicha certificación con el fin de acreditar el cumplimiento de lo dispuesto en el Art. 50 de la Ley 789 del 27 de diciembre de 2002, modificado por la Ley 828 de 2003 y el art 23 de la ley 1150 del 2007

Adicionalmente cumplimos con el art.25 de la Ley 1607 del 2012

Manizales, Junio 28 de 2022

Atentamente



JAIME ORLANDO MEJIA ZULUAGA
CONTADOR PUBLICO TITULADO
TP-73179-T

**DETALLE PLANILLA
OPERADOR DE INFORMACIÓN**

Razón social: INGENIERIA Y SUMINISTROS INDUSTRIALES ISI SAS Identificación: NI-901336997 Código dependencia o sucursal: 0 Nombre dependencia o sucursal: 0 Fecha de generación del reporte: 2022-06-18 Fecha límite de pago: 2022-06-23 Fecha de pago: 2022-06-21 Pagada por: BANCO DE BOGOTA Período pensión: 2022-05 Período salud: 2022-06 Referencia de pago (PIN): Tipo de planilla: E Clase de planilla: Normal Número de la planilla: 23540127	Pagada
--	---------------

CÓDIGO ENTIDAD	NIT	NOMBRE	NÚMERO DE AFILIADOS	FONDO SOLIDARIDAD	FONDO SUBSISTENCIA	TOTAL INTERESES	VALOR PAGAR SIN INTERESES	VALOR PAGAR	SELECCIONAR TODOS SELECCIONAR NINGUNO	
230201	800229739	PROTECCION (ING+PROTECCION)	2	\$0	\$0	\$0	\$320.000	\$320.000	<input type="checkbox"/>	
230301	800224808	PORVENIR	1	\$0	\$0	\$0	\$160.000	\$160.000	<input type="checkbox"/>	
25-14	900336004	Administradora Colombiana de Pensiones COLPENSIONES	3	\$31.800	\$31.800	\$0	\$1.401.200	\$1.401.200	<input type="checkbox"/>	
Subtotal Pensión			3	6	\$31.800	\$31.800	\$0	\$1.881.200	\$1.881.200	
EPS002	800130907	SALUD TOTAL S.A. ENTIDAD PROMOTORA DE SALUD	4	\$0	\$0	\$0	\$160.000	\$160.000	<input type="checkbox"/>	
EPS010	800088702	EPS SURA	2	\$0	\$0	\$0	\$294.400	\$294.400	<input type="checkbox"/>	
Subtotal Salud			2	6	\$0	\$0	\$454.400	\$454.400		
14-11	890903790	ARL SURA - SEGUROS DE VIDA SURAMERICANA S.A.	6	\$0	\$0	\$0	\$59.700	\$59.700	<input type="checkbox"/>	
Subtotal ARL			1	6	\$0	\$0	\$59.700	\$59.700		
CCF11	890806490	Caja de Compensacion familiar de Caldas CONFAMILIARES	6	\$0	\$0	\$0	\$454.400	\$454.400	<input type="checkbox"/>	
Subtotal CCF			1	6	\$0	\$0	\$454.400	\$454.400		
GRAN TOTAL						\$31.800	\$31.800	\$0	\$2.849.700	\$2.849.700

[Imprimir](#)
[Descargar Resumen](#)

ISI S.A.S
Ingeniería y Suministros Industriales

CERTIFICA QUE

LA INGENIERIA Y SUMINISTROS INDUSTRIALES ISI S.A.S con Nit 901.336.997-9, no es deudora morosa de ninguna entidad del estado como tampoco se encuentra reportada en el boletín de responsables de administración de Impuestos y Aduanas Nacional.

Para constancia se firma en Manizales, Junio 28 de 2022.

Atentamente,

ISI S.A.S
Nit: 901.336.997-9

JHON JAIRO VALENCIA VELASQUEZ
Representante legal
Nit 901.336.997-9

ISI S.A.S

Ingeniería y Suministros Industriales

CERTIFICA

Yo Jhon Jairo Valencia Velásquez, identificado con cedula de ciudadanía N° 10.273.641 como representante legal de la empresa Ingeniería y Suministros Industriales ISI SAS con Nit 901.336.997-9 y bajo gravedad de juramento he dado cumplimiento oportuno y completo con los últimos 6 meses y hasta la fecha con los aportes y demás obligaciones legales que corresponden respecto al sistema de seguridad social, salud, pensiones, riesgos laborales, servicio nacional de aprendizaje, instituto colombiano de bienestar familiar y cajas de compensación familiar

Se firma en la ciudad de Manizales, al veintiocho (28) días del mes de junio del año 2022.

Cordialmente,

ISI S.A.S
Nit.901.336.997-9

Jhon Jairo Valencia
Representante Legal



CONTRALORÍA
GENERAL DE LA REPÚBLICA

LA CONTRALORÍA DELEGADA PARA RESPONSABILIDAD FISCAL ,
INTERVENCIÓN JUDICIAL Y COBRO COACTIVO

CERTIFICA:

Que una vez consultado el Sistema de Información del Boletín de Responsables Fiscales 'SIBOR', hoy viernes 17 de junio de 2022, a las 11:39:05, el número de identificación de la Persona Jurídica, relacionado a continuación, NO SE ENCUENTRA REPORTADO COMO RESPONSABLE FISCAL.

Tipo Documento	NIT
No. Identificación	10273641
Código de Verificación	10273641220617113905

Esta Certificación es válida en todo el Territorio Nacional, siempre y cuando el tipo y número consignados en el respectivo documento de identificación, coincidan con los aquí registrados.

De conformidad con el Decreto 2150 de 1995 y la Resolución 220 del 5 de octubre de 2004, la firma mecánica aquí plasmada tiene plena validez para todos los efectos legales.

EDUARDO JOSE PINEDA ARRIETA
Contralor Delegado

Digitó y Revisó: WEB



LA CONTRALORÍA DELEGADA PARA RESPONSABILIDAD FISCAL ,
INTERVENCIÓN JUDICIAL Y COBRO COACTIVO

CERTIFICA:

Que una vez consultado el Sistema de Información del Boletín de Responsables Fiscales 'SIBOR', hoy viernes 17 de junio de 2022, a las 11:39:22, el número de identificación de la Persona Jurídica, relacionado a continuación, NO SE ENCUENTRA REPORTADO COMO RESPONSABLE FISCAL.

Tipo Documento	NIT
No. Identificación	901336997
Código de Verificación	901336997220617113921

Esta Certificación es válida en todo el Territorio Nacional, siempre y cuando el tipo y número consignados en el respectivo documento de identificación, coincidan con los aquí registrados.

De conformidad con el Decreto 2150 de 1995 y la Resolución 220 del 5 de octubre de 2004, la firma mecánica aquí plasmada tiene plena validez para todos los efectos legales.



EDUARDO JOSÉ PINEDA ARRIETA
Contralor Delegado

CERTIFICADO DE ANTECEDENTES
CERTIFICADO ORDINARIO
No. 198788238



WEB
17:13:01
Hoja 1 de 01

Bogotá DC, 17 de junio del 2022

La PROCURADURIA GENERAL DE LA NACIÓN certifica que una vez consultado el Sistema de Información de Registro de Sanciones e Inhabilidades (SIRI), el(la) señor(a) JHON JAIRO VALENCIA VELASQUEZ identificado(a) con Cédula de ciudadanía número 10273641:

NO REGISTRA SANCIONES NI INHABILIDADES VIGENTES

ADVERTENCIA: La certificación de antecedentes deberá contener las anotaciones de las sanciones o inhabilidades que se encuentren vigentes. Cuando se trate de nombramiento o posesión en cargos que exijan para su desempeño ausencia de antecedentes, se certificarán todas las anotaciones que figuren en el registro. (Artículo 238 Ley 1952 de 2019)

NOTA: El certificado de antecedentes disciplinarios es un documento que contiene las anotaciones e inhabilidades generadas por sanciones penales, disciplinarias, inhabilidades que se deriven de las relaciones contractuales con el estado, de los fallos con responsabilidad fiscal, de las decisiones de pérdida de investidura y de las condenas proferidas contra servidores, ex servidores públicos y particulares que desempeñen funciones públicas en ejercicio de la acción de repetición o llamamiento en garantía. **Este documento tiene efectos para acceder al sector público, en los términos que establezca la ley o demás disposiciones vigentes.** Se integran al registro de antecedentes solamente los reportes que hagan las autoridades nacionales colombianas. En caso de nombramiento o suscripción de contratos con el estado, es responsabilidad de la Entidad, validar la información que presente el aspirante en la página web: <http://www.procuraduria.gov.co/portal/antecedentes.html>

MARIO ENRIQUE CASTRO GONZALEZ
Jefe División de Registro de Sanciones y Causas de
Inhabilidad

ATENCIÓN :
ESTE CERTIFICADO CONSTA DE 01 HOJA(S), SOLO ES VALIDO EN SU TOTALIDAD. VERIFIQUE QUE EL NUMERO DEL CERTIFICADO SEA EL MISMO EN TODAS LAS HOJAS.

CERTIFICADO DE ANTECEDENTES
CERTIFICADO ORDINARIO
No. 198788221



WEB
17:12:09
Hoja 1 de 01

Bogotá DC, 17 de junio del 2022

La PROCURADURIA GENERAL DE LA NACIÓN certifica que una vez consultado el Sistema de Información de Registro de Sanciones e Inhabilidades (SIRI), el(la) señor(a) INGENIERIA Y SUMINISTROS INDUSTRIALES I.S.I S.A.S. identificado(a) con NIT número 9013369979:

NO REGISTRA SANCIONES NI INHABILIDADES VIGENTES

ADVERTENCIA: La certificación de antecedentes deberá contener las anotaciones de las sanciones o inhabilidades que se encuentren vigentes. Cuando se trate de nombramiento o posesión en cargos que exijan para su desempeño ausencia de antecedentes, se certificarán todas las anotaciones que figuren en el registro. (Artículo 238 Ley 1952 de 2019)

NOTA: El certificado de antecedentes disciplinarios es un documento que contiene las anotaciones e inhabilidades generadas por sanciones penales, disciplinarias, inhabilidades que se deriven de las relaciones contractuales con el estado, de los fallos con responsabilidad fiscal, de las decisiones de pérdida de investidura y de las condenas proferidas contra servidores, ex servidores públicos y particulares que desempeñen funciones públicas en ejercicio de la acción de repetición o llamamiento en garantía. **Este documento tiene efectos para acceder al sector público, en los términos que establezca la ley o demás disposiciones vigentes.** Se integran al registro de antecedentes solamente los reportes que hagan las autoridades nacionales colombianas. En caso de nombramiento o suscripción de contratos con el estado, es responsabilidad de la Entidad, validar la información que presente el aspirante en la página web: <http://www.procuraduria.gov.co/portal/antecedentes.html>

MARIO ENRIQUE CASTRO GONZALEZ
Jefe División de Registro de Sanciones y Causas de
Inhabilidad

ATENCIÓN :
ESTE CERTIFICADO CONSTA DE 01 HOJA(S), SOLO ES VALIDO EN SU TOTALIDAD. VERIFIQUE QUE EL NUMERO DEL CERTIFICADO SEA EL MISMO EN TODAS LAS HOJAS.



POLICÍA NACIONAL
DE COLOMBIA

Consulta en línea de Antecedentes Penales y Requerimientos Judiciales

La Policía Nacional de Colombia informa:

Que siendo las 11:48:25 AM horas del 17/06/2022, el ciudadano identificado con:
Cédula de Ciudadanía N° **10273641**
Apellidos y Nombres: **VALENCIA VELASQUEZ JHON JAIRO**

NO TIENE ASUNTOS PENDIENTES CON LAS AUTORIDADES JUDICIALES

de conformidad con lo establecido en el artículo 248 de la Constitución Política de Colombia.

En cumplimiento de la Sentencia SU-458 del 21 de junio de 2012, proferida por la Honorable Corte Constitucional, la leyenda "NO TIENE ASUNTOS PENDIENTES CON LAS AUTORIDADES JUDICIALES" aplica para todas aquellas personas que no registran antecedentes y para quienes la autoridad judicial competente haya decretado la extinción de la condena o la prescripción de la pena.

Esta consulta es válida siempre y cuando el número de identificación y nombres, correspondan con el documento de identidad registrado y solo aplica para el territorio colombiano de acuerdo a lo establecido en el ordenamiento constitucional.

Si tiene alguna duda con el resultado, consulte las [preguntas frecuentes](#) o acérquese a las [instalaciones de la Policía Nacional](#) más cercanas.



Dirección: Calle 18A # 69F-45
Zona Industrial, barrio
Montevideo, Bogotá D.C.
Atención administrativa: lunes a
viernes 7:00 am a 1:00 pm y 2:00
pm a 5:00 pm
Línea de atención al ciudadano:
5159700 ext. 30552 (Bogotá)
Resto del país: 018000 910 112
E-mail:
lineadirecta@policia.gov.co



Presidencia de
la República



Ministerio de
Defensa Nacional



Portal Único
de Contratación

Todos los derechos reservados.



Gobierno en
Línea



Portal de Servicios al Ciudadano PSC

Sistema Registro Nacional de Medidas Correctivas RNMC

Consulta Ciudadano

La Policía Nacional de Colombia informa:

Que a la fecha, 17/06/2022 12:53:33 p. m. el ciudadano con Cédula de Ciudadanía N°. **10273641** y Nombre: **JHON JAIRO VALENCIA VELASQUEZ.**

NO TIENE MEDIDAS CORRECTIVAS PENDIENTES POR CUMPLIR.

De conformidad con la Ley 1801 de 2016 "Por la cual se expide el Código Nacional de Seguridad y Convivencia Ciudadana". Registro interno de validación No. **35387960** . La persona interesada podrá verificar la autenticidad del presente documento a través de la página web institucional digitando <https://www.policia.gov.co>, menú ciudadanos/ consulta medidas correctivas, con el documento de identidad y la fecha de expedición del mismo. Esta consulta es válida siempre y cuando el número de cédula corresponda con el documento de identidad suministrado.

Nueva Busqueda

Imprimir

Información

5159000

Policía Nacional de Colombia
Dirección General - Cra. 59 No. 26 - 23
Centro Administrativo Nacional (CAN) Bogotá D.C.
Línea de atención: 018000-910112

www.policia.gov.co

EL BANCO DE BOGOTA

INFORMA:

Que la empresa INGENIERIA Y SUMINISTROS INDUSTRIALES I.S.I SAS identificado(a) con NIT 9013369979 está vinculada al BANCO DE BOGOTA a través de la CUENTA CORRIENTE No. 218196251 desde el 17 de Julio de 2020, este producto se encuentra ACTIVO.

Esta información es confidencial, no es una recomendación de negocio y se suministra sin responsabilidad del banco, se expide el 21 de Septiembre de 2021, a solicitud del interesado, con destino a quien interese.

Atentamente,



OLGA YANIRA OTALORA GUERRERO
Gerencia de soluciones para el cliente
Banco de Bogota