	GESTIÓN DE CONTRATACIÓN		F-GC-29
	LISTA CHEQUEO PAGO DE ACTAS - CONTRATOS PRESTACIÓN DE SERVICIOS Y CONSULTORÍA		Versión:06 2022-07-22

# CONTRATO Y AÑO	139 DE 2022 ✓	Acta N°	#04 ✓	1. VALOR INICIAL (incluido IVA)	14.445.565 ✓
				2. VALOR ADICIÓN (+)	0
CONTRATISTA	PAULA ANDREA MORALES GIRALDO ✓			3. VALOR TOTAL (1+2)	14.445.565 ✓
NIT O CC:	1.053.817.307 ✓			4. VALOR ACTAS ANTERIORES (-)	7.222.782 ✓
CDP (#, rubro y fecha)	00686 DEL 06 DE JUNIO DE 2022 ✓			5. VALOR PRESENTE ACTA (-)	2.889.113 ✓
RP (#, rubro y fecha)	000900 DEL 01 DE JULIO DE 2022 ✓			6. VALOR NO EJECUTADO (3 - 4 - 5)	4.333.670 ✓

OBJETO DEL CONTRATO: PRESTAR LOS SERVICIOS PROFESIONALES EN CADA UNA DE LAS ACTIVIDADES QUE SE EJECUTAN EN EL DEPRATAMENTO COMERCIAL DE EMPOCALDAS S.A. ESP EN LO ADMINISTRATIVO, OPERATIVO, COMERCIAL, DE CONTROL COORDINACIÓN DEL CONTACT CENTER, SERVICIO AL CLIENTE, SATISFACCIÓN DEL CLIENTE, CONSECUCCIÓN DE NUEVOS CLIENTES Y MEJORAMIENTO DE LA COMUNICACIÓN POR TODOS LOS CANALES TANTO INTERNOS COMO EXTERNOS

TIPO DE RECURSOS	PROPIOS	CENTRO DE COSTOS y PROCEDIMIENTO	11302
------------------	---------	----------------------------------	-------

DOCUMENTO VERIFICADOS		# FOLIOS
1- Acta original	X	
2- Autoliquidaciones en Salud, Pensiones y Riesgos profesionales del personal empleado y del contratista (Personas naturales) o Certificado de Cumplimiento del Artículo 50 de la Ley 789/02 (Personas jurídicas).	X	
3- Tarjeta profesional y certificado de la Junta Central de contadores con fecha de expedición no mayor a tres meses (aplica cuando el certificado de parafiscales lo firma el Revisor Fiscal o el Contador).	N/A	
4- Factura (Régimen Común) o Factura equivalente (régimen simplificado).	X	
5- Pagos SENA y ICBF.	N/A	
6- Evaluación del Supervisor Formato F-GC-18 (Solo aplica para el acta final)	N/A	
7- Planillas de pago con firma de los trabajadores (cuando se cuente con personal a cargo).	N/A	
8- Informe de actividades a cargo del Supervisor.	X	
9- Certificado de paz y salvo de bienes a cargo del contratista expedido por la Sección Suministros de EMPOCALDAS S.A E.S.P. (Aplica únicamente para acta de liquidación)	N/A	
10- Certificado de paz y salvo de entrega de archivos Formato F-GD-20 (Aplica únicamente para acta de liquidación)	N/A	
11- Certificado de existencia de factura electrónica como título valor	N/A	

Nota: Si pasados tres (3) días después del recibo de esta documentación el Supervisor del contrato no presenta correcciones, quedará en firme y será subida al SECOP.

Secretaría General CERTIFICA que el Supervisor del Contrato entregó la documentación para ser archivada en la carpeta correspondiente.

Alexandra Camona NOMBRE DE QUIEN RECIBE [Firma] FIRMA

DOCUMENTOS ANEXOS CON DESTINO A TESORERÍA		
Copia del acta	X	
Factura (Régimen Común) o Factura equivalente (régimen simplificado).	X	
Evaluación del Supervisor F-CG-18 (Solo aplica para el acta final).	N/A	
Informe de actividades a cargo del Supervisor.	X	
Autoliquidaciones en Salud, Pensiones y Riesgos profesionales del personal empleado y del contratista (Personas naturales) o Certificado de Cumplimiento del Artículo 50 de la Ley 789/02 (Personas jurídicas).	X	
Distribución por centro de costos. Formato F-GF-32 - Copia de este formato se debe entregar en Planeación y Proyectos _____ (firma de recibido)	N/A	
Copia del registro presupuestal	X	

Fecha de presentación 31-oct-22 ✓

DATOS DEL SUPERVISOR		
WILLIAM GERMAN MOLINA MARIN	JEFE DEPARTAMENTO COMERCIAL (E)	
NOMBRE	CARGO	FIRMA

DATOS PARA LA TRANSFERENCIA DE PAGOS		
24105735377	AHORROS	BANCO CAJA SOCIAL
CUENTA	TIPO DE CUENTA	BANCO

Handwritten signature and date: 27-10-22

ACTA PARCIAL DE PAGO No. 04 ✓

CONTRATO: 139 DE 2022 ✓

OBJETO: PRESTAR LOS SERVICIOS PROFESIONALES EN CADA UNA DE LAS ACTIVIDADES QUE SE EJECUTAN EN EL DEPRATAMENTO COMERCIAL DE EMPOCALDAS S.A. ESP EN LO ADMINISTRATIVO, OPERATIVO, COMERCIAL, DE CONTROL COORDINACIÓN DEL CONTACT CENTER, SERVICIO AL CLIENTE, SATISFACCIÓN DEL CLIENTE, CONSECUCCIÓN DE NUEVOS CLIENTES Y MEJORAMIENTO DE LA COMUNICACIÓN POR TODOS LOS CANALES TANTO INTERNOS COMO EXTERNOS ✓

CONTRATISTA: PAULA ANDREA MORALES GIRALDO ✓

CEDULA: 1.053.817.307 ✓

VALOR DEL CONTRATO: \$ 14.445.565 ✓

VALOR ACTA: \$ 2.889.113 ✓

CDP: 00686 DEL 06 DE JUNIO DE 2022 ✓

RP: 000900 DEL 01 DE JULIO DE 2022 ✓

CONTROL FINANCIERO	
VALOR DEL CONTRATO	\$ 14.445.565
ACTA PARCIAL No. 01	\$ 1.444.556
ACTA PARCIAL No. 02	\$ 2.889.113
ACTA PARCIAL No. 03	\$ 2.889.113
ACTA PARCIAL No. 04	\$ 2.889.113 ✓
SALDO POR PAGAR	\$ 4.333.670 ✓

En Manizales, Caldas a los treinta y un (31) días del mes de OCTUBRE de 2022, se reunieron el Doctor WILLIAM GERMAN MOLINA MARIN Jefe del Departamento Comercial (E) de Empocaldas S.A E.S.P y la contratista PAULA ANDREA MORALES GIRALDO, con el fin de tramitar el pago parcial No. 04, correspondiente al contrato 139 de 2022. ✓



empocaldas
Construyendo juntos tu bienestar



Gobierno de
CALDAS

**PRIMERO
LA GENTE**

Empocaldas empocaldas_oficial

empo@empocaldas.com.co

www.empocaldas.com.co

El contratista se encuentra al día con los aportes de Salud (SURA EPS), fondo de pensión (COLPENSIONES) y riesgos profesionales (POSITIVA) correspondientes al mes de octubre de 2022.

El supervisor del contrato certifica que la contratista cumplió con las obligaciones y actividades que desarrollan el objeto acordado.

WILLIAM GERMAN MOLINA MARIN
Jefe Departamento Comercial (E)

PAULA ANDREA MORALES GIRALDO
Contratista

DATOS DEL APORTANTE							
TIPO	NÚMERO	NOMBRE APORTANTE	DIRECCIÓN	TELÉFONO	CORREO	EXONERADO PAGO PARAFISCALES Y SALUD	
CC	1053817307	PAULA ANDREA MORALES GIRALDO	Cra13 #15-06	3104187027	paulamoralessg4@gmail.com		
FORMA PRESENTACIÓN ÚNICA	CLASE APORTANTE I - Independiente	NOMBRE SUCURSAL	DEPARTAMENTO CALDAS	Ciudad / MUNICIPIO MANIZALES	NO		

DATOS DE LA PLANILLA					
PLANILLA ASOCIADA	FECHA PAGO ASOCIADA (DÍAS/MES/AÑO)	TIPO PLANILLA	FECHA PAGO (DÍAS/MES/AÑO)	NÚMERO PLANILLA	CANTIDAD EMPLEADOS
2022-10	2022-10	1	03/10/2022	62192735	1
PERIODO SALUD					TOTAL A PAGAR
2022-10					\$335.600

TOTALES POR SUBSISTEMAS

TOTALES SALUD										
Código EPS	Nombre	NIT	Cotización Obligatoria	UPC Adicional	Incapacidades	Licencia Maternidad	Valor	Valor Mora Cotización	Valor Mora UPC	No. Afiliados
EPS010	EPS Sura	800088702-2	144.500	0	No. Autorización	Valor	0	0	0	1

TOTALES PENSIÓN										
Código AFP	Nombre	NIT	Cotización Obligatoria	Aporte Voluntario Afiliado	Aporte Voluntario Aportante	Aporte FSP - Solidaridad	Aporte FSP - Substancia	Días Mora	Valor Mora Cotización	Valor Mora FSP
25-14	Colpensiones	900336004-7	185.000	0	0	0	0	0	0	185.000

TOTALES RIESGOS LABORALES										
Código ARL	Nombre	NIT	Cotización Obligatoria	Incapacidades	Aportes Otros Sistemas	Valor Neto Cotización	Valor Mora Cotización	Valor Saldo a Favor	Fondo Solidaridad	No. Afiliados
14-23	Positiva Seguros	86001153-6	6.100	No. Autorización <th>Valor</th> <td>6.100</td> <td>0</td> <td>6.100</td> <td>61</td> <td>1</td>	Valor	6.100	0	6.100	61	1

TOTALES CAJAS						
Código CCF	Nombre	NIT	Valor Aporte	Días Mora	Valor Mora Aporte	Total a Pagar

TOTALES PARAFISCALES			
Valor Aporte	Días Mora	Valor Mora Aporte	Total a Pagar
0	0	0	0
0	0	0	0
0	0	0	0
0	0	0	0
0	0	0	0
0	0	0	0

TOTALES POR SUBSISTEMA		
Tipo Administradora	No. Administradoras Reportadas	Valor antes de IGE, LMA, IRP y Mora
Salud	1	144.500
Pensión	1	185.000
Riesgos Laborales	1	6.100
CCF	0	0
ESAP	0	0
ICBF	0	0
MEN	0	0
SENA	0	0
TOTALES	3	335.600

DATOS DEL APORTANTE			
TIPO	NÚMERO	NOMBRE APORTANTE	DIRECCIÓN
CC	1053817307	PAULA ANDREA MORALES GIRALDO	Cra 13 #15-06
FORMA PRESENTACIÓN	CLASE APORTANTE	NOMBRE SUCURSAL	CÓDIGO DEPARTAMENTO
ÚNICA	1 - Independiente		CALDAS
		CIUDAD / MUNICIPIO	MANIZALES
		EXONERADO PAGO PARAFISCALES Y SALUD	NO

DATOS DE LA PLANILLA				
PLANILLA ASOCIADA	FECHA PAGO ASOCIADA (DÍAS/MES/AÑO)	TIPO PLANILLA	FECHA PAGO (DÍAS/MES/AÑO)	NÚMERO PLANILLA
PERIODO SALUD	PERIODO PENSIONES			
2022-10	2022-10	I	03/10/2022	82192735
				TOTAL A PAGAR
				\$335.600

DETALLE POR COTIZANTE		INFORMACIÓN NOVEDADES														PENSION					SALUD					RIESGOS LABORALES				CCF				PARAFISCALES																																																																																																																																																																																																																																																																																																																																																																																																																																																																																																																																																																																																																																																																																																																																																																																																																																																																																																																																																																																																																																																																																																																																																																																																																																																
No. Tipo	No. de Identificación	Apellidos y Nombres																																																																																																																																																																																																																																																																																																																																																																																																																																																																																																																																																																																																																																																																																																																																																																																																																																																																																																																																																																																																																																																																																																																																																																																																																																																																																
1	CC	1053817307	MORALES GIRALDO PAULA ANDREA	CONEXION	1	2	3	4	5	6	7	8	9	10	11	12	13	14	15	16	17	18	19	20	21	22	23	24	25	26	27	28	29	30	31	32	33	34	35	36	37	38	39	40	41	42	43	44	45	46	47	48	49	50	51	52	53	54	55	56	57	58	59	60	61	62	63	64	65	66	67	68	69	70	71	72	73	74	75	76	77	78	79	80	81	82	83	84	85	86	87	88	89	90	91	92	93	94	95	96	97	98	99	100	101	102	103	104	105	106	107	108	109	110	111	112	113	114	115	116	117	118	119	120	121	122	123	124	125	126	127	128	129	130	131	132	133	134	135	136	137	138	139	140	141	142	143	144	145	146	147	148	149	150	151	152	153	154	155	156	157	158	159	160	161	162	163	164	165	166	167	168	169	170	171	172	173	174	175	176	177	178	179	180	181	182	183	184	185	186	187	188	189	190	191	192	193	194	195	196	197	198	199	200	201	202	203	204	205	206	207	208	209	210	211	212	213	214	215	216	217	218	219	220	221	222	223	224	225	226	227	228	229	230	231	232	233	234	235	236	237	238	239	240	241	242	243	244	245	246	247	248	249	250	251	252	253	254	255	256	257	258	259	260	261	262	263	264	265	266	267	268	269	270	271	272	273	274	275	276	277	278	279	280	281	282	283	284	285	286	287	288	289	290	291	292	293	294	295	296	297	298	299	300	301	302	303	304	305	306	307	308	309	310	311	312	313	314	315	316	317	318	319	320	321	322	323	324	325	326	327	328	329	330	331	332	333	334	335	336	337	338	339	340	341	342	343	344	345	346	347	348	349	350	351	352	353	354	355	356	357	358	359	360	361	362	363	364	365	366	367	368	369	370	371	372	373	374	375	376	377	378	379	380	381	382	383	384	385	386	387	388	389	390	391	392	393	394	395	396	397	398	399	400	401	402	403	404	405	406	407	408	409	410	411	412	413	414	415	416	417	418	419	420	421	422	423	424	425	426	427	428	429	430	431	432	433	434	435	436	437	438	439	440	441	442	443	444	445	446	447	448	449	450	451	452	453	454	455	456	457	458	459	460	461	462	463	464	465	466	467	468	469	470	471	472	473	474	475	476	477	478	479	480	481	482	483	484	485	486	487	488	489	490	491	492	493	494	495	496	497	498	499	500	501	502	503	504	505	506	507	508	509	510	511	512	513	514	515	516	517	518	519	520	521	522	523	524	525	526	527	528	529	530	531	532	533	534	535	536	537	538	539	540	541	542	543	544	545	546	547	548	549	550	551	552	553	554	555	556	557	558	559	560	561	562	563	564	565	566	567	568	569	570	571	572	573	574	575	576	577	578	579	580	581	582	583	584	585	586	587	588	589	590	591	592	593	594	595	596	597	598	599	600	601	602	603	604	605	606	607	608	609	610	611	612	613	614	615	616	617	618	619	620	621	622	623	624	625	626	627	628	629	630	631	632	633	634	635	636	637	638	639	640	641	642	643	644	645	646	647	648	649	650	651	652	653	654	655	656	657	658	659	660	661	662	663	664	665	666	667	668	669	670	671	672	673	674	675	676	677	678	679	680	681	682	683	684	685	686	687	688	689	690	691	692	693	694	695	696	697	698	699	700	701	702	703	704	705	706	707	708	709	710	711	712	713	714	715	716	717	718	719	720	721	722	723	724	725	726	727	728	729	730	731	732	733	734	735	736	737	738	739	740	741	742	743	744	745	746	747	748	749	750	751	752	753	754	755	756	757	758	759	760	761	762	763	764	765	766	767	768	769	770	771	772	773	774	775	776	777	778	779	780	781	782	783	784	785	786	787	788	789	790	791	792	793	794	795	796	797	798	799	800	801	802	803	804	805	806	807	808	809	810	811	812	813	814	815	816	817	818	819	820	821	822	823	824	825	826	827	828	829	830	831	832	833	834	835	836	837	838	839	840	841	842	843	844	845	846	847	848	849	850	851	852	853	854	855	856	857	858	859	860	861	862	863	864	865	866	867	868	869	870	871	872	873	874	875	876	877	878	879	880	881	882	883	884	885	886	887	888	889	890	891	892	893	894	895	896	897	898	899	900	901	902	903	904	905	906	907	908	909	910	911	912	913	914	915	916	917	918	919	920	921	922	923	924	925	926	927	928	929	930	931	932	933	934	935	936	937	938	939	940	941	942	943	944	945	946	947	948	949	950	951	952	953	954	955	956	957	958	959	960	961	962	963	964	965	966	967	968	969	970	971	972	973	974	975	976	977	978	979	980	981	982	983	984	985	986	987	988	989	990	991	992	993	994	995	996	997	998	999	1000	1001	1002	1003	1004	1005	1006	1007	1008	1009	1010	1011	1012	1013	1014	1015	1016	1017	1018	1019	1020	1021	1022	1023	1024	1025	1026	1027	1028	1029	1030	1031	1032	1033	1034	1035	1036	1037	1038	1039	1040	1041	1042	1043	1044	1045	1046	1047	1048	1049	1050	1051	1052	1053	1054	1055	1056	1057	1058	1059	1060	1061	1062	1063	1064	1065	1066	1067	1068	1069	1070	1071	1072	1073	1074	1075	1076	1077	1078	1079	1080	1081	1082	1083	1084	1085	1086	1087	1088	1089	1090	1091	1092	1093	1094	1095	1096	1097	1098	1099	1100	1101	1102	1103	1104	1105	1106	1107	1108	1109	1110	1111	1112	1113	1114	1115	1116	1117	1118	1119	1120	1121	1122	1123	1124	1125	1126	1127	1128	1129	1130	1131	1132	1133	1134	1135	1136	1137	1138	1139	1140	1141	1142	1143	1144	1145	1146	1147	1148	1149	1150	1151	1152	1153	1154	1155	1156	1157	1158	1159	1160	1161	1162	1163	1164	1165	1166	1167	1168	1169	1170	1171	1172	1173	1174	1175	1176	1177	1178	1179	1180	1181	1182	1183	1184	1185	1186	1187	1188	1189	1190	1191	1192	1193	1194	1195	1196	1197	1198	1199	1200	1201	1202	1203	1204	1205	1206	1207	1208	1209	1210	1211	1212	1213	1214	1215	1216	1217	1218	1219	1220	1221	1222	1223	1224	1225	1226	1227	1228	1229	12



GESTION FINANCIERA

DOCUMENTOS SOPORTE EN ADQUISICIONES EFECTUADAS A NO OBLIGADOS A FACTURAR

F-GF-02
Versión: 05
2022-02-11

Nº
DGR

0

EMPRESA DE OBRAS SANITARIAS DE CALDAS
NIT. 890.803.239-9

SECCIONAL GUARINOCITO CENTRO DE COSTOS 1405 MANIZALES COMERCIAL

REGIMEN COMUN, AUTORRETENEDOR
OFICINAS: CARRERA 23 No. 75-82 PBX. 8867080 FAX 8865566

RESOLUCIÓN DIAN Nº 18764025241121 DESDE DGR4 HASTA DGR50,000 VIGENCIA DESDE 10/02/2022 HASTA 10/08/2023

CIUDAD Y FECHA:	MANIZALES, 31 DE OCTUBRE DE 2022 /
NOMBRES Y APELLIDOS:	PAULA ANDREA MORALES GIRALDO /
CEDULA O NIT:	1.053.817.307 /
DIRECCION:	CRA13 #15-06 CAMPOHERMOSO TELEFONO 3104187027

DESCRIPCION DE LA OPERACIÓN ACTA DE PAGO 04 DEL CONTRATO 139 DE 2022

PRESTAR APOYO EN CADA UNA DE LAS ACTIVIDADES QUE SE EJECUTAN EN EL DEPRATAMENTO COMERCIAL DE EMPOCALDAS S.A. ESP EN LO ADMINISTRATIVO, OPERATIVO, COMERCIAL, DE CONTROL COORDINACIÓN DEL CONTACT CENTER, SERVICIO AL CLIENTE, SATISFACCIÓN DEL CLIENTE, CONSECUCCIÓN DE NUEVOS CLIENTES Y MEJORAMIENTO DE LA COMUNICACIÓN CANALES INTERNOS EXTERNOS

Paula 1053817307 /

Nombre	PAULA ANDREA MORALES GIRALDO	SUBTOTAL:	\$ 2.889.113 /
Cedula	1.053.817.307	TOTAL RETENCIONES	
FIRMA DE ACEPTACION VENDEDOR		TOTAL A PAGAR:	\$ 2.889.113 /

En mi calidad de Administrador de la Seccional, CERTIFICO, que durante la atención del evento que generó el gasto urgente e imprescindible, no fue posible encontrar un proveedor responsable de IVA y por ende se procedió a realizar la compra con un proveedor no responsable de IVA.

FIRMA

Manizales, 26 de OCTUBRE de 2022

**EL JEFE DEL DEPARTAMENTO COMERCIAL DE EMPOCALDAS S.A
E.S.P. EN CALIDAD DE SUPERVISOR DEL CONTRATO No. 139 DE
2022**

CERTIFICA QUE:

La contratista PAULA ANDREA MORALES GIRALDO, identificada con cedula de ciudadanía No. 1.053.817.307, cumplió satisfactoriamente con las actividades estipuladas en el informe que reporta en el Acta parcial No. 04 del Contrato 139 de 2022, correspondientes desde el 1 de OCTUBRE al 26 de octubre del 2022.

Para constancia se firma a los VEINTI SEIS (26) días del mes de OCTUBRE de 2022.



JULIAN ELIECER FONSECA ARIAS
Jefe Departamento Comercial
Supervisor Administrativo



Gobierno de
CALDAS

**PRIMERO
LA GENTE**

Empocaldas empocaldas_oficial

empo@empocaldas.com.co

www.empocaldas.com.co

Manizales, 27 de OCTUBRE de 2022

**EL JEFE DEL DEPARTAMENTO COMERCIAL DE EMPOCALDAS S.A
E.S.P. EN CALIDAD DE SUPERVISOR DEL CONTRATO No. 139 DE
2022**

CERTIFICA QUE:

La contratista PAULA ANDREA MORALES GIRALDO, identificada con cedula de ciudadanía No. 1.053.817.307, cumplió satisfactoriamente con las actividades estipuladas en el informe que reporta en el Acta parcial No. 04 del Contrato 139 de 2022, correspondientes desde el 27 de OCTUBRE al 31 de octubre del 2022.

Para constancia se firma a los TREINTA Y UN (31) días del mes de OCTUBRE de 2022.

WILLIAM GERMAN MOLINA MARIN
Jefe Departamento Comercial (E)
Supervisor Administrativo



Carrera 23 No: 75 - 82 Manizales -Caldas

PBX - (+57) (6) 8867080 NIT: 890.803.239-9

Manizales, 31 de OCTUBRE de 2022

Doctor
JULIAN ELIECER FONSECA ARIAS
Jefe Departamento Comercial
Empocaldas S.A E.S.P

REFERENCIA: Actividades realizadas a cargo del Contrato No. 139 de 2022, correspondiente al acta parcial de pago No. 04.

OBJETO: PRESTAR LOS SERVICIOS PROFESIONALES EN CADA UNA DE LAS ACTIVIDADES QUE SE EJECUTAN EN EL DEPRATAMENTO COMERCIAL DE EMPOCALDAS S.A. ESP EN LO ADMINISTRATIVO, OPERATIVO, COMERCIAL, DE CONTROL COORDINACIÓN DEL CONTACT CENTER, SERVICIO AL CLIENTE, SATISFACCIÓN DEL CLIENTE, CONSECUICIÓN DE NUEVOS CLIENTES Y MEJORAMIENTO DE LA COMUNICACIÓN POR TODOS LOS CANALES TANTO INTERNOS COMO EXTERNOS

A continuación me permito relacionar las actividades realizadas en el presente mes, las cuales han sido ejecutadas con el fin de dar cumplimiento al objeto del contrato de la referencia:

CRONOGRAMA ACTIVIDADES OCTUBRE

ACTIVIDAD

*Asistir a reuniones para socializar procesos de reporte de fraudes y propuesta de estrategias para obtener información veraz que debe suministrar los administradores en el sistema de facturación conjunta, redacción de actas de reunión. Estrategia trabajo de campo.

*Procesos de documentación y análisis de datos necesarios para realizar las visitas en campo

*Consultas del aplicativo computacional SOLIN y el cual es utilizado en Empocaldas S.A E.S.P para obtener la información referente a consumos 0-5 m³ y grandes consumidores (consumos mayores a 50 m³) FRENADOS.

*Monitoreo de las diferentes líneas de atención al cliente, CAV, CONTACT CENTER.



empocaldas
Construyendo juntos tu bienestar



Gobierno de
CALDAS

**PRIMERO
LA GENTE**

Empocaldas e

empo@er

www.er

*Envío de facturas electrónicas a usuarios y radicación de PQR, se reenviaron correos al área jurídica.
*atención de correo organizacional
*Se descargaron las bases de datos y sabana que para análisis estadístico del CONTACT CENTER, lectura e interpretación de la información contenida en las bases de datos.

*Análisis consumos cero a cinco, grandes consumidores (cambio de uso), identificación de casos críticos para revisión y programación de visitas.
*Marcar pauta en base con el listado de suscriptores con cambios drásticos en el consumo para realizar visita presencial.
*Realizar auditoría con la información del sistema identificando si se realizaron los cambios de uso por seccionales. Juliana envía al correo la relación de matrículas pendientes por cambio de uso residencial a comercial.
*Elaborar cuadros de indicadores del CONTACT CENTER con datos de los meses anteriores, que permitan identificar tendencias y facilite la toma de decisiones.
*Complementar cuadro de seguimiento de memorandos
*seguimiento respuestas memorandos y realización de resumen de dichas respuestas.

*Análisis de base de datos para creación de gráficos estadísticos diapositivas y resúmenes para la presentación de avance de los proyectos del departamento Comercial.
* Control de fraudes, Informes Macro medidores, Micro medidores.
*Identificación de comportamiento en el consumo de Grandes consumidores.

*Presentación avance de procesos consumos, grandes consumidores, matrículas nuevas, independizaciones recopilación meses transcurridos.

* Lectura e investigación minuciosa acerca de las políticas de servicio al cliente y la normativa que rige el proceso de servicio al cliente, levantamiento de la política y normativa de servicio al cliente de Empocaldas S.A E.S.P.
* Lectura minuciosa de documentos referentes a agua en carro tanque y agua cruda para levantamiento de procedimiento.
* Levantamiento de procedimientos venta de agua cruda y procedimiento venta de agua en carro tanque.
* Reunión Doctora María Cecilia para revisión procedimientos realizados.
*participación en la construcción y documentación de procesos y procedimientos del área comercial.



Carrera 23 No: 75 - 82 Manizales -Caldas

PBX - (+57) (6) 8867080 NIT: 890.803.239-9



empocaldas
Construyendo juntos tu bienestar

Gobierno de
CALDAS

**PRIMERO
LA GENTE**

f Empocaldas @e

✉ empo@er

🌐 www.er

*Reunión presentación y conciliación con agentes de seccional, atención a los clientes de CONTACT CENTER y clientes de agua en carro tanque y publicidad en la factura.

* Almacenamiento digital de documentos (concesiones) que sustentan la posibilidad que empacadas posee para la venta de agua en carro tanques.

*Informe general del CONTACT CENTER, levantamiento y actualización del manual procesos de operación CONTACT CENTER "libreto CONTACT CENTER".

*FURAC y simplificación de trámites en línea.

Me permito adjuntar imágenes que son evidencia y soporte de las actividades tramitadas durante el presente mes.

MATRICULAS NUEVAS 2022												
verificadas según catastro usuarios												
MUNICIPIOS	ene-22	feb-22	mar-22	abr-22	may-22	jun-22	jul-22	ago-22	sep-22	TOTAL POR SECCIONAL	PROYECCIÓN ANUAL POR PARTE DE LOS ADMINISTRADORES	PORCENTAJE DE AVANCE 2022
AGUADAS	3	5	12	117	11	2	2	3	13	168	60	280%
ANSERMA	10	6	3	0	26	1	3	0	3	64	30	213%
ARAUCA	0	0	6	1	0	0	3	3	0	13	10	130%
ARMA	0	2	0	0	0	0	0	0	0	2	4	50%
BELALCAZAR	2	3	2	1	1	2	7	1	0	19	15	127%
CHINCHINA	10	3	19	13	7	7	1	31	14	111	300	37%
FILADELFIA	0	2	0	1	0	2	0	3	3	17	20	85%
GUARINOCITO	2	1	1	0	2	1	0	0	1	8	10	80%
KM-41	0	0	4	0	0	1	0	8	2	15	18	83%
LA DORADA	5	35	22	11	50	21	6	12	22	184	200	92%
MANZANAREZ	3	1	4	13	3	5	0	2	0	31	30	103%
MARMATO	7	2	3	1	0	3	0	0	0	16	20	80%
MARGUETALIA	1	6	3	3	1	5	0	2	5	32	50	64%
MARULANDA	0	0	0	0	0	0	0	0	0	0	0	0%
NEIRA	0	3	3	2	4	2	1	6	0	21	50	42%
PALESTINA	6	1	2	2	3	6	1	6	3	30	60	50%
RIOSUCIO	2	5	2	4	0	6	2	3	1	25	80	31%
RISARALDA	1	8	3	7	4	0	1	1	1	32	125	26%
SALAMINA	2	1	0	4	2	4	1	0	0	14	20	70%
SAMANA	4	2	3	21	2	5	0	3	2	42	360	12%
SAN JOSE	1	3	0	0	0	0	0	0	0	4	12	33%
SUPIA	5	8	4	3	4	3	4	18	3	58	100	58%
VICTORIA	1	1	80	5	1	4	1	0	0	33	120	78%
VITERBO	0	3	0	3	6	4	10	0	14	46	80	58%
TOTAL MES	65	113	188	218	127	84	43	102	105	1045	1774	59%

📍 Carrera 23 No: 75 - 82 Manizales -Caldas
📞 PBX - (+57) (6) 8867080 NIT: 890.803.239-9



empocaldas
Construyendo juntos tu bienestar



PRIMERO LA GENTE

f Empocaldas **@** empocaldas_oficial
✉ empocaldas@empocaldas.com.co
🌐 www.empocaldas.com.co

MUNICIPIOS	verificadas según catastro usuarios												TOTAL POR SECCIONAL	PROYECCIÓN ANUAL POR PARTE DE LOS ADMINISTRADORES	PORCENTAJE DE AVANCE 2022
	ene-22	feb-22	mar-22	abr-22	may-22	jun-22	jul-22	ago-22	sep-22	oct-22	nov-22	dic-22			
AGUADAS	3	22	12	0	8	6	3	6	7	1			67	90	74%
ANSERMA	12	10	1	0	3	2	1	2	5				36	90	40%
ARAUCA	2	1	1	0	2	3	1	0	2				12	20	60%
ARMA	0	0	0	1	0	3	1	0	0				5	15	33%
BELALCAZAR	1	0	3	3	7	0	0	2	3				19	10	190%
CHIMCHINA	24	17	18	0	12	7	11	23	2				114	100	114%
FILADELFIA	0	2	5	0	0	0	6	2	0				15	20	75%
GUARINOCITO	0	1	1	0	0	0	0	0	2				4	5	80%
KM-41	0	1	0	0	3	1	1	3	0				9	17	53%
LA DORADA	0	0	0	7	5	3	7	15	6				43	100	43%
MANZANAREZ	0	0	0	0	14	0	5	2	0				21	20	105%
MARIMATO	8	0	0	2	3	1	1	0	0				15	20	75%
MARQUETALIA	1	4	2	0	0	5	0	3	4				19	20	95%
MARULANDA	0	0	1	0	0	0	0	0	0				1	1	100%
MEIRA	8	3	2	4	5	7	2	5	2				38	50	76%
PALESTINA	0	2	2	0	7	3	0	6	1				21	10	210%
RIOSUCIO	12	15	14	3	7	4	4	7	2				74	150	49%
RISARALDA	1	5	1	0	8	7	1	0	3				26	25	104%
SALAMINA	1	3	5	0	2	1	4	1	2				19	15	127%
SAMANA	5	6	1	2	3	1	0	5	2				25	20	125%
SAN JOSE	1	0	0	0	0	0	0	0	0				1	10	10%
SUPIA	10	13	8	2	5	5	2	4	6				55	50	110%
VICTORIA	2	0	3	1	0	0	0	2	3				11	5	220%
VITERBO	0	0	0	0	0	0	0	0	0				0	20	0%
TOTAL MES	91	105	80	31	94	59	50	88	52	650	883	74%			

📍 Carrera 23 No: 75 - 82 Manizales - Caldas
☎ PBX - (+57) (6) 8867080 NIT: 890.803.239-9



empocaldas
Construyendo juntos tu bienestar



Gobierno de
CALDAS

**PRIMERO
LA GENTE**

Empocaldas empocaldas_oficial
 empo@empocaldas.com.co
 www.empocaldas.com.co

RESUMEN MACROMEDIDORES CAMBIADOS POR TECNOLOGIA SEGÚN EL DIAMETRO DEL MEDIDOR

RECUEENTO DIAMETROS ACTUALIZADOS	DIAMETROS										Total general	
	(1)1/2"	1"	1/2"	2"	3"	3/4"	4"	5"	6"	7"		
BELALCÁZAR		1										1
CHINCHINA		7	5	1	2	1	1	1				17
FILADELFIA			1			1						2
GUARINOCITO		5	1	1		6						13
KILÓMETRO 41		2				1						3
LA DORADA	1	5				1						7
MANZANARES				1								1
MARMATO				2								2
MARQUETALIA		1										1
RIOSUCIO		2							1			3
RISARALDA									1			1
SALAMINA							1					1
VITERBO		1							1			2
Total general	1	24	11	1	1	14	1	1	1	1	1	54

Fuente: visita en terreno y diámetros actualizados Solin- Cruce con las facturaciones

Actualizado: Con la información a septiembre 30/2022,

Elaboró: Paula Andrea Morales Giraldo

Contratista Depto. Comercial



Carrera 23 No. 75 - 82 Manizales - Caldas

PBX - (+57) (6) 8867080 NIT: 890.803.239-9



empocaldas
Construyendo juntos tu bienestar



Gobierno de
CALDAS

**PRIMERO
LA GENTE**

Empocaldas empocaldas_oficial
 empo@empocaldas.com.co
 www.empocaldas.com.co

RESUMEN INGRESOS MACROMEDIDORES CAMBIADOS POR TECNOLOGIA POR SECCIONAL

SECCIONAL	PORCENTAJE DE PARTICIPACION	SUMA TOTAL A LA FECHA
BELALCÁZAR	0,13%	\$116.339
CHINCHINA	92,65%	\$86.059.967
FILADELFIA	0,27%	\$254.729
GUARINOCITO	3,22%	\$2.988.977
KILÓMETRO 41	0,33%	\$310.287
LA DORADA	0,91%	\$846.233
MANZANARES	0,14%	\$125.529
MARMATO	0,34%	\$317.997
MARQUETALIA	0,11%	\$100.686
RIOSUCIO	-0,22%	-\$208.627
RISARALDA	0,00%	\$ -
SALAMINA	2,09%	\$1.941.695
VITERBO	0,04%	\$37.491
Total general	100,00%	\$92.891.305

TENIENDO EN CUENTA LAS 13 SECCIONALES EN LAS CUALES SE PRESENTAN USUARIOS CON CONSUMO MAYOR A 50m³ SE HAN CAMBIADO UN TOTAL DE 54 MACROMEDIDORES, OBTENIENDO UNOS INGRESOS ADICIONALES DE 92'891,305 PESOS.

Fuente: visita en terreno y diámetros actualizados Solin- Cruce con las facturaciones
Actualizado: Con la información a septiembre 30/2022,

Elaboró: Paula Andrea Morales Giraldo Contratista Depto. Comercial



Carrera 23 No: 75 - 82 Manizales - Caldas



PBX - (+57) (6) 8867080 NIT: 890.803.239-9



empocaldas
Construyendo juntos tu bienestar



Gobierno de
CALDAS

PRIMERO
LA GENTE

Empocaldas @empocaldas_oficial
empocaldas.com.co
www.empocaldas.com.co

INFORME CONTROL VENTA DE AGUA EN CARRO TANQUE CORTE A AGOSTO 2022

EMPOCALDAS CONTROL VENTA DE AGUA EN CARROTANQUE 2022 \$

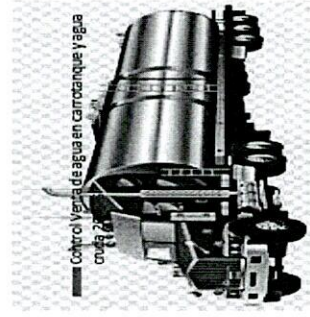
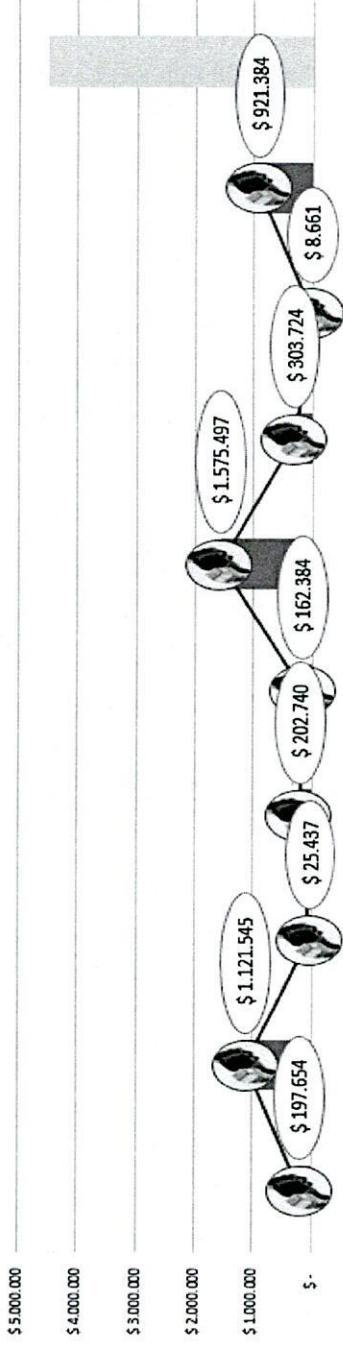

Municipalidad	CHINCHINA	FILADELFA	GUARINOCITO	KILOMETRO 41	LA DORADA	SAN JOSE	SUPIA	VITERBO	TOTAL
Control Venta de agua en carrotanque y agua cruda 2022 \$	\$ 1.121.545	\$ 25.437	\$ 202.740	\$ 162.384	\$ 1.575.497	\$ 303.724	\$ 8.661	\$ 921.384	\$ 4.519.026
	\$ 1.121.545	\$ 25.437	\$ 202.740	\$ 162.384	\$ 1.575.497	\$ 303.724	\$ 8.661	\$ 921.384	

 1053817307
PAULA ANDREA MORALES GIRALDO
C.C: 1.053.817.307
 Contratista
 Departamento Comercial

 Carrera 23 No. 75 - 82 Manizales - Caldas
 PBX - (+57) (6) 8867080 NIT: 890.803.239-9

EMPRESA DE OBRAS SANITARIAS DE CALDAS S.A E.S.P
EMPOCALDAS S.A E.S.P

NIT 890.803.239-9

REGISTRO PRESUPUESTAL
NUMERO 000900



FECHA DE EXPEDICION 2022/07/01
CERTIFICADO DISPON. NRO - 000686
COMPROMISO QUE AMPARA CTTO 139/2021 - PREST SERV PROF EN LAS ACTIVID REQUERIDAS EN EL DEPTO
CCIAL ADMINIST, OPERAT, CCIAL, CONTROL, COORDINACION DEL CONTAC CENTER
BENEFICIARIO MORALES GIRALDO PAULA ANDREA
C.C NRO 1053817307

Con el presente acto administrativo se afecta de manera definitiva, la(s) apropiacion(es) y no serán utilizados con otro fin. (Requisito de perfeccionamiento y anterior a la ejecucion).

RUBRO APROPIACION	DESCRIPCION	VALOR
212020200901	Personal supernumerario	14,445,565
TOTAL REGISTRO PRESUPUESTAL		14,445,565

PLAZO DE EJECUCION 150 DIAS

JOSE OSCAR BEDOYA AGUIRRE
Jefe Sección Presupuesto