	GESTIÓN DE CONTRATACIÓN		F-GC-29 Versión:07 2022-11-04
	LISTA CHEQUEO PAGO DE ACTAS - CONTRATOS PRESTACIÓN DE SERVICIOS Y CONSULTORÍA		

# CONTRATO Y AÑO	0250 DE 2022 ✓	Acta N°	1 Y FINAL ✓	1. VALOR INICIAL (incluido IVA)	50.000.000 ✓
				2. VALOR ADICIÓN (+)	0
CONTRATISTA	SISTEMAS INTEGRALES LTDA ✓			3. VALOR TOTAL (1+2)	50.000.000 ✓
NIT O CC:	800.243.576-5 ✓			4. VALOR ACTAS ANTERIORES (-)	0
CDP (#, rubro y fecha)	001044 DEL 16 DE NOVIEMBRE DE 2022 ✓			5. VALOR PRESENTE ACTA (-)	50.000.000 ✓
RP (#, rubro y fecha)	001397 DEL 30 DE NOVIEMBRE DE 2022 ✓			6. VALOR NO EJECUTADO (3 - 4 - 5)	0

OBJETO DEL CONTRATO: CONTRATAR LA PRESTACIÓN DE SERVICIOS EN LA NUBE EN LA MODALIDAD DE SOFTWARE COMO SERVICIOS TENDIENTES A CONFIGURAR, PARAMETRIZAR, TRASFERIR CONOCIMIENTOS E IMPLANTAR EL SISTEMA DE GESTIÓN CONTABLE, PRESUPUESTAL, TESORERIA, FACTURACION ELECTRONICA, COMPRAS, COSTOS ABC, INVENTARIOS - ALMACEN, PROPIEDAD, PLANTA Y EQUIPO, INTEGRADO AL SISTEMA COMERCIAL SOLIN USADO ACTUALMENTE POR EMPOCALDAS S.A. E.S.P.

TIPO DE RECURSOS	PROPIOS ✓	CENTRO DE COSTOS y PROCEDIMIENTO
------------------	-----------	----------------------------------

DOCUMENTO VERIFICADOS		✓	# FOLIOS
1- Acta original		X	
2- Autoliquidaciones en Salud, Pensiones y Riesgos profesionales del personal empleado y del contratista (Personas naturales) o Certificado de Cumplimiento del Artículo 50 de la Ley 789/02 (Personas jurídicas).		X	
3- Tarjeta profesional y certificado de la Junta Central de contadores con fecha de expedición no mayor a tres meses (aplica cuando el certificado de parafiscales lo firma el Revisor Fiscal o el Contador).		X	
4- Factura (Régimen Común) o Factura equivalente (régimen simplificado).		X	
5- Pagos SENA y ICBF.		NA	
6- Evaluación del Supervisor Formato F-GC-18 (Solo aplica para el acta final)		NA	
7- Planillas de pago con firma de los trabajadores (cuando se cuente con personal a cargo).		NA	
8- Informe de actividades a cargo del Supervisor.		X	
9- Certificado de paz y salvo de bienes a cargo del contratista expedido por la Sección Suministros de EMPOCALDAS S.A E.S.P. (Aplica únicamente para acta de liquidación)		NA	
10- Certificado de paz y salvo de entrega de archivos Formato F-GD-20 (Aplica únicamente para acta de liquidación)		NA	
11- Certificado de existencia de factura electrónica como título valor		X	
12- Certificado expedido por el DAFP de aprobación del curso Integridad, transparencia y lucha contra la corrupción (aplica para el acta 1)			

Nota: Si pasados tres (3) días después del recibo de esta documentación el Supervisor del contrato no presenta correcciones, quedará en firme y será subida al SECOP.

Secretaría General CERTIFICA que el Supervisor del Contrato entregó la documentación para ser archivada en la carpeta correspondiente:

Alexandria Carrona
NOMBRE DE QUIEN RECIBE

[Firma]
FIRMA

DOCUMENTOS ANEXOS CON DESTINO A TESORERÍA		✓
Copia del acta		
Factura (Régimen Común) o Factura equivalente (régimen simplificado).		
Evaluación del Supervisor F-CG-18 (Solo aplica para el acta final).		
Informe de actividades a cargo del Supervisor.		
Autoliquidaciones en Salud, Pensiones y Riesgos profesionales del personal empleado y del contratista (Personas naturales) o Certificado de Cumplimiento del Artículo 50 de la Ley 789/02 (Personas jurídicas).		
Distribución por centro de costos. Formato F-GF-32 - Copia de este formato se debe entregar en Planeación y Proyectos _____ (firma de recibido)		
Copia del registro presupuestal		

Fecha de presentación 27/12/2022 ✓

DATOS DEL SUPERVISOR		
DIANA PATRICIA SALAZAR M	JEFE SECCIÓN SISTEMAS	[Firma]
NOMBRE	CARGO	FIRMA

DATOS PARA LA TRANSFERENCIA DE PAGOS		
918030354	AHORROS	BBVA
CUENTA	TIPO DE CUENTA	BANCO

[Firma]
104-a-22

ACTA DE RECIBO # 1 Y FINAL ✓

CONTRATO N.º 0250 DE 2022 ✓

CONTRATISTA SISTEMAS INTEGRALES LTDA ✓

OBJETO CONTRATAR LA PRESTACIÓN DE SERVICIOS EN LA NUBE EN LA MODALIDAD DE SOFTWARE COMO SERVICIOS TENDIENTES A CONFIGURAR, PARAMETRIZAR, TRASFERIR CONOCIMIENTOS E IMPLANTAR EL SISTEMA DE GESTIÓN CONTABLE, PRESUPUESTAL, TESORERIA, FACTURACION ELECTRONICA, COMPRAS, COSTOS ABC, INVENTARIOS - ALMACEN, PROPIEDAD, PLANTA Y EQUIPO, INTEGRADO AL SISTEMA COMERCIAL SOLIN USADO ACTUALMENTE POR EMPOCALDAS S.A. E.S.P. ✓

TOTAL \$ 50.000.000 IVA INCLUIDO ✓

PLAZO DESDE LA SUSCRIPCIÓN DEL ACTA DE INICIO HASTA EL 31 DE DICIEMBRE DE 2022. ✓

RECURSOS PROPIOS ✓

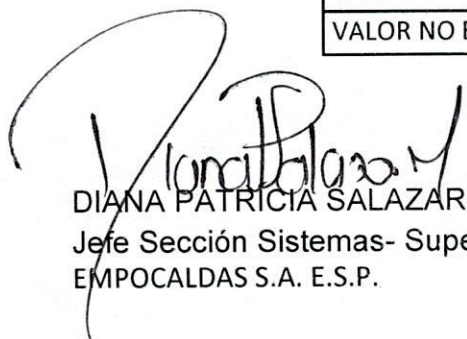

En la ciudad de Manizales a los veintisiete (27) días del mes de diciembre de 2022, se reunieron DIANA PATRICIA SALAZAR MONTES, Jefe Sección Sistemas de EMPOCALDAS S.A E.S.P., en representación de la Empresa Contratante y SALVADOR BROCHERO ESCOBAR como representante legal de la Empresa SISTEMAS INTEGRALES LTDA, con el fin de realizar el Acta de Recibo No. 1 y final, correspondiente a las actividades realizadas durante el mes de diciembre de 2022 Según Contrato No. 0250 DE 2022 ✓

VALOR CONTRATO	\$50.000.000
ACTA # 1	\$50.000.000
VALOR EJECUTADO	\$50.000.000 ✓
VALOR NO EJECUTADO	\$0

DIANA PATRICIA SALAZAR M.
Jefe Sección Sistemas- Supervisora
EMPOCALDAS S.A. E.S.P.

Proyectó: Diana P. Salazar

SALVADOR BROCHERO E. ✓
Representante Legal
SISTEMAS INTEGRALES LTDA

 Carrera 23 No: 75 - 82 Manizales -Caldas
 PBX - (+57) (6) 8867080 NIT: 890.803.239-9

CERTIFICACIÓN,

En mi carácter de Gerente y Representante Legal de la firma SISTEMAS INTEGRALES LTDA, NIT. 800.243.576-5, me permito certificar, bajo la gravedad de juramento, que esta compañía ha realizado y realiza los pagos que le corresponden al sistema de seguridad social en salud, pensiones, riesgos profesionales y aportes al SENA, Instituto Colombiano de Bienestar Familiar y Caja de Compensación Familia, encontrándose a la fecha a paz y salvo por dichos conceptos. ✓

Se expide la presente a los 26 días del mes de diciembre de 2022, en cumplimiento del artículo 50 de la ley 789 de 2.002, con destino a EMPOCALDAS S.A ESP.

Atentamente;

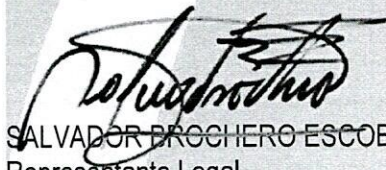

SALVADOR BROCHERO ESCOBAR
Representante Legal
SISTEMAS INTEGRALES LTDA.



FACTURA ELECTRÓNICA DE VENTA

N° FES538

FECHA EMISIÓN 26/12/2022

RÉGIMEN CONTABLE Impuesto sobre las ventas – IVA

No somos autorretenedores de renta

ICA Actividad Económica 7220



Nit 800243576

Dirección CR 21 A 82 16

Responsabilidad Fiscal R-99-PN

Resolución DIAN N° 18764028671470 autorizada del 300 al 1000 con vigencia 7/05/2023

DATOS DOCUMENTO

CLIENTE	EMPOCALDAS S.A. ESP	NIT/CEDULA	890803239
DIRECCIÓN	CR 23 No. 75-82 BRR MILAN	CIUDAD	MANIZALES
TELÉFONO	(096)8867080	EMAIL	empo@empocaldas.com.co
FORMA DE PAGO	Contado	MEDIO DE PAGO	Débito Ahorro
FECHA VENCIMIENTO	26/12/2022	RESPONSABILIDAD FISCAL	R-99-PN
CUFE	7a0ab360a998bb7cbf703e3a7cdb3e172a810422ec255a499b269b27bd86ec764470ee0854031b2b0fa821505be7f6de		

Factura software propio

CÓDIGO	DESCRIPCIÓN	CANTIDAD	VALOR UNITARIO	DESCUENTO	IVA	TOTAL ITEM
REMOTO	ACTA FINAL CONTRATO No. 250 DE 2022. PAGO ÚNICO	1	50,000,000	0	0	50,000,000 ✓

DOCUMENTO DE REFERENCIA

Tipo de Documento Referencia	Número de referencia	Fecha Referencia
------------------------------	----------------------	------------------

NOTAS

ACTA FINAL CONTRATO DE PRESTACIÓN DE SERVICIOS EN LA NUBE NO. 250 DE 2022 - SERVICIO EXCLUIDO DE IVA SEGUN ART 476 E.T.

TOTALES

VALOR EN LETRAS	SUBTOTAL	\$	50,000,000
CINCUENTA MILLONES PESOS M/CTE.	IVA(+)	\$	0
	RETENCION(-)	\$	0
	ICA(-)	\$	0
	TOTAL	\$	50,000,000

**DIRECCIÓN DE IMPUESTOS Y ADUANAS NACIONALES
CERTIFICADO DE EXISTENCIA DE FACTURA
ELECTRÓNICA COMO TÍTULO VALOR**

"ESTE CERTIFICADO REFLEJA EL ESTADO ACTUAL DE LA FACTURA ELECTRÓNICA
COMO TÍTULO VALOR HASTA LA FECHA Y HORA DE SU EXPEDICIÓN"

Factura electrónica de venta:
No. FES538Fecha de generación de la factura electrónica de venta:
(fecha de la firma electrónica):
2022-12-26 12:00:00.000 UTC-5Estado vigente:
TÍTULO VALORCUFE:
7a0ab360a998bb7cbf703e3a7cdb3e172a810422ec255a499b2
69b27bd86ec764470ee0854031b2b0fa821505be7f6deRAZÓN SOCIAL DEL EMISOR:
SISTEMAS INTEGRALES LTDA.RAZÓN SOCIAL DEL ADQUIRIENTE:
EMPOCALDAS S.A. ESPNIT:
800243576NIT:
890803239VALOR DE LA FACTURA ELECTRÓNICA:
50000000FORMA DE PAGO:
CONTADODIMISA:
COPVENCIMIENTO DE LA FACTURA ELECTRÓNICA:
2022-12-26 UTC-5**VALIDACIÓN DE LA FACTURA ELECTRÓNICA DE VENTA**CUDE:
54bf46a37209f2c7ed800a090b20ea4febe7f1b7fa1f1a873651a2
487c9c03490bedcdc67df7e6b41cfc9c5a429f5714PERSONAS QUE INTERVIENEN EN EL EVENTO:
Unidad Especial Dirección de Impuestos y Aduanas NacionalesFECHA DE VALIDACIÓN:
2022-12-26 05:54:48.000 UTC-5**ENTIDAD QUE VALIDA EL EVENTO:**
UNIDAD ADMINISTRATIVA ESPECIAL DE IMPUESTOS Y
ADUANAS NACIONALES.RECEPTOR DEL EVENTO:
SISTEMAS INTEGRALES LTDA.**NOTIFICACIÓN DE VALIDACIÓN POR LA DIAN:****✓ Documento validado por la DIAN**El emprendimiento
es de todos

Minacienda

La validez de este documento podrá verificarse en la página
www.dian.gov.co

**DIRECCIÓN DE IMPUESTOS Y ADUANAS NACIONALES**
CERTIFICADO DE EXISTENCIA DE FACTURA
ELECTRÓNICA COMO TÍTULO VALOR

"ESTE CERTIFICADO REFLEJA EL ESTADO ACTUAL DE LA FACTURA ELECTRÓNICA
COMO TÍTULO VALOR HASTA LA FECHA Y HORA DE SU EXPEDICIÓN"

Factura electrónica de venta:
No. FES538

Fecha de generación de la factura electrónica de venta:
(fecha de la firma electrónica):
2022-12-26 12:00:00.000 UTC-5

Estado vigente:
TÍTULO VALOR

CUFE:
7a0ab360a998bb7cbf703e3a7cdb3e172a810422ec255a499b2
69b27bd86ec764470ee0854031b2b0fa821505be7f6de

EVENTO 030: Acuse de recibo de la Factura Electrónica de Venta

CUDE:

42b1b94839e1c2c677b74fd9e0a41e361f4c2ccbb44e00592b40
885a64e813db58b5cdc3c950a05932e4152fb1799f40

FECHA DE VALIDACIÓN:
2022-12-27 03:01:54.000 UTC-5

PERSONAS QUE INTERVIENEN EN EL EVENTO:
EMPOCALDAS S.A. E.S.P.

ENTIDAD QUE VALIDA EL EVENTO:
UNIDAD ADMINISTRATIVA ESPECIAL DE IMPUESTOS Y
ADUANAS NACIONALES.

RECEPTOR DEL EVENTO:
SISTEMAS INTEGRALES LTDA.

NOTIFICACIÓN DE VALIDACIÓN POR LA DIAN:

Documento validado por la DIAN

EVENTO 032: Recibo del bien o prestación del servicio

CUDE:

7fcd75258c111431162f03673168e005ce6796911087726e28e0
9dca913a45b551d06cc918f69950cde52cf33065bcc1

FECHA DE VALIDACIÓN:
2022-12-27 03:02:07.000 UTC-5

PERSONAS QUE INTERVIENEN EN EL EVENTO:
EMPOCALDAS S.A. E.S.P.

ENTIDAD QUE VALIDA EL EVENTO:
UNIDAD ADMINISTRATIVA ESPECIAL DE IMPUESTOS Y
ADUANAS NACIONALES.

RECEPTOR DEL EVENTO:
SISTEMAS INTEGRALES LTDA.

NOTIFICACIÓN DE VALIDACIÓN POR LA DIAN:

Documento validado por la DIAN



La validez de este documento podrá verificarse en la página
www.dian.gov.co



**DIRECCIÓN DE IMPUESTOS Y ADUANAS NACIONALES
CERTIFICADO DE EXISTENCIA DE FACTURA
ELECTRÓNICA COMO TÍTULO VALOR**

"ESTE CERTIFICADO REFLEJA EL ESTADO ACTUAL DE LA FACTURA ELECTRÓNICA
COMO TÍTULO VALOR HASTA LA FECHA Y HORA DE SU EXPEDICIÓN"

Factura electrónica de venta:
No. FES538

Fecha de generación de la factura electrónica de venta:
(fecha de la firma electrónica):
2022-12-26 12:00:00.000 UTC-5

Estado vigente:
TÍTULO VALOR

CUFE:
7a0ab360a998bb7cbf703e3a7cdb3e172a810422ec255a499b2
69b27bd86ec764470ee0854031b2b0fa821505be7f6de

EVENTO 033: Aceptación expresa de la Factura Electrónica de Venta

CUDE:
edb91949c02bbd247960a71c4786b623c520f50c6f1ea0c655b4
66cf9821818fd510981b546b67e5a24602624d1d8093

PERSONAS QUE INTERVIENEN EN EL EVENTO:
EMPOCALDAS S.A. E.S.P.

FECHA DE VALIDACIÓN:
2022-12-27 03:02:26.000 UTC-5

ENTIDAD QUE VALIDA EL EVENTO:
UNIDAD ADMINISTRATIVA ESPECIAL DE IMPUESTOS Y
ADUANAS NACIONALES.

RECEPTOR DEL EVENTO:
SISTEMAS INTEGRALES LTDA.

NOTIFICACIÓN DE VALIDACIÓN POR LA DIAN:

Documento validado por la DIAN

DOCUMENTOS Y EVENTOS ASOCIADOS A LA
FACTURA ELECTRÓNICA DE VENTA COMO
TÍTULO VALOR:

NRO. TOTAL DE DOCUMENTOS: 1

NRO. TOTAL DE EVENTOS: 3

FIN DE ESTE DOCUMENTO

El interesado debe comunicar a la Dirección de Impuestos y
Aduanas Nacionales, cualquier falla o error en el registro de los
documentos o eventos.

FECHA: 12/27/2022 -EXPEDIDO EN: BOGOTÁ



INFORME DE SUPERVISION



CONTRATO	N.º 0250 DE 2022
CONTRATISTA	SISTEMAS INTEGRALES LTDA
OBJETO	CONTRATAR LA PRESTACIÓN DE SERVICIOS EN LA NUBE EN LA MODALIDAD DE SOFTWARE COMO SERVICIOS TENDIENTES A CONFIGURAR, PARAMETRIZAR, TRASFERIR CONOCIMIENTOS E IMPLANTAR EL SISTEMA DE GESTIÓN CONTABLE, PRESUPUESTAL, TESORERIA, FACTURACION ELECTRONICA, COMPRAS, COSTOS ABC, INVENTARIOS - ALMACEN, PROPIEDAD, PLANTA Y EQUIPO, INTEGRADO AL SISTEMA COMERCIAL SOLIN USADO ACTUALMENTE POR EMPOCALDAS S.A. E.S.P.
TOTAL	\$ 50.000.000 IVA INCLUIDO
PLAZO	DESDE LA SUSCRIPCIÓN DEL ACTA DE INICIO HASTA EL 31 DE DICIEMBRE DE 2022.
RECURSOS	PROPIOS

En cumplimiento del contrato 0250 DE 2022, cuyo objeto es "CONTRATAR LA PRESTACIÓN DE SERVICIOS EN LA NUBE EN LA MODALIDAD DE SOFTWARE COMO SERVICIOS TENDIENTES A CONFIGURAR, PARAMETRIZAR, TRASFERIR CONOCIMIENTOS E IMPLANTAR EL SISTEMA DE GESTIÓN CONTABLE, PRESUPUESTAL, TESORERIA, FACTURACION ELECTRONICA, COMPRAS, COSTOS ABC, INVENTARIOS - ALMACEN, PROPIEDAD, PLANTA Y EQUIPO, INTEGRADO AL SISTEMA COMERCIAL SOLIN USADO ACTUALMENTE POR EMPOCALDAS S.A. E.S.P.", se evidencia que dicho contrato se desarrolla satisfactoriamente a los términos y especificaciones del contrato según el objeto contractual mencionado.

VALOR CONTRATO	\$50.000.000
ACTA # 1	\$50.000.000
VALOR EJECUTADO	\$50.000.000
VALOR NO EJECUTADO	\$0

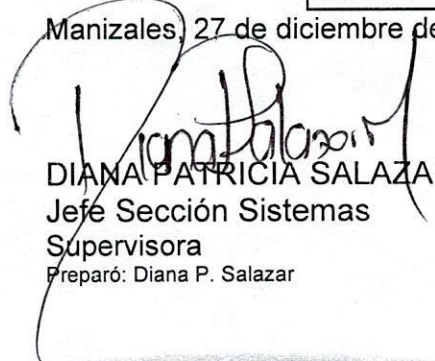
Manizales, 27 de diciembre de 2022

DIANA PATRICIA SALAZAR M
Jefe Sección Sistemas
Supervisora
Preparó: Diana P. Salazar

 Carrera 23 No: 75 - 82 Manizales -Caldas
 PBX - (+57) (6) 8867080 NIT: 890.803.239-9

INFORME DE EJECUCION DE CONTRATO.

INFORME DE EJECUCION	Informe final
CONTRATO	No. 250 de 2022
OBJETO	Contratar la Prestación de los Servicios en la nube en la modalidad de Software como servicios tendientes a configurar, parametrizar, trasferir conocimientos e implantar el sistema de gestión Contable, Presupuestal, Tesorería, Compras, Costos ABC, Inventarios – Almacén, Propiedad Planta y Equipo, integrado al sistema Comercial SOLIN usado actualmente por EMPOCALDAS.
CONTRATANTE	EMPOCALDAS S.A ESP.
CONTRATISTA	SISTEMAS INTEGRALES LTDA SINTEG.
SUPERVISOR	DIANA PATRICIA SALAZAR.
DURACION	HASTA EL 31 DE DICIEMBRE DE 2022
FECHA DE INCIO	30 DE NOVIEMBRE DE 2022
FECHA DE ESTE INFORME	26 DE DICIEMBRE DE 2022

1

El presente documento y sus anexos constituye el informe de ejecución del contrato arriba señalado y muestra el cumplimiento por parte de SINTEG, como contratista, del objeto contractual y de las obligaciones pactadas en el contrato de prestación de servicios en la nube No. 250 de 2022.

En cumplimiento de las obligaciones del contrato referido a la fecha SISTEMAS INTEGRALES – SINTEG conjuntamente con EMPOCALDAS, ha desarrollado las siguientes actividades, tendientes a conseguir el objetivo arriba planeado de prestar servicios en la nube en la modalidad de software como servicio - SaaS a EMPOCALDAS usando la plataforma SOLINcloud, descrita en nuestra propuesta PR-1195522 EMPOCALDAS de noviembre 10 de 2022.

Disposición de la plataforma SOLINcloud incluida en el proyecto

SINTEG, atendiendo las necesidades de EMPOCALDAS, de obtener el acceso al sistema de información SOLIN objeto del contrato de la referencia, Integrado entre sí y al sistema de información Comercial SOLIN que ya usa, desde el sitio de trabajo de sus funcionarios; aprovisionó la infraestructura requerida consistente en servidor de base de datos, servidor de aplicaciones, base de datos relacional, así como la respectiva seguridad. En esta infraestructura desplegó las aplicaciones con las siguientes funcionalidades:

ITEM	DESCRIPCIÓN
1	<ul style="list-style-type: none"> ○ Sistema de Contabilidad <ul style="list-style-type: none"> ▪ Catálogo de Cuentas ▪ Gestión de comprobantes ▪ Movimiento - Auxiliares ▪ Estados Financieros

PBX: (571) 6214240 Bogotá D.C. – Colombia

 Email: comercial@solin.com.co
www.sinteg.com.co

¡Estamos certificados!



ITEM	DESCRIPCIÓN
2	<ul style="list-style-type: none"> ○ Subsistema de Presupuesto <ul style="list-style-type: none"> ▪ Presupuesto de Ingresos ▪ Presupuesto de egresos ▪ CDP s y Registros
3	<ul style="list-style-type: none"> ○ Subsistema de tesorería <ul style="list-style-type: none"> ▪ Gestión de Bancos ▪ Conciliaciones ▪ CxP y CxC ▪ Programación de pagos
4	<ul style="list-style-type: none"> ○ Subsistema de Compras y Proveedores <ul style="list-style-type: none"> ▪ Catálogo de referencias de Compra ▪ Pedidos ▪ Órdenes de Compra ▪ Radicación de cuentas
5	<ul style="list-style-type: none"> ○ Sistema de Propiedad planta y Equipo <ul style="list-style-type: none"> ▪ HV de bienes muebles ▪ Depreciaciones ▪ Comprobante contable
6	<ul style="list-style-type: none"> ○ Inventarios de Almacén <ul style="list-style-type: none"> ▪ Catálogo de Referencia ▪ Movimientos de E/S – Kárdex ▪ Costos e Inventario físico.
7	<ul style="list-style-type: none"> ○ Sistema de Ventas <ul style="list-style-type: none"> ▪ Referencias de Ventas ▪ Integración con Almacén, Contabilidad, Tesorería y Comercial ▪ Factura electrónica
8	<ul style="list-style-type: none"> ○ Sistema de Costos ABC <ul style="list-style-type: none"> ▪ Gestión del Modelo de Costos de la Empresa según la norma. ▪ Administración de Servicios, Procesos, Actividades y Tareas ▪ Distribución mediante Drives o Inductores
9	<ul style="list-style-type: none"> ○ Utilitarios y Funcionalidades Adicionales <ul style="list-style-type: none"> ▪ Seguridad y Administración del sistema SOLIN (General) ▪ Auditoría sobre modificaciones o registro de información. ▪ Diversas herramientas para informes y consultas

De igual manera, dentro del proyecto se incluyen los servicios que garantizan la implantación y puesta en producción del sistema objeto del servicio que da origen al contrato 250 de 2022, estos servicios son:

- Capacitación y entrenamiento (Técnica, Administración y Operación del Sistema)
- Parametrización de aplicaciones
- Migración de datos
- Acompañamiento remoto en la puesta en marcha.
- Adaptación o ajustes de funcionalidades
- Refuerzos de Capacitación
- Soporte técnico remoto permanente
- Actualización por cambios de norma y por versiones nuevas liberadas.

3

Cronograma y descomposición de elementos de trabajo (EDT)

Los módulos y/o componentes funcionales sumados a los servicios para la implantación fueron cruzados, de manera adecuada, para producir como resultado una serie de elementos de trabajo que constituyen las actividades a desarrollar para ejecutar el proyecto. Así las cosas, los funcionarios de SINTEG presentaron a EMPOCALDAS el plan de trabajo constituido por setenta y seis (76) actividades las que constituyen el plan de trabajo tipificado en un cronograma presentado al cliente el 30 de noviembre de 2022 en la reunión de inicio del proyecto.

Adjuntamos al presente informe el documento de presentación del proyecto, socializado a los funcionarios de EMPOCALDAS, en reunión del día 30 de noviembre de 2022, al igual que el cronograma, elemento de trabajo que también se presentó y fue enviado a la supervisión del contrato para su respectiva aprobación.

Documento técnico de infraestructura que soporta el servicio

Hemos desarrollado un artefacto técnico que detalla, de manera sencilla pero completa, los componentes de la infraestructura que soporta el servicio en la nube tipo SaaS que usa EMPOCALDAS. Adjuntamos dicho documento.

Avances del Cronograma a la fecha

ACTIVIDAD 3 a la 5. Aprovisionamiento y configuración de la infraestructura en la nube.

Esta actividad, igual que las de: *Generación Licencia SOLIN-NUBE* y *Capacitación Administrador del Sistema*; correspondientes a las actividades 3 al 5 del cronograma adjunto, se cumplieron al 100%.

SINTEG, atendiendo las necesidades de EMPOCALDAS, de obtener el acceso al sistema de información SOLIN objeto del contrato de la referencia, Integrado entre sí y al sistema comercial que ya usa, desde el sitio de trabajo de sus funcionarios; aprovisionó la infraestructura requerida consistente en servidor de base de datos, servidor de aplicaciones, base de datos relacional, así como la respectiva seguridad. En esta

PBX: (571) 6214240 Bogotá D.C. – Colombia

Email: comercial@solin.com.co

www.sinteg.com.co

¡Estamos certificados!



infraestructura desplegó las aplicaciones detalladas en la tabla anterior (Disposición de la plataforma SOLINcloud incluida en el proyecto)

Estos componentes funcionales fueron configurados y parametrizados para atender las necesidades, ya evaluadas del proyecto; fundamentalmente, que se trata de una Empresa que presta el servicio público de Acueducto y Alcantarillado en 24 localidades, con administración centralizada, pero con tarifas que pudieran ser independientes para cada seccional. De esta manera el proceso que se adelanta incluye la definición de dinámicas contables a través de modelos que permitirán las integraciones automáticas entre los diversos componentes que harán más seguros y confiables los comprobantes contables resultantes de la gestión en diversas áreas (facturación, Cartera, Almacén, Ventas, entre otros), así mismo la información entre los componentes de las diversas áreas se compartirá evitando dobles ingresos de datos y reprocesos.

4

A la fecha el sistema es accesible por los funcionarios desde cualquier sitio que sea autorizado por la administración del mismo a cargo de la jefe de la Sección de Sistemas de EMPOCALDAS.

ACTIVIDAD 6 a la 9. Envío de plantillas para entrega de información

Estas actividades consistentes en el envío de las plantillas de Terceros, dependencias, Referencias de Inventarios, Compras, ventas; se cumplieron al 100%, es decir se enviaron todas las plantillas en Excel para el cargue de información.

ACTIVIDAD 10 a la 16. Entrega de información para cargar en SOLIN ERP

Se cumplieron al 100% las actividades: 11 Plan de cuentas, 12 Centros de costo y áreas, así como 13 Dependencias, las demás actividades correspondientes también se ejecutaron.

Atención presencial

Tal como estaba previsto en LA CLAUSULA SEGUNDA, del contrato 250 de 2022 objeto del presente informe, OBLIGACIONES DEL CONTRATISTA, en el numeral 11, se estableció que el CONTRATISTA debe garantizar "soporte presencial en la Sede Administrativa, durante una semana del mes de diciembre de 2022" por lo que la coordinadora de Consultoría de SINTEG, se trasladó a la ciudad de Manizales la semana entre el 12 y el 16 de diciembre, donde se desarrollaron diversas actividades, incluidas en el plan de proyecto y cronograma de actividades como fueron:

- Revisión de información
- Revisión de procesos
- Capacitación a Usuarios
- Revisión y definición de parámetros
- Realización de talleres y ejercicios puntuales

Las diversas actividades, que hacen parte del desarrollo del plan del proyecto y cumplimiento del cronograma de actividades, adjunto al presente informe, se relacionan en las actas: *Contrato 250 2022*

PBX: (571) 6214240 Bogotá D.C. – Colombia
Email: comercial@solin.com.co
www.sinteg.com.co

¡Estamos certificados!



ACTA_CONTABILIDAD, Contrato 250 2022 ACTA_PROP_PLANTA_Y_EQUIPO, Contrato 250 2022 ACTA_SUMINISTROS, documentos suscritos por los funcionarios del cliente y la coordinadora de consultoría de SINTEG en la ciudad de Manizales, instalaciones de EMPOCALDAS, adjuntos al presente informe y que hacen parte del mismo.

Estado final del proceso y de la plataforma.

A la fecha se surtieron los diversos procesos contemplados en el cronograma adjunto, es decir se realizaron los procesos de:

- Cargue de información
- Capacitación de Usuario Administrador
- Capacitación parámetros General
- Ingreso parámetros Generales
- Revisión Información de Parámetros creados
- Capacitación Sistema General
- Ejercicios prácticos – Talleres
- Costos ABC

Así mismo se realizaron diversas reuniones de seguimiento, control y evaluación del proyecto lo que llevó a la conclusión que el sistema está listo para inicio en producción en la primera semana del mes de enero de 2023.

Atentamente;



SALVADOR BROCHERO ESCOBAR
Gerente y Representante Legal
SISTEMAS INTEGRALES LTDA.

Anexos: Cronograma de Implantación versión 2.
Presentación proyecto Empocaldas integración SOLIN
Documento técnico de infraestructura SOLINcloud para el proyecto.
Contrato 250 2022 ACTA_CONTABILIDAD.pdf
Contrato 250 2022 ACTA_SUMINISTROS.pdf
Contrato 250 2022 ACTA_PROP_PLANTA_Y_EQUIPO.pdf
Certificado de aportes parafiscales SINTEG

Nro	Nombre de tarea	Módulo	% Avance	Duración	Comienzo	Fin	Personas Asignadas y/o
1	EMPOCALDAS- Cronograma de implantación - SOLIN ERP						
2	Suscripción Acta de Inicio del proyecto (H)		100%				
3	Aprovisionamiento y configuración de la infraestructura en la nube		100%				
4	Generación Licencia SOLIN-NUBE	Sistemas	100%	0	28/11/2022	28/11/2022	
5	Capacitación Administrador del Sistema	Sistemas	100%	0	29/11/2022	29/11/2022	
6	Envío de plantillas para entrega de información						
7	Terceros	Todos	100%	0	28/11/2022	28/11/2022	
8	Dependencias	Todos	100%	0	28/11/2022	28/11/2022	
9	Referencias de Inventarios, Compras, ventas	Todos	100%	0	28/11/2022	28/11/2022	
	Entrega de información para cargar en Solin ERP						
10	Terceros	Todos	0%	2	28/11/2022	30/11/2022	
11	Plan de cuentas	Contabilidad	100%	2	28/11/2022	30/11/2022	
12	centros de costo y areas	Contabilidad	100%	2	28/11/2022	30/11/2022	
13	Dependencias	Contabilidad	0%	2	28/11/2022	30/11/2022	
14	Actividades	ABC	0%	2	28/11/2022	30/11/2022	
15	Procesos	ABC	0%	2	28/11/2022	30/11/2022	
16	Objetos de costo	ABC	0%	2	28/11/2022	30/11/2022	
	Entrega de formatos de impresión						
17	Modelo de factura electrónica	Formas de impresión	0%	2	28/11/2022	30/11/2022	
18	Modelo de documentos de presupuesto	Formas de impresión	0%	2	28/11/2022	30/11/2022	
19	Modelo de documentos contables	Formas de impresión	0%	2	28/11/2022	30/11/2022	
20	Resolución de factura electrónica	Formas de impresión	0%	2	28/11/2022	30/11/2022	
21	Resolución de documento soporte electrónico	Formas de impresión	0%	2	28/11/2022	30/11/2022	
22	Otros	Formas de impresión	0%	2	28/11/2022	30/11/2022	
	Cargue de información						
23	Terceros	Todos	0%	2	1/12/2022	3/12/2022	
24	Revisión Plan de cuentas	Contabilidad	100%	2	1/12/2022	3/12/2022	
25	Rubros	Presupuesto	100%	2	1/12/2022	3/12/2022	
26	Dependencias	Contabilidad	0%	2	1/12/2022	3/12/2022	
	Capacitación Parámetros General						
27	Creación centros de costo	Todos	0%	1	5/12/2022	6/12/2022	
28	Creación documentos	Todos	0%	1	5/12/2022	6/12/2022	
29	Clasificaciones de Inventario	Inventario	0%	1	5/12/2022	6/12/2022	
30	Creación referencias almacén	Inventario	0%	1	5/12/2022	6/12/2022	
31	Grupos propiedad planta y equipo	PPE	0%	1	5/12/2022	6/12/2022	
32	Creación referencias propiedad planta y equipos	PPE	0%	1	5/12/2022	6/12/2022	
33	Creación procesos presupuesto	Presupuesto	0%	1	5/12/2022	6/12/2022	
34	Creación procesos de ventas y compras	Ventas -compras	0%	1	5/12/2022	6/12/2022	
35	Creación clasificaciones fiscales	Todos	0%	1	5/12/2022	6/12/2022	
36	Modelos contables de todos los módulos	Todos	0%	1	5/12/2022	6/12/2022	
37	Creación de Terceros	Todos	0%	1	5/12/2022	6/12/2022	
	Revisión Información de Parámetros creados						
38	centros de costo y areas	Todos	0%	2	7/12/2022	9/12/2022	
39	Documentos	Todos	0%	2	7/12/2022	9/12/2022	
40	Clasificaciones de Inventario	Inventario	0%	2	7/12/2022	9/12/2022	
41	Creación referencias almacén	Inventario	0%	2	7/12/2022	9/12/2022	
42	Grupos propiedad planta y equipo	PPE	0%	2	7/12/2022	9/12/2022	
43	Creación referencias propiedad planta y equipos	PPE	0%	2	7/12/2022	9/12/2022	
44	Creación procesos presupuesto	Presupuesto	0%	2	7/12/2022	9/12/2022	
45	Creación procesos de ventas y compras	Ventas -compras	0%	2	7/12/2022	9/12/2022	

46	Creación clasificaciones fiscales	Todos	0%	2	7/12/2022	9/12/2022	
47	Modelos contables de todos los módulos	Todos	0%	2	7/12/2022	9/12/2022	
Capacitación Sistema General							
48	Tesorería	Tesorería	0%	0	14/12/2022	14/12/2022	
49	Contabilidad	Contabilidad	0%	0	14/12/2022	14/12/2022	
50	Ventas y facturación	Ventas	0%	0	13/12/2022	13/12/2022	
51	Compras	Compras	0%	0	13/12/2022	13/12/2022	
52	Almacén	Inventarios	0%	0	12/12/2022	12/12/2022	
53	Presupuesto	Presupuesto	0%	0	14/12/2022	14/12/2022	
54	Propiedad planta y equipo	PPE	0%	0	12/12/2022	12/12/2022	
Ejercicios prácticos							
55	Apropiación de presupuesto	Presupuesto	0%	11	16/12/2022	27/12/2022	
56	Aprobación y liquidación de presupuesto	Presupuesto	0%	11	16/12/2022	27/12/2022	
57	Elaboración de disponibilidades	Presupuesto	0%	11	16/12/2022	27/12/2022	
58	Elaboración órdenes de compra	Compras	0%	11	16/12/2022	27/12/2022	
59	Elaboración entradas de almacén	Compras	0%	11	16/12/2022	27/12/2022	
60	Verificación de la entrada de almacén en inventarios	Inventarios	0%	11	16/12/2022	27/12/2022	
61	Elaboración registros presupuestales	Presupuesto	0%	11	16/12/2022	27/12/2022	
62	Elaboración facturas proveedores y documentos soporte electrónicos	Compras	0%	11	16/12/2022	27/12/2022	
63	Verificación en contabilidad el documento que se elaboró	Contabilidad	0%	11	16/12/2022	27/12/2022	
64	Elaboración órdenes de pago	Presupuesto	0%	11	16/12/2022	27/12/2022	
65	Elaboración comprobantes de egreso	Tesorería	0%	11	16/12/2022	27/12/2022	
66	Elaboración documentos en contabilidad	Contabilidad	0%	11	16/12/2022	27/12/2022	
67	Elaboración documentos en tesorería	Tesorería	0%	11	16/12/2022	27/12/2022	
68	Creación de un activo	PPE	0%	11	16/12/2022	27/12/2022	
69	Proceso de ingreso de reconocimiento inicial	PPE	0%	11	16/12/2022	27/12/2022	
70	Proceso de depreciación	PPE	0%	11	16/12/2022	27/12/2022	
COSTOS ABC							
71	Procesos	Costos ABC	0%	11	16/12/2022	27/12/2022	
72	Actividades	Costos ABC	0%	11	16/12/2022	27/12/2022	
73	Objetos de costo	Costos ABC	0%	11	16/12/2022	27/12/2022	
74	Drivers	Costos ABC	0%	11	16/12/2022	27/12/2022	
SEGUIMIENTO Y CONTROL							
75	Accompañamiento para alistamientos de Saldos Iniciales		0%	11	19/12/2022	30/12/2022	
CIERRE							
76	Recibo a satisfacción por parte de EMPCCALDAS		0%	0	30/12/2022	30/12/2022	
## Inserte encima de esta línea							

Entregable

1

Documento técnico de arquitectura de infraestructura para el sistema de información financiero SOLIN en EMPOCALDAS

Bogotá, diciembre de 2022

PBX: (571) 6214240 Bogotá D.C. – Colombia

Email: comercial@solin.com.co

www.sinteg.com.co

¡Estamos certificados!



Contenido

1. Introducción.....	3
2. Objetivo del documento.....	4
3. Arquitectura de Infraestructura	5

1. Introducción

El presente documento contiene la definición de la infraestructura de hardware provisionada y puesta a disposición para el despliegue del sistema de información contable, presupuestal, administrativa y financiera en SOLIN para EMPOCALDAS, la cual soporta el software aplicativo y base de datos requeridos para el correcto funcionamiento del sistema.

La arquitectura de infraestructura requerida por el sistema es relevante porque define la mezcla de recursos de hardware y software requeridos para soportar la puesta en producción y operación de la solución, en especial es preciso especificar los recursos de hardware relacionados con servidores (aplicaciones, bases de datos, integración y despliegue), máquinas cliente, redes y conectividad; así mismo es necesario tener claro los recursos de software base de servidores y clientes, motores de bases de datos, browsers, lenguajes y demás tecnologías requeridas.

2. Objetivo del documento

A continuación, se presentan los objetivos del presente documento:

1. Presentar la arquitectura de infraestructura de la solución SOLIN, encargada de soportar el sistema de información financiero que utilizará EMPOCALDAS.
2. Proveer una visión comprensible de la arquitectura de infraestructura de la solución que informe a EMPOCALDAS del aprovisionamiento de recursos de hardware, software y conectividad requeridos para la puesta en producción de la solución.
3. Presentar a los stakeholders un mapa general de lo pretendido en materia de recursos de infraestructura.

3. Arquitectura de Infraestructura

Se ha definido que la solución SOLIN se implemente en infraestructura provisionada, configurada, gestionada y mantenida por SISTEMAS INTEGRALES, la cual estará expuesta en internet y podrá ser usada en todas las seccionales de EMPOCALDAS, requiriendo únicamente conexión a internet desde los equipos de computo de los usuarios finales del sistema.

A continuación, se presenta la arquitectura de la infraestructura técnica sobre la que debe operar la solución.

5

Ilustración 1 Arquitectura técnica de la infraestructura

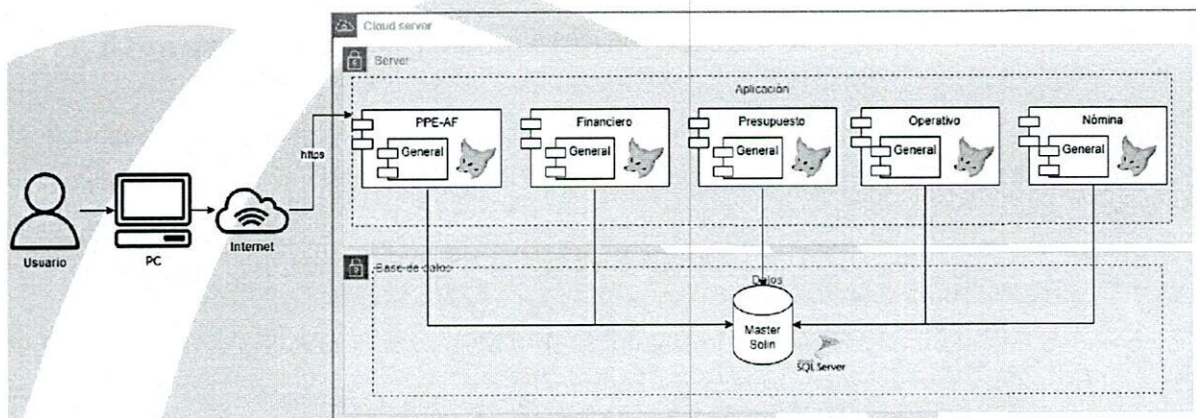

En el cliente
Ilustración 2 En el cliente

Tipo	Detalle
Sistema operativo	Windows 8 o posterior, Linux, Mac
Aplicación requerida	Google Chrome

El aplicativo contable, presupuestal, administrativo y financiero de SOLIN es accesible para los usuarios a través un explorador web desde cualquier computador con acceso a internet.

6

Servidor de aplicaciones
Ilustración 4 Servidor de aplicaciones

Tipo	Detalle
Servidores Aplicaciones WEB – IIS	Windows Server 2019 CPU: 64 bits (16 cores) Memoria RAM: 64 GB Almacenamiento: 500Gb

En el servidor de aplicaciones se aloja la solución que contienen la lógica de negocio del sistema financiero.

Servidor de base de datos
Ilustración 5 Servidor de base de datos

Tipo	Detalle
Servidor de bases de datos – SQL Server 2019	Windows Server 2019 CPU: 64 bits (16 cores) Memoria RAM: 64 GB Almacenamiento: 500Gb

Fuente: Elaboración propia

En esta base de datos se almacena toda la información persistente de la solución.

 <p>Sistemas Integrales Ltda. SOLIN[®] ERP Generamos Calidad</p>	Acta de soporte al cliente	Código FSP005
		Versión 2.0

UNIDAD DE GESTIÓN AL CLIENTE			
Cliente:	Empresa de Obras Sanitarias de Caldas "EMPOCALDAS S.A. E.S.P."		
Contrato No.:	250 de 2022		
Lugar de Actividades:	Instalaciones Empocaldas	Asunto	revisión y capacitación inicial modulo de Compras-Inventarios
Fecha y Hora Inicial:	14/12/2022 9:300 A.M	Fecha y Hora Final:	14/12/2022 4:30
Ingeniero Consultor	Nancy Sanchez Jaramillo		
Tipo de Actividad	Instalación	Capacitación:	<input checked="" type="checkbox"/> Soporte:

ACTIVIDADES REALIZADAS

Se realiza reunión con el área contable con el fin de determinar los modelos contables para el enlace de la información de los diferentes módulos

COMPRAS---- Se estableció que en cada referencia se coloca la cuenta del gasto y la cuenta por pagar, también que se pueden realizar distribuciones por cuenta o dentro del mismo proceso de radicación,

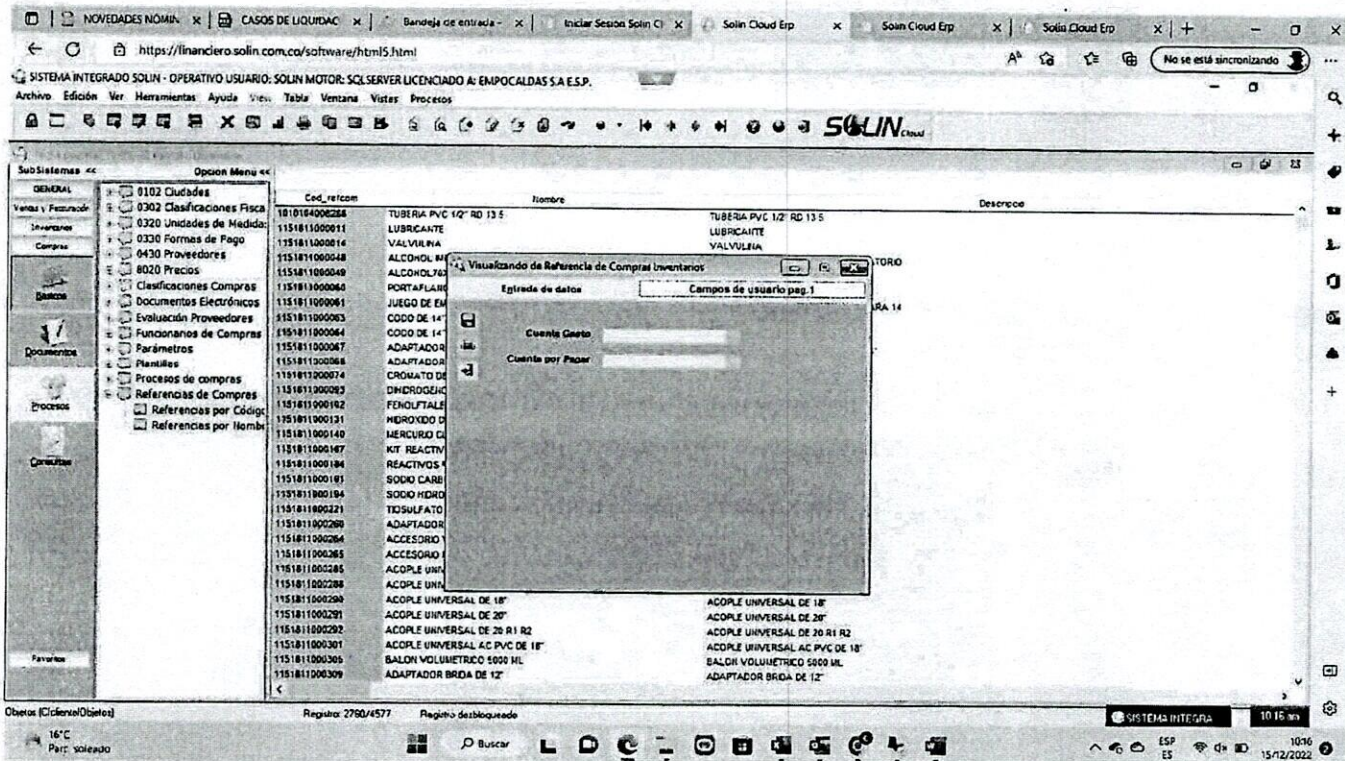

The screenshot shows the SOLIN ERP web application interface. The main window displays a list of purchase references with columns for 'Cod_recom', 'Nombre', and 'Descripción'. A modal window titled 'Visualizando de Referencia de Compras Inventarios' is open, showing a data entry form with fields for 'Egreso de datos' and 'Campos de usuario pag.'. The list of references includes items like 'TUBERIA PVC 1/2" RD 13.5', 'LUBRICANTE', 'VALVULINA', 'ALCONDL M', 'ALCONDL 7/8', 'PORTAFLAN', 'JUEGO DE EN', 'CODO DE 14', 'CODO DE 14', 'ADAPTADOR', 'ADAPTADOR', 'CROWATO DE', 'DINROGÉIC', 'FENOLTALE', 'MORXDO D', 'MERCURIO D', 'KIT REACTIV', 'REACTIVOS', 'SODO CARB', 'SODO HDRO', 'TRISULFATO', 'ADAPTADOR', 'ACCESORIO', 'ACCESORIO', 'ACOPLE UNI', 'ACOPLE UNI', 'ACOPLE UNIVERSAL DE 18"', 'ACOPLE UNIVERSAL DE 20"', 'ACOPLE UNIVERSAL DE 20 R1 R2', 'ACOPLE UNIVERSAL AC PVC DE 18"', 'ACOPLE UNIVERSAL AC PVC DE 18"', 'BALON VOLUMETRICO 5000 ML', and 'ADAPTADOR BRIDA DE 12"'. The interface also shows a sidebar with navigation options and a top navigation bar with the SOLIN logo.

De acuerdo a lo revisado se van a crear las referencias de compra indicando la cuenta si se distribuye o no, las cuentas contables para afectar.

Se ingreso y se indico la creacion de los terceros, se creo uno de prueba pero el cliente realiza una entrega parcial de los terceros y se les va a dar especio hasta el 28 de diciembre para tratar de entregar los terceros que mas se puedan cargar masivamente, de hay en adelante el usuario sabe que debe realizar la creacion manual, se creo un tercero de prueba para poder explicar cada campo

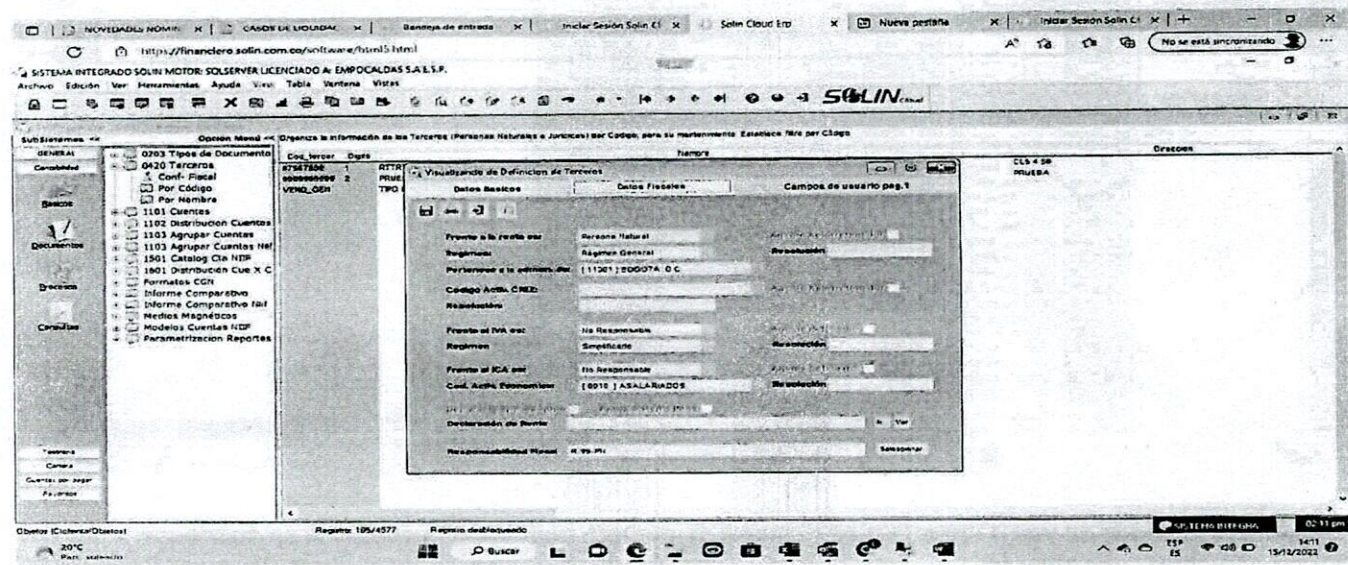
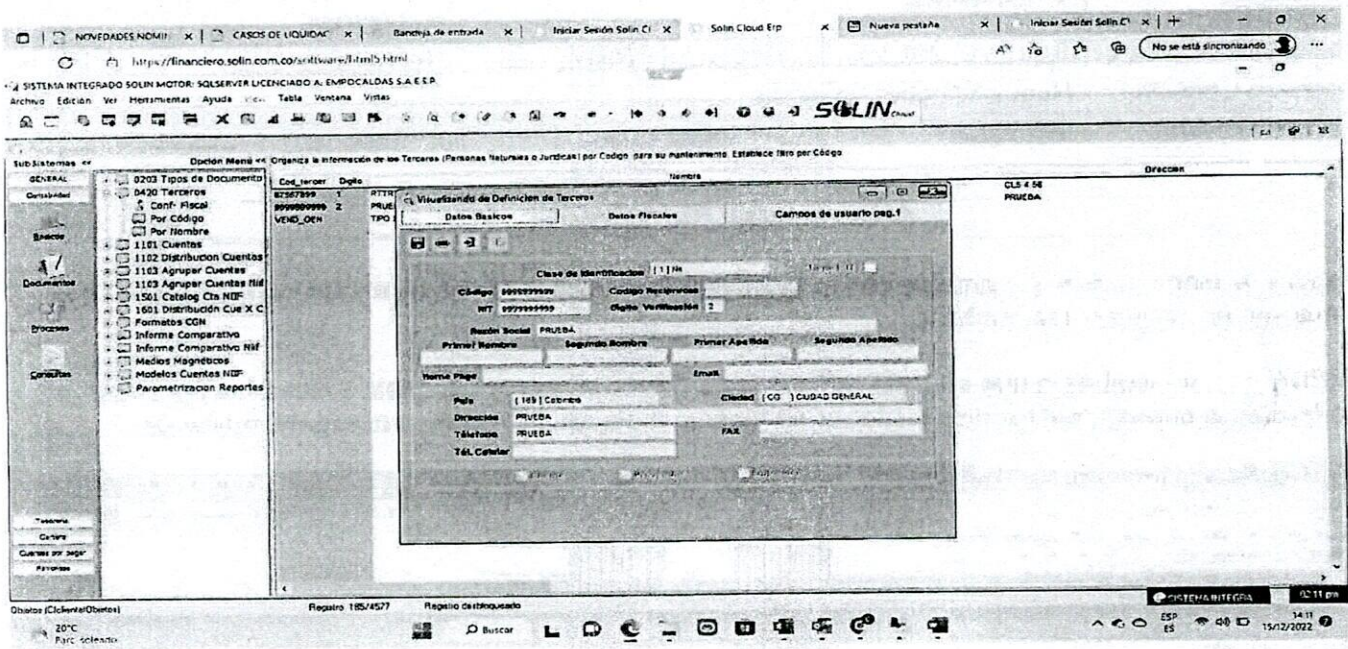

Se explica como se crean las cuentas contables explicando cada uno de los parametros el plan de cuentas ya fue entregado por el usuario y cargado en el sistema

Cod_cuenta	Nombre	Fecha_cre	Usua_cre	Fecha_umod	Usua_umod	Fecha_pac
11	ACTIVOS	10/11/2000 12:00:00 a.m.		10/11/2000 12:00:00 a.m.		10/11/2000 12:00:00 a.m.
1105	ELECTIVO Y EQUIVALENTES AL ELECTIVO	10/11/2000 12:00:00 a.m.		10/11/2000 12:00:00 a.m.		10/11/2000 12:00:00 a.m.
110501	CAJA	10/11/2000 12:00:00 a.m.		10/11/2000 12:00:00 a.m.		10/11/2000 12:00:00 a.m.
11050101	CAJA PRINCIPAL	10/11/2000 12:00:00 a.m.		10/11/2000 12:00:00 a.m.		10/11/2000 12:00:00 a.m.
11050109	CAJA PRINCIPAL	10/11/2000 12:00:00 a.m.		10/11/2000 12:00:00 a.m.		10/11/2000 12:00:00 a.m.
110502	SIN SITUACION DE FONDOS	10/11/2000 12:00:00 a.m.		10/11/2000 12:00:00 a.m.		10/11/2000 12:00:00 a.m.
11050201	CAJA MENOR	10/11/2000 12:00:00 a.m.		10/11/2000 12:00:00 a.m.		10/11/2000 12:00:00 a.m.
11050202	CAJAS MEJORES	10/11/2000 12:00:00 a.m.		10/11/2000 12:00:00 a.m.		10/11/2000 12:00:00 a.m.
1110	DEPOSITOS EN INSTITUCIONES FINANCIERAS	10/11/2000 12:00:00 a.m.		10/11/2000 12:00:00 a.m.		10/11/2000 12:00:00 a.m.
111005	CUENTA CORRIENTE	10/11/2000 12:00:00 a.m.		10/11/2000 12:00:00 a.m.		10/11/2000 12:00:00 a.m.
11100501	BANCO AGRARIO DE COLOMBIA	10/11/2000 12:00:00 a.m.		10/11/2000 12:00:00 a.m.		10/11/2000 12:00:00 a.m.
1110050101	AGRIARIO MAHZALES 3649-33	10/11/2000 12:00:00 a.m.		10/11/2000 12:00:00 a.m.		10/11/2000 12:00:00 a.m.
1110050102	AGRIARIO BELALCAZAR 1931-8	10/11/2000 12:00:00 a.m.		10/11/2000 12:00:00 a.m.		10/11/2000 12:00:00 a.m.
1110050103	AGRIARIO MARQUEZANA 8144-3	10/11/2000 12:00:00 a.m.		10/11/2000 12:00:00 a.m.		10/11/2000 12:00:00 a.m.
1110050104	AGRIARIO MARILANDA 8335-1	10/11/2000 12:00:00 a.m.		10/11/2000 12:00:00 a.m.		10/11/2000 12:00:00 a.m.
1110050105	AGRIARIO RISARALDA 1108-2	10/11/2000 12:00:00 a.m.		10/11/2000 12:00:00 a.m.		10/11/2000 12:00:00 a.m.
1110050106	AGRIARIO SAMAHIA 0109-4	10/11/2000 12:00:00 a.m.		10/11/2000 12:00:00 a.m.		10/11/2000 12:00:00 a.m.
1110050107	AGRIARIO VICTORIA 0667-1	10/11/2000 12:00:00 a.m.		10/11/2000 12:00:00 a.m.		10/11/2000 12:00:00 a.m.
1110050108	AGRIARIO VITERBO 0030-3	10/11/2000 12:00:00 a.m.		10/11/2000 12:00:00 a.m.		10/11/2000 12:00:00 a.m.
1110050109	AGRIARIO ARAUCA 0529-8	10/11/2000 12:00:00 a.m.		10/11/2000 12:00:00 a.m.		10/11/2000 12:00:00 a.m.
1110050110	AGRIARIO SAN JOSE 0212-8	10/11/2000 12:00:00 a.m.		10/11/2000 12:00:00 a.m.		10/11/2000 12:00:00 a.m.
1110050111	AGRIARIO MARIATO 00028-0	10/11/2000 12:00:00 a.m.		10/11/2000 12:00:00 a.m.		10/11/2000 12:00:00 a.m.
11100502	BANCOLOMBIA	10/11/2000 12:00:00 a.m.		10/11/2000 12:00:00 a.m.		10/11/2000 12:00:00 a.m.
1110050201	BANCOLOMBIA MAHZALES 14978-2	10/11/2000 12:00:00 a.m.		10/11/2000 12:00:00 a.m.		10/11/2000 12:00:00 a.m.
1110050202	BANCOLOMBIA IRO 82349230722	10/11/2000 12:00:00 a.m.		10/11/2000 12:00:00 a.m.		10/11/2000 12:00:00 a.m.
11100503	DAVVIVENDA	10/11/2000 12:00:00 a.m.		10/11/2000 12:00:00 a.m.		10/11/2000 12:00:00 a.m.
1110050301	DAVVIVENDA MAHZALES 2525-8	10/11/2000 12:00:00 a.m.		10/11/2000 12:00:00 a.m.		10/11/2000 12:00:00 a.m.
1110050302	DAVVIVENDA 7253 RECAUDO AHISERU	10/11/2000 12:00:00 a.m.		10/11/2000 12:00:00 a.m.		10/11/2000 12:00:00 a.m.
11100604	DAVVIVENDA 1811 REFERENCIADA	10/11/2000 12:00:00 a.m.		10/11/2000 12:00:00 a.m.		10/11/2000 12:00:00 a.m.
11100604	ITALU	10/11/2000 12:00:00 a.m.		10/11/2000 12:00:00 a.m.		10/11/2000 12:00:00 a.m.
1110060401	ITALU 811014424 CONVENIO RECAUDO	10/11/2000 12:00:00 a.m.		10/11/2000 12:00:00 a.m.		10/11/2000 12:00:00 a.m.

The screenshot shows the SOLIN ERP web interface. The browser address bar displays 'https://financiero.solin.com.co/software/html5.html'. The main window contains a table of accounts with columns: Cod_cuenta, Nombre, Fecha_cre, Usua_cre, Fecha_umod, Usua_umod, and Fecha_nac. A modal window titled 'Visualizando de CUENTANIF' is open, showing configuration options for 'Egreso de datos', 'Datos adicionales', and 'Campos de usuario pag-1'. The modal includes fields for 'Código', 'Nombre', 'Nivel', 'Alias', 'Fecha_cre', 'Ej Detalle', 'Dígitos Para El Siguiente Nivel', 'Días de holgura', and 'Cód Move'. There are also checkboxes for 'Obliga Digitar Controles de Costos', 'Obliga Digitar Terceros', 'Obliga Documentos a Atender', and 'Obliga Digitar la Base (PARAMETRICOS)'. The background table lists various accounts such as 'ACTIVOS EFECTIVO Y EQUIVALENTES AL EFECTIVO', 'CAJA', '1101 Cuentas', and 'DAVVENDA MANIZALES 2593-6'.

Se explico la forma de ingresar un documento en la parte contable directamente

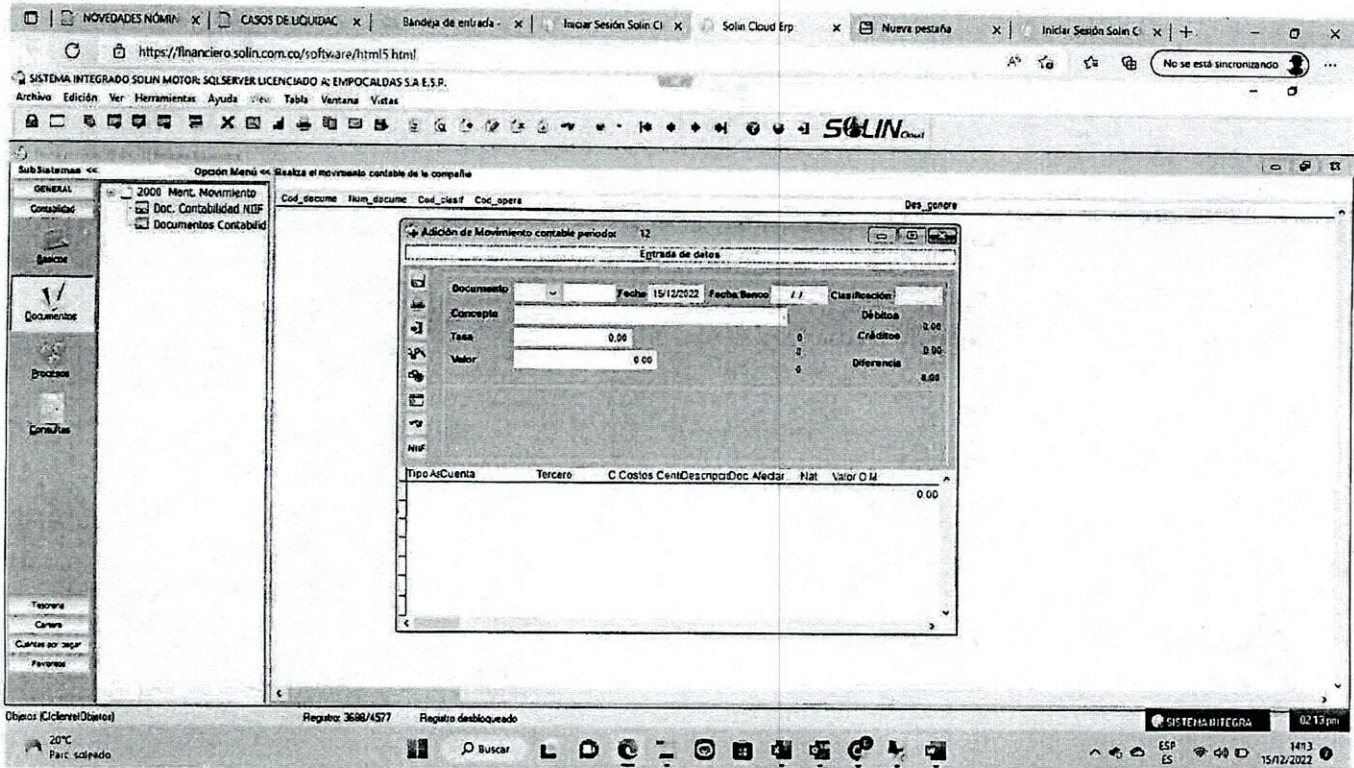

Se explico la forma de crear una factura de compra.

Se da claridad que esta es una capacitacion inicial para conocimiento del software y poder determinar lo que requerimos parametrizar con el fin de tener datos claros y procesos completamente en linea.

Se realiza reunion con el area comercial con el fin de revisar los diferentes conceptos para proceder a parametrizar el sistema comercial para interface con el contable, se revisan y se evaluan los conceptos que realmente deben pasar a contabilidad.

Código	Nombre	Descripción	Naturales	Clasificar	Servicio	Orden	Activo	Generación
1	CARGO FIJO ACUEDUCTO	CARGO FIJO ACUEDUCTO	D	E	ACUEDUCTO	1	SI	SI
2	CONSUMO ACUEDUCTO	CONSUMO ACUEDUCTO	D	E	ACUEDUCTO	2	SI	SI
3	CONSUMO COMPLEMENTARIO ACU	CONSUMO COMPLEMENTARIO ACU	D	E	ACUEDUCTO	3	SI	SI
4	CONSUMO SUNTUARIO ACU	CONSUMO SUNTUARIO ACU	D	E	ACUEDUCTO	4	SI	SI
5	TASA USO BÁSICO AC	TASA USO BÁSICO AC	D	E	ACUEDUCTO	5	SI	No
6	TASA USO COMPLEMENTARIO AC	TASA USO COMPLEMENTARIO AC	D	E	ACUEDUCTO	6	SI	No
7	TASA USO SUNTUARIO AC	TASA USO SUNTUARIO AC	D	E	ACUEDUCTO	7	SI	No
8	DESINCENTIVO CONSUMO EXCESIVO	DESINCENTIVO CONSUMO EXCESIVO	D	E	ACUEDUCTO	8	SI	SI
9	RECONEXIÓN POR CORTE	RECONEXIÓN POR CORTE	D	O	ACUEDUCTO	22	SI	SI
10	REINSTALACIÓN	REINSTALACIÓN	D	O	ACUEDUCTO	23	SI	SI
11	COBRO CORTE	COBRO CORTE	D	O	ACUEDUCTO	24	SI	SI
12	COBRO SUSPENSIÓN	COBRO SUSPENSIÓN	D	O	ACUEDUCTO	31	SI	SI
13	SALDO A FAVOR AC	SALDO A FAVOR AC	C	E	ACUEDUCTO	37	SI	No
14	DEUDA ANTERIOR AC	DEUDA ANTERIOR AC	D	E	ACUEDUCTO	42	SI	No
15	INTERÉS FINANCIACIÓN ACU	INTERÉS FINANCIACIÓN ACU	D	E	ACUEDUCTO	45	SI	No
16	INTERÉS DE MORA ACU	INTERÉS DE MORA ACU	D	E	ACUEDUCTO	48	SI	No
17	SUBSIDIO CARGO FIJO ACUEDUCTO	SUBSIDIO CARGO FIJO ACUEDUCTO	D	E	ACUEDUCTO	61	SI	No
18	SUBSIDIO CONSUMO ACUEDUCTO	SUBSIDIO CONSUMO ACUEDUCTO	D	E	ACUEDUCTO	63	SI	No
19	CONTRIBUCIÓN CARGO FIJO ACUEDUCTO	CONTRIBUCIÓN CARGO FIJO ACUEDUCTO	D	E	ACUEDUCTO	65	SI	No
20	CONTRIBUCIÓN CONSUMO ACUEDUCTO	CONTRIBUCIÓN CONSUMO ACUEDUCTO	D	E	ACUEDUCTO	67	SI	No
21	COSTO MEDIO DE INVERSIÓN ACUEDUCTO	COSTO MEDIO DE INVERSIÓN ACUEDUCTO	D	E	ACUEDUCTO	69	SI	No
22	COSTO MEDIO DE OPERACIÓN ACUEDUCTO	COSTO MEDIO DE OPERACIÓN ACUEDUCTO	D	E	ACUEDUCTO	70	SI	No
23	CONEXIÓN	CONEXIÓN	D	O	ACUEDUCTO	75	SI	No
24	VENTA AGUA BLOQUE	VENTA AGUA BLOQUE	D	O	ACUEDUCTO	76	SI	No
25	DISTRIBUCIÓN	DISTRIBUCIÓN	D	O	ACUEDUCTO	77	SI	No
26	ABASTECIMIENTO	ABASTECIMIENTO	D	O	ACUEDUCTO	78	SI	No

El archivo de los conceptos verificados fue enviado a los correos de SOLIN y el area contable de EMPOCALDAS.



Se realizo revision de el proceso de facturacion electronica, en la cual se indico que el proceso de facturacion de subsidios se realiza de forma netiada.

Queda pendiente

- Entrega de las cuentas contables para asociacion a los modelos
- Entrega de las actividades, procesos, objetos de costo, e inductores de costos ABC.

Y con eso ya tenemos lista la informacion de parametrizacion para el cargue de saldos iniciales una vez finalice el mes.

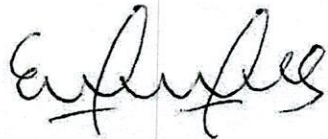
Firman quienes participaron en la reunión:

 NANCY SANCHEZ JARAMILLO Coordinadora Consultoría y Soporte-SOLIN	
 DIANA PATRICIA SALAZAR MONTES Jefe Sección Sistemas-EMPOCALDAS	

 <p>Sistemas Integrales Ltda. SOLIN[®] ERP Generamos Calidad</p>	<p>Acta de soporte al cliente</p>	<p>Código FSP005</p>
		<p>Versión 2.0</p>

UNIDAD DE GESTIÓN AL CLIENTE			
Cliente:	Empresa de Obras Sanitarias de Caldas "EMPOCALDAS S.A. E.S.P."		
Contrato No.:	250 de 2022		
Lugar de Actividades:	Instalaciones Empocaldas	Asunto	revisión y capacitación inicial modulo de Compras-Inventarios
Fecha y Hora Inicial:	13/12/2022 9:30 A.M	Fecha y Hora Final:	13/12/2022 12:47
Ingeniero Consultor	Nancy Sanchez Jaramillo		
Tipo de Actividad	Instalación	Capacitación:	X Soporte:

ACTIVIDADES REALIZADAS

Se realiza revisión del modulo de Inventarios y Compras con el área de suministros se realizó la revisión de parámetros básicos como son:

Creación de Referencias: Se ingresa al modulo y se verifica que están cargadas las referencias entregadas y se explica la creación de referencias, en la que se le indica al usuario que se debe especificar:

Código: El código de SOLIN no es automático sin embargo se entregaron los parámetros del anterior sistema con el fin de poder verificar si era posible dejar el proceso de forma automática.

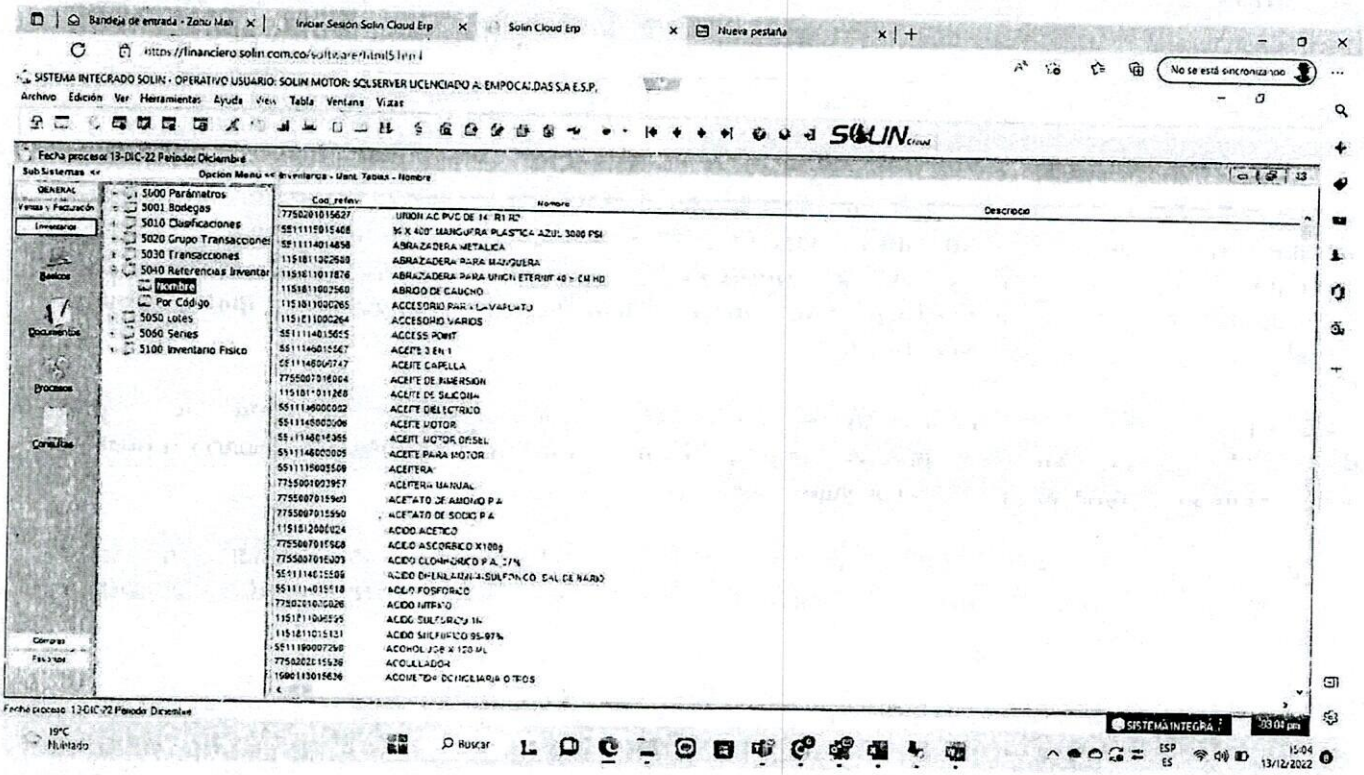

Se explican los Grupos de transacciones, los cuales son las agrupaciones de las diferentes operaciones que puede realizar la empresa.

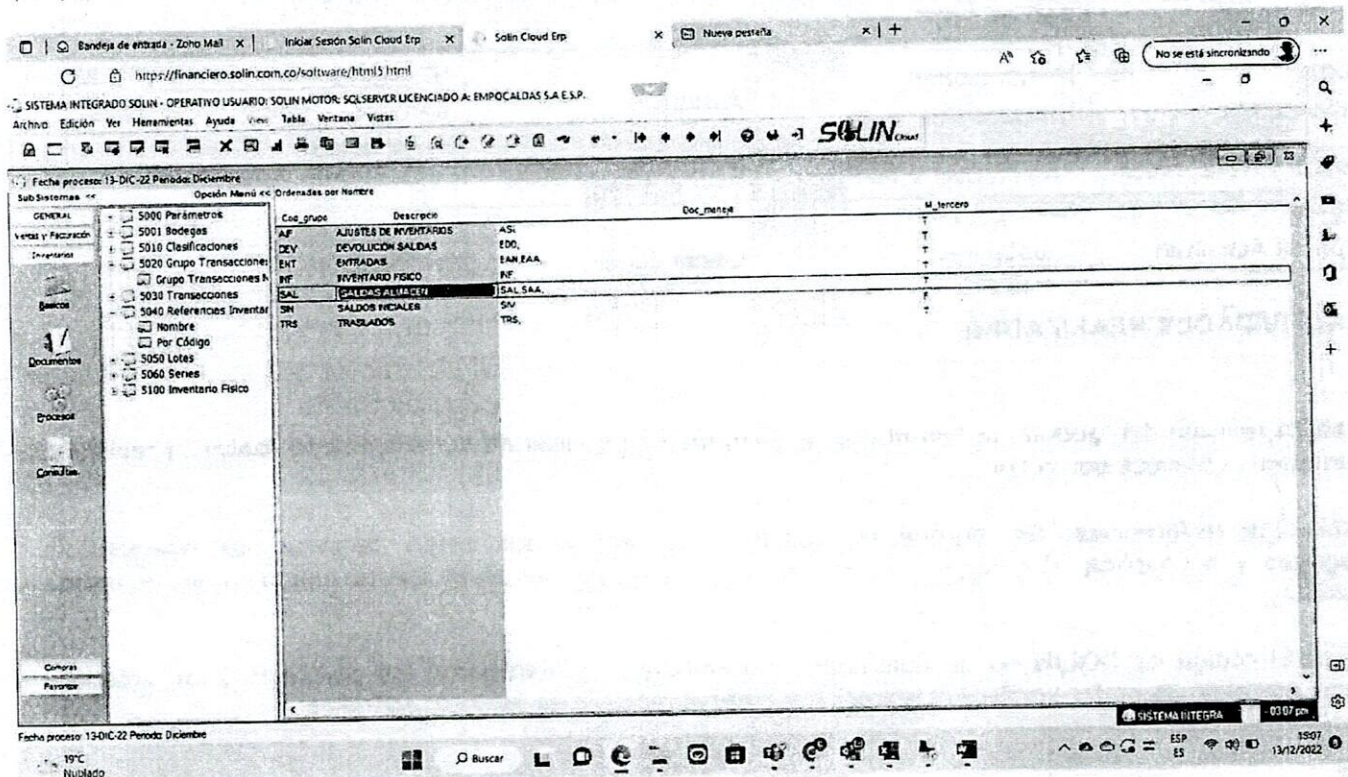

Se explican las transacciones las cuales están ligadas al proceso de contabilización por lo tanto cada transacción específica que contabilización se debe enviar.

Se revisan las bodegas creadas y se llega a un acuerdo con el usuario en el cual se evidencia que el manejo de bodegas realmente no nos permitía obtener una información rápida del sistema y un manejo eficiente ya que el código de una bodega era una bolsa que agrupaba valores que posteriormente debían ser filtrados por otro tipo de consultas, el sistema SOLIN permite manejar un número infinito de bodegas y que los reportes de las existencias de las bodegas sean eficientes.

Una vez realizada la revisión de los parámetros de inventarios se procedió a pasar al módulo de compras desde el cual se van a realizar los procesos de requisición o solicitud por parte del usuario, orden de compra, y entrada de almacén en el caso de suministros.

En Compras se explica al usuario que los procesos del sistema están dados por procedimientos los cuales nos permiten generar diferentes rutas para finalizar una compra y que el sistema puede tener cuantos procedimientos se requieran.

Se realiza el proceso de elaboración de la requisición indicando al usuario las herramientas utilizadas para la creación de esta, teniendo en cuenta que se contaba ya con las referencias entregadas por el área de Suministros se procedió a realizar el ejercicio.

Ruta Compras\Documentos\1 Requisición\1.1 Elaboración Requisición

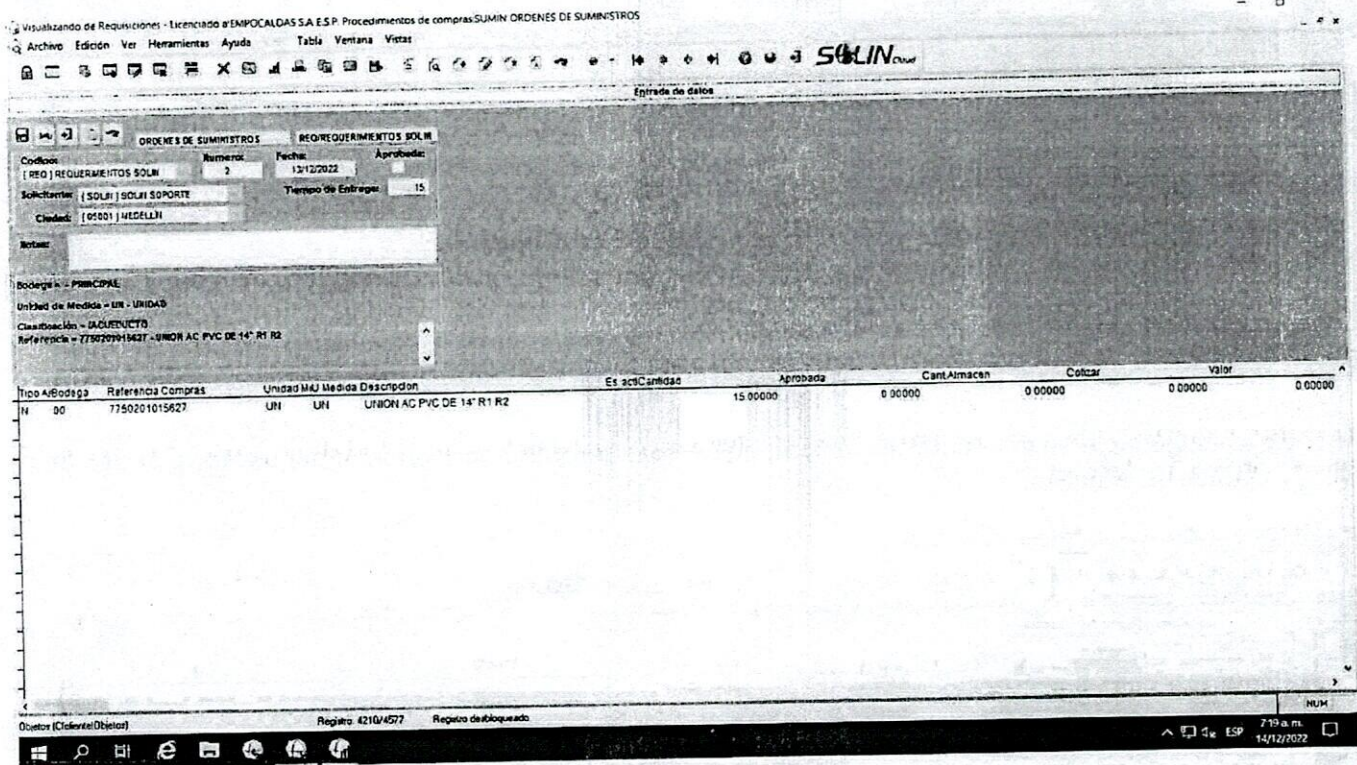

Visualizando de Requisiciones - Licenciado a ENPOCALDAS S.A. E.S.P. Procedimientos de compras SUMIN ORDENES DE SUMINISTROS

Archivo Edición Ver Herramientas Ayuda Tabla Ventana Vistas

ORDENES DE SUMINISTROS REQUERIMIENTOS SOLIN

Código: [REQ] REQUERIMIENTOS SOLIN Número: 2 Fecha: 12/12/2022 Aprobada:

Solicitante: [SOLI] SOLI SOPORTE Tiempo de Entrega: 15

Ciudad: [01001] MEDELLIN

Botas:

Bodega: PRINCIPAL

Unidad de Medida: UN - UNIDAD

Clasificación: JALBUERTO

Referencia: 7750201015627 - UNION AC PVC DE 14" R1 R2

Tipo	Albodega	Referencia Compras	Unidad	MU	Medida	Descripción	Es act	Cantidad	Aprobada	Cant Almacén	Costar	Valor	NUM
N	00	7750201015627	UN	UN		UNION AC PVC DE 14" R1 R2		15 00000		0 00000	0 00000	0 00000	0 00000

Cuentas (Clientes/Debitos) Registro: 4210/4577 Registro de Bloqueado 7:19 a.m. 14/12/2022

No se presentaron objeciones por parte del usuario en la primera etapa, se informa que a la fecha no se cuenta con formatos de impresión entregados y se recomienda que si tenemos un proceso de calidad los formatos se realicen basados en estos procesos, procedemos a comunicarnos con el area de calidad quien quedo encargado de entregar los encabezados respectivos.

Una vez realizada la requisición se procede a realizar la orden de compra en la cual se le explica al usuario que una vez generada la solicitud la orden pide la requisición y nos trae toda la informacion de los solicitado solo debemos agregar el proveedor y debemos agregar el precio del producto solicitado.

Visualizando de Mantenimiento de Ordenes de Compra - Licenciado a EMPOCALDAS SA E.S.P. Procedimientos de compras SUMIN ORDENES DE SUMINISTROS

Archivo Edición Ver Herramientas Ayuda Tabla Ventana Vistas

SOLIN[®]

Entrada de Ordenes de Compra

Orden de Compra: 1 ORD | ORDEN DE C | ORDEN DE COMPRA | IVA Fecha: 13-12-2022

Numero de Orden: 2

Proveedor: 999999999 | PRUEBA

Lista de Precios: L10 | LISTA GENERAL Formas de Pago: F10 | FORMA DE PAGO GCH

Moneda: 01 | PESOS

Ciudad: CG | CIUDAD GENERAL

Fecha de Emisión: 13

Valor del Control: 0.00

Descuento: 0.00

Imp. Pto. No.: 0.00

Imp. Pto. No. 1: 0.00

Imp. Pto. No. 2: 0.00

Imp. Pto. No. 3: 0.00

Resumen Orden de Compra

Resumen Final Orden de Compra

Orden de Compra	Referencia	Descripción
N00	7750201015627	URION AC PVC DE 14' R1 R2

Objeto (Click para Opciones) Registro: 2701/4077 Registro desbloqueado

NUM 7:22 a.m. 14/12/2022

Una vez realizada la orden de compra procedemos a realizar la entrada de almacen en la ruta Compras\Documentos\4. Entradas De Almacen\Entradas De Almacen General, en la cual el sistema nos va a permitir traer la orden de compra previamente generada y nos permite colocar unidades parciales de recibido, se verificó que la entrada no permitiera ingresar más unidades de las requeridas.

Visualizando de Mantenimiento de Entradas de Almacen - Licenciado a EMPOCALDAS SA E.S.P. Procedimientos de compras SUMIN ORDENES DE SUMINISTROS

Archivo Edición Ver Herramientas Ayuda Tabla Ventana Vistas

SOLIN[®]

Entradas de Almacen

ORDENES DE SUMINISTROS ENTRADA DE ALMACEN Fecha: 13/12/2022

Entrada de Almacen: 2 Moneda: 01 | PESOS

O. de Compra: 2

Proveedor: 999999999 | PRUEBA

L. de Precios: L10 | LISTA GENERAL

Ciudad: CG | CIUDAD GENERAL

Valor Mercancia: 0.00

Total: 0.00

Resumen Final Entrada de Almacen

Orden de Compra	Referencia	Descripción	Unidad	V. Unit. Orm	V. Unit.	% Descuento	Valor Total	Lote	Fecha Lote	Can.
2	N00 7750201015627	URION AC PVC DE 14' R1 R2	UR	5.00	0.00	15.0000	0.000	75.0000		HULL 101

Objeto (Click para Opciones) Registro: 2772/4577 Registro desbloqueado

NUM 7:26 a.m. 14/12/2022

Una vez realizada la entrada se ingreso al modulo de inventarios para verificar que la entrada quedara guardada llevando la tranzabilidad de la información

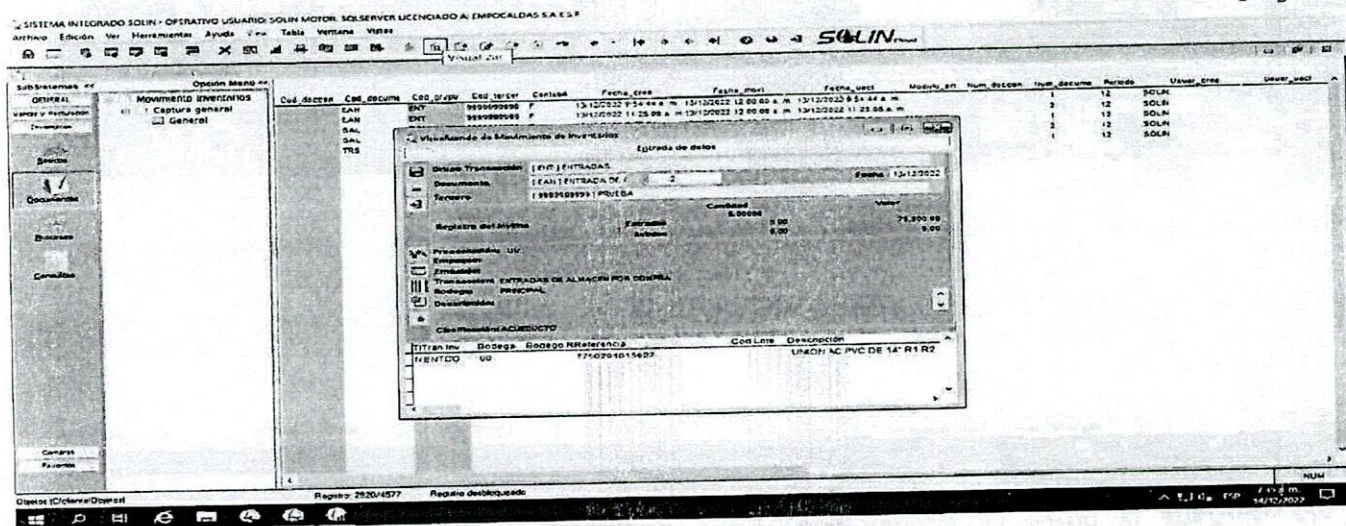

Una vez realizada la entrada de almacen se procede a realizar las pruebas en el inventario de las salidas y traslados a otra bodegas, en las cuales se evidenció que de acuerdo a la transacción el sistema permite realizar los filtros en documentos y transacciones específicas, también se realiza la validación que no permita sacar unidades no existentes.

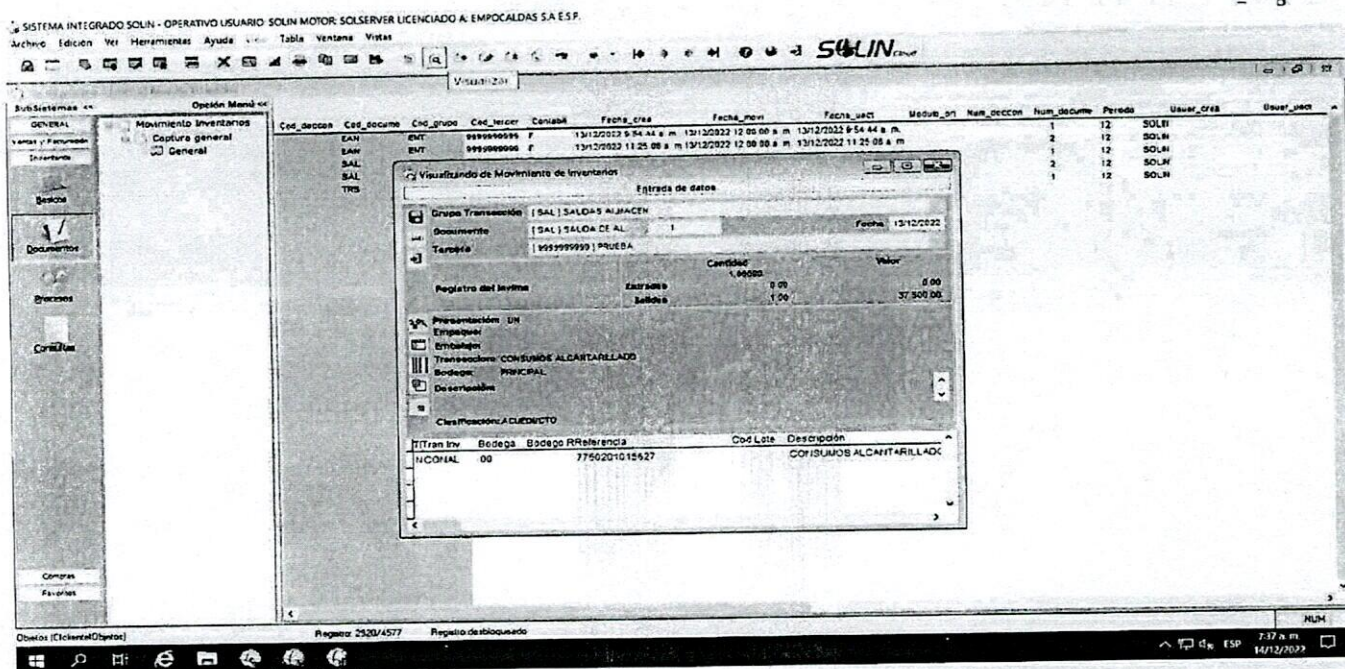

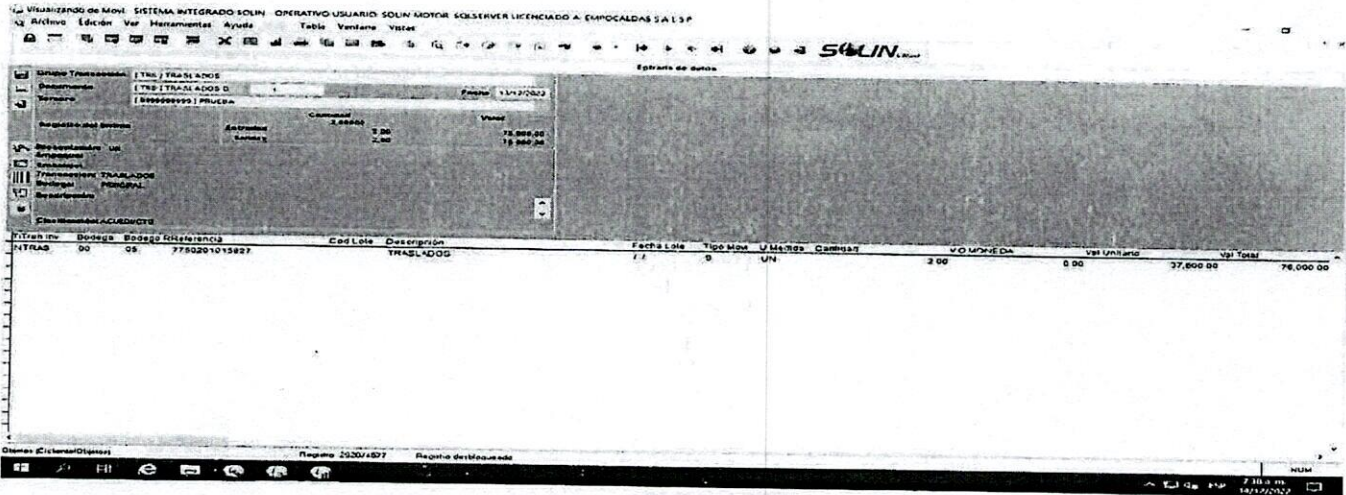

PENDIENTES DE ESTUDIO DE ACUERDO A LA CAPACITACION DEL SISTEMA



SOLICITUDES USUARIO

1. La posibilidad de poder integrar de alguna forma el plan de adquisiciones anuales.
2. La posibilidad de poder generar automaticamente la referencia de inventarios ya que en este momento no se cuenta con esta funcionalidad para el estudio el cliente entrega las bases sobre las cuales se arma la referencia hoy en dia.

TAREAS POR RESOLVER DEL USUARIO

1. Entrega de encabezados de los formatos para la elaboracion en el sistema.
2. Revision de las bodegas a crear en el sistema de acuerdo a lo visto en la capacitacion inicial.
3. Revision de los procesos internos de Empocaldas con el fin de determinar responsables para el caso de las ordenes de compra correspondientes a servicios.

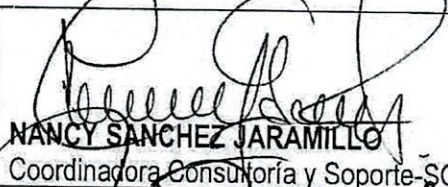
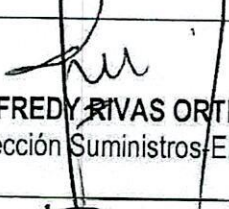
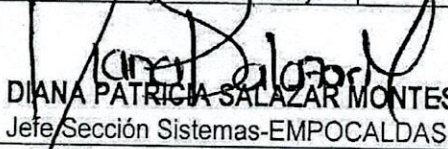
Firman quienes participaron en la reunión:

 <p>NANCY SANCHEZ JARAMILLO Coordinadora Consultoría y Soporte-SOLIN</p>	 <p>JOHN FREDY RIVAS ORTIZ Jefe Sección Suministros-EMPOCALDAD</p>
 <p>DIANA PATRICIA SALAZAR MONTES Jefe Sección Sistemas-EMPOCALDAS</p>	 <p>BRAYAN STEVEN LOPEZ VARGAS Contratista de Suministros -EMPOCALDAS</p>

 <p>Sistemas Integrales Ltda. SOLIN[®] ERP Generamos Calidad</p>	<p>Acta de soporte al cliente</p>	<p>Código FSP005</p>
		<p>Versión 2.0</p>

UNIDAD DE GESTIÓN AL CLIENTE			
Cliente:	Empresa de Obras Sanitarias de Caldas "EMPOCALDAS S.A. E.S.P."		
Contrato No.:	250 de 2022		
Lugar de Actividades:	Instalaciones Empocaldas	Asunto	revisión y capacitación inicial modulo de Compras-Inventarios
Fecha y Hora Inicial:	13/12/2022 2:00 P.M	Fecha y Hora Final:	13/12/2022 4:30
Ingeniero Consultor	Nancy Sanchez Jaramillo		
Tipo de Actividad	Instalación	Capacitación:	<input checked="" type="checkbox"/> Soporte: <input type="checkbox"/>

ACTIVIDADES REALIZADAS

Se realiza revision del modulod e propiedad planta y equipo, es un primer acercamiento teniendo en cuenta que no se han cargado los elementos

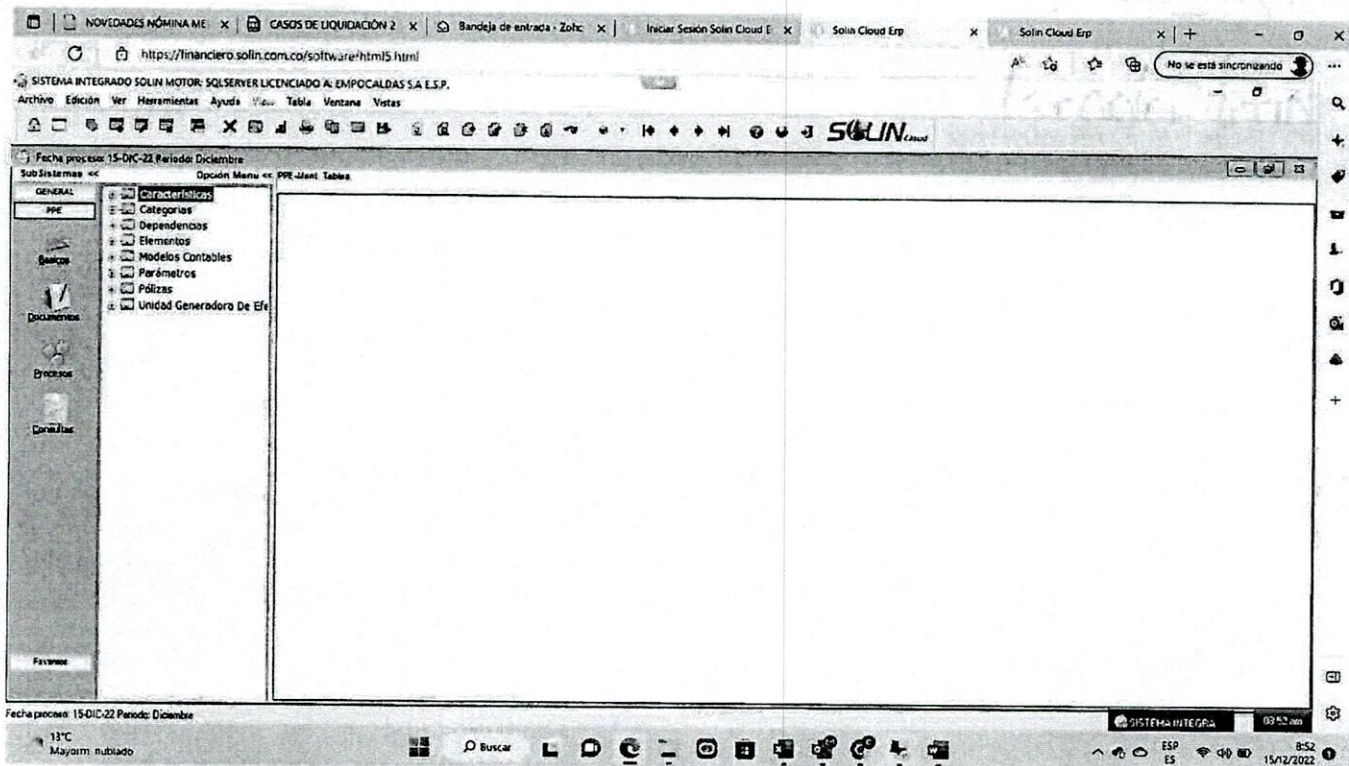

Se le explico al usuario cada uno de lo items

Categorías---- Se determino con el usuario que se van a crear de acuerdo a como se tienen clasificadas en el plan contable.

	Acta de soporte al cliente	Código FSP005
		Versión 2.0

Elementos: En elementos se deben poder manejar las adiciones con el fin que el sistema controle que la vida util de la adicion no sea igual a la del elemento base inicial estas adiciones se crearian como complementos del producto inicial en el cual puedan realizar la diferenciacion de la vida util del elemento.

Queda pendiente el cargue de la informacion base con el fin de realizar las revisiones de las depreciaciones y verificar que quedan ejecutando de forma correcta los procesos.

Firman quienes participaron en la reunión:

 NANCY SANCHEZ JARAMILLO Coordinadora Consultoria y Soporte-SOLIN	 SERGIO ALEJANDRIQUINTERO Contratista de Activos Fijos-EMPOCALDAS
 DIANA PATRICIA SALAZAR MONTÉS Jefe Sección Sistemas-EMPOCALDAS	

EMPRESA DE OBRAS SANITARIAS DE CALDAS S.A E.S.P
EMPOCALDAS S.A E.S.P

NIT 890.803.239-9

REGISTRO PRESUPUESTAL

NUMERO 001397



FECHA DE EXPEDICION 2022/11/30
CERTIFICADO DISPON. NRO - 001044
COMPROMISO QUE AMPARA CTO. No. 250 SERVICIOS EN LA NUBE MODALIDAD SOFTWARE: CONFIGURAR, PARAMETRIZAR, TRANSFERIR CONOCIMIENTOS E IMPLANTAR EL SISTEMA CIAL. SOLIN
BENEFICIARIO SISTEMAS INTEGRALES LTDA
C.C NRO 800243576

Con el presente acto administrativo se afecta de manera definitiva, la(s) apropiacion(es) y no serán utilizados con otro fin. (Requisito de perfeccionamiento y anterior a la ejecucion).

RUBRO APROPIACION	DESCRIPCION	VALOR
212020200806	Sistematizacion	50,000,000
TOTAL REGISTRO PRESUPUESTAL		50,000,000

PLAZO DE EJECUCION 30 DIAS

JOSE OSCAR BEDOYA AGUIRRE
Jefe Sección Presupuesto